



TOYOTA

СТРЕМИТЬСЯ
К ЛУЧШЕМУ

COROLLA

РУКОВОДСТВО ДЛЯ ВЛАДЕЛЬЦА



TOYOTA MOTOR EUROPE NV/SA

Адрес: Avenue du Bourget 60 - 1140 Brussels, Belgium.

Веб-сайт: <https://www.toyota-europe.com>

©2016 TOYOTA MOTOR CORPORATION

Все права защищены. Копирование данного документа полностью или частично без письменного разрешения корпорации Toyota Motor запрещено.

Отпечатано в ЕС

Указатель иллюстраций

Поиск по рисунку

1

Для безопасности и защиты

Обязательно прочитайте их

2

Комбинация приборов

Как читать измерительные приборы, различные сигнальные лампы и индикаторы и т.д.

3

Управление каждым из компонентов

Открытие и закрывание дверей и окон, регулировка перед началом движения и т. д.

4

Вождение

Операции и советы, необходимые для вождения

5

Оборудование салона

Использование внутреннего оснащения автомобиля и т. д.

6

Техническое обслуживание и уход за автомобилем

Уход за автомобилем и порядок технического обслуживания

7

При возникновении неисправности

Что делать в случае возникновения неисправности или экстренной ситуации

8

Технические характеристики автомобиля

Технические характеристики автомобиля, настраиваемые опции и т. д.

Приложение

Поиск по симптому

К сведению владельца автомобиля	8
Чтение данного руководства	12
Выполнение поиска	13
Указатель иллюстраций	14

1

Для безопасности и защиты

1-1. Для безопасного использования	
Перед началом движения	30
Для безопасного вождения	32
Ремни безопасности	34
Подушки безопасности SRS... ..	39
Система включения/ выключения подушки безопасности вручную.....	52
Информация по безопасности для детей.....	55
Детские сиденья.....	56
Установка детского сиденья.....	65
Меры предосторожности относительно выхлопных газов.....	74
1-2. Противоугонная система	
Система автоматической блокировки двигателя	75

2

Комбинация приборов

2. Комбинация приборов	
Сигнальные лампы и индикаторы	84
Счетчик (контрольный дисплей движения).....	90
Счетчик (многофункциональный информационный дисплей)	96
Индикатор эко-вождения.....	107

3

Управление каждым из компонентов

3-1. Информация о ключах	
Ключи.....	112
3-2. Открывание, закрывание и запирание дверей	
Интеллектуальная система и доступ без ключа	116
Беспроводной пульт дистанционного управления	138
Двери	147
Багажник	150
3-3. Регулировка сидений	
Передние сиденья	154
Задние сиденья.....	155
Подголовники	158
3-4. Регулировка рулевого колеса и зеркал	
Рулевое колесо	160
Внутреннее зеркало заднего вида	161
Наружные зеркала заднего вида	164

3-5. Открывание и закрывание окон	
Электрические	
стеклоподъемники	167

4 Вождение

4-1. Перед началом движения

Движение автомобиля	172
Груз и багаж.....	186
Буксировка прицепа.....	188

4-2. Техника вождения

Замок запуска двигателя	
(зажигание) (автомобили	
без интеллектуальной	
системы и доступа	
без ключа)	197
Замок запуска двигателя	
(зажигание) (автомобили с	
интеллектуальной	
системой и доступом	
без ключа)	201
Multidrive.....	212
Многорежимная	
механическая коробка	
передач.....	216
Механическая коробка	
передач.....	221
Рычаг переключателя	
указателей поворота	225
Стояночный тормоз.....	226
Звуковой сигнал	227

4-3. Управление фарами и стеклоочистителями

Переключатель света	
фар	228
Выключатель	
противотуманных фар	234
Стеклоочистители и	
омыватель ветрового	
стекла	237

4-4. Дозаправка

Открывание пробки	
заливной горловины	
топливного бака.....	242

4-5. Использование системы обеспечения безопасности вождения

Круиз-контроль.....	246
Ограничитель скорости	251
Датчик безопасной парковки	
Toyota	254
Simple-IPA (Простая	
интеллектуальная система	
безопасной парковки)	260
Система остановки и	
запуска	276
Системы обеспечения	
безопасности вождения.....	283
Вспомогательная система	
управления троганием на	
склоне.....	288
Система фильтрации частиц	
дизельного топлива	290

4-6. Советы по вождению

Советы по вождению	
зимой	292

5 Оборудование салона

5-1. Использование системы кондиционирования воздуха и антизапотевателя стекла

Ручная система кондиционирования воздуха	298
Автоматическая система кондиционирования воздуха	306
Автономный обогреватель салона.....	316
Антизапотеватели заднего стекла и наружных зеркал заднего вида	318
Антиобледенитель стеклоочистителей ветрового стекла.....	320

5-2. Использование аудиосистемы

Типы аудиосистем.....	321
Использование радиоприемника	323
Использование CD-плеера... ..	328
Воспроизведение MP3- и WMA-дисков	335
Эксплуатация устройства iPod	343
Эксплуатация USB накопителя	353
Оптимальное использование аудиосистемы	361
Использование порта AUX	363

Использование аудиопереклюателей на руле	364
Bluetooth® аудио/телефон.....	367
Использование Bluetooth® аудио/телефон.....	373
Эксплуатация портативного плеера с интерфейсом Bluetooth®	378
Как сделать звонок	380
Использование меню “SET UP” (меню “Bluetooth”).....	385
С помощью меню “SET UP” (меню “TEL”).....	391

5-3. Использование внутреннего освещения

Список ламп внутреннего освещения.....	397
• Передняя подсветка салона/лампы для чтения	398
• Лампы подсветки косметических зеркал.....	398
• Внутреннее освещение задней части салона.....	399

5-4. Использование мест для хранения вещей

Список мест для хранения вещей	400
• Бардачок.....	401
• Отделение в центральном подлокотнике.....	402
• Держатели для бутылок.....	403
• Держатели для емкостей с напитками	404
• Дополнительные ящики	406
Опции багажника	407

5-5. Другое внутреннее оснащение автомобиля	
Солнцезащитные козырьки и косметические зеркала	408
Часы	409
Индикация температуры наружного воздуха	410
Пепельница	412
Прикуриватель	413
Розетки для электроприборов	414
Обогреватели сидений	416
Подлокотник	418
Крючок для одежды	419
Вспомогательные ручки	420

6

Техническое обслуживание и уход за автомобилем

6-1. Уход за автомобилем	
Очистка и защита автомобиля снаружи	422
Очистка и защита автомобиля изнутри	427
6-2. Техническое обслуживание	
Требования к техническому обслуживанию	430
Плановое техническое обслуживание	433

6-3. Самостоятельное техническое обслуживание	
Меры предосторожности при самостоятельном техническом обслуживании	441
Капот	445
Установка напольного домкрата	447
Отсек двигателя	449
Шины	465
Давление в шинах	477
Колеса	479
Воздушный фильтр кондиционера	482
Элемент питания пульта дистанционного управления/электронного ключа	484
Проверка и замена плавких предохранителей	487
Электрические лампы	492

1

2

3

4

5

6

7

8

7

При возникновении неисправности

7-1. Важная информация

Лампы аварийной сигнализации..... 510

Если необходимо совершить экстренную остановку автомобиля 511

7-2. Меры, принимаемые в аварийных случаях

Если требуется буксировка автомобиля 513

Если Вас что-то настораживает 519

Система выключения топливного насоса 520

Если включаются сигнальные лампы или звучит предупреждающий звуковой сигнал 521

Если появляется предупреждающее сообщение или индикатор 540

Если спущена шина (автомобили с запасным колесом) 560

Если спущена шина (автомобили с аварийным ремонтным комплектом) 576

Если двигатель не запускается 600

Если рычаг селектора невозможно вывести из положения Р..... 602

Если невозможно сдвинуть рычаг селектора603

Если электронный ключ работает неправильно604

Если разряжена аккумуляторная батарея автомобиля607

Если автомобиль перегрелся614

Если топливо кончилось и двигатель заглох617

Если автомобиль застрял618

8

Технические характеристики автомобиля

8-1. Технические характеристики

Эксплуатационные данные (топливо, уровень масла и т.д.).....622

Информация о топливе640

8-2. Индивидуальные настройки

Настраиваемые опции643

Приложение

Что делать, если... (Поиск и устранение неисправностей)650

1

2

3

4

5

6

7

8

К сведению владельца автомобиля

Основное руководство для владельца

Пожалуйста, обратите внимание, что данное Руководство относится ко всем моделям автомобиля и всему его оборудованию, включая то, которое поставляется дополнительно. Поэтому в нем могут встретиться описания некоторого оборудования, не установленного в Вашем автомобиле.

Все указанные технические характеристики являются действительными на момент печати данного руководства. Однако, поскольку политика компании Toyota состоит в постоянном улучшении качества продукции, мы оставляем за собой право вносить изменения в текст руководства в любое время без уведомления.

Что касается оборудования, то в зависимости от спецификаций автомобиль, представленный на иллюстрациях, может отличаться от Вашего автомобиля.

Принадлежности, запасные части и модификация автомобиля Toyota

В продаже имеются оригинальные запасные части Toyota, а также широкий ассортимент запасных частей и принадлежностей для автомобилей Toyota от других производителей. Если необходимо заменить какую-либо деталь или принадлежность автомобиля Toyota, поставляемую с автомобилем, Toyota рекомендует использовать для замены оригинальные запасные части и принадлежности Toyota. Можно использовать запасные части или принадлежности других производителей, но только при условии, что они имеют надлежащее качество. Компания Toyota не гарантирует и не несет ответственности за качество неоригинальных деталей и принадлежностей Toyota, и в случае замены или установки таких деталей. Кроме того, на повреждения или нарушения работоспособности автомобиля, которые возникли вследствие использования неоригинальных запасных частей Toyota или принадлежностей, гарантия не распространяется.

Установка системы радиочастотной связи

Установка системы радиочастотной связи на автомобиль может повлиять на работу таких электронных систем, как:

- Многоточечная система впрыска топлива/система последовательного многоточечного впрыска топлива
- Система круиз-контроля (если имеется)
- Антиблокировочная тормозная система
- Система подушек безопасности SRS
- Система преднатяжения ремней безопасности

Обязательно проконсультируйтесь у любого официального дилера Toyota, специалиста ремонтной службы или в другом квалифицированном и технически оснащенном сервисном центре относительно мер предосторожности или специальных инструкций по установке системы радиочастотной связи.

Подробная информация о диапазонах радиочастот, уровнях мощности, положениях антенны и условиях установки системы радиочастотной связи предоставляется по запросу любым официальным дилером Toyota, специалистами ремонтной службы или другим квалифицированным и технически оснащенным сервисным центром.

Утилизация автомобиля Toyota

Устройства, обеспечивающие срабатывание подушек безопасности SRS и преднатяжения ремней безопасности Вашего автомобиля Toyota, содержат взрывоопасные вещества. Если автомобиль утилизируется с работоспособными подушками безопасности и преднатяжителями ремней безопасности, может произойти возгорание. Перед утилизацией автомобиля убедитесь в том, что система подушек безопасности SRS и система преднатяжения ремней безопасности демонтированы квалифицированными специалистами сервисной службы или любым официальным дилером Toyota, специалистом ремонтной службы или в другом квалифицированном и технически оснащенном сервисном центре.



Автомобиль оборудован батареями и/или аккумуляторами. Не выбрасывайте их в окружающую среду, а собирайте отдельно (Директива 2006/66/EC).

 **ПРЕДОСТЕРЕЖЕНИЕ!****■ Общие меры безопасности при управлении автомобилем**

Управление под воздействием алкоголя или лекарств: Никогда не садитесь за руль, находясь под действием алкоголя или лекарств, влияющих на Вашу способность управлять автомобилем. Алкоголь и некоторые лекарства увеличивают время реакции, снижают способность оценивать ситуацию и нарушают координацию, что может привести к дорожно-транспортному происшествию, способному повлечь смерть или серьезные травмы.

Безопасное вождение: Всегда управляйте автомобилем с осторожностью. Старайтесь предугадать ошибки, которые могут допустить другие водители или пешеходы, и будьте готовы предотвратить аварии.

Факторы, отвлекающие водителя: Будьте всегда полностью сконцентрированы на управлении автомобилем. Любые действия, отвлекающие внимание водителя, например, манипулирование регулируемыми переключателями, разговор по сотовому телефону или чтение, могут привести к столкновению и повлечь серьезную травму или смерть Вашу, Ваших пассажиров или других участников движения.

■ Общие меры предосторожности для обеспечения безопасности детей

Никогда не оставляйте детей без присмотра в автомобиле, никогда не давайте детям ключ и не позволяйте ими пользоваться.

Дети могут завести автомобиль или сдвинуть рычаг переключения передач в нейтральное положение. Также существует опасность травмирования детей, играющих со стеклоподъемниками или другими устройствами автомобиля. Кроме того, перегрев или переохлаждение детей в закрытом автомобиле может быть для них смертельно опасно.

Чтение данного руководства



ВНИМАНИЕ:

Указывает на то, что при несоблюдении может стать причиной смерти или серьезных травм людей.



ПРИМЕЧАНИЕ:

Указывает на то, что при несоблюдении может стать причиной повреждения или неисправности автомобиля или его оборудования.



Обозначает процедуры работы или эксплуатации. Выполняйте шаги по порядку.



Обозначает действие (нажатие, поворот и т. д.) при использовании переключателей и других устройств.

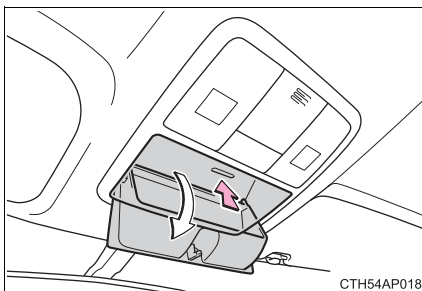

Обозначает результат операции (например, крышка открывается).



Обозначает компонент или положение, о которых шла речь.



Обозначает “Запрещается”, “Не делайте этого” или “Не допускайте этого”.

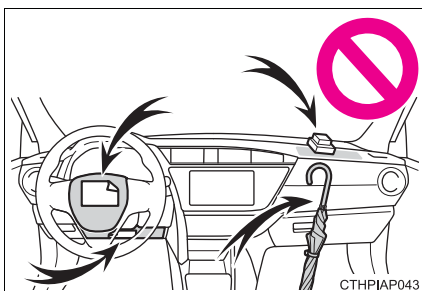

Выполнение поиска

■ Поиск по позиции установки

- Указатель иллюстраций
.....стр. 14



■ Поиск по симптому или звуку

- Что делать, если...
(Поиск и устранение
неисправностей)стр. 650



■ Поиск по заголовку

- СОДЕРЖАНИЕстр. 2

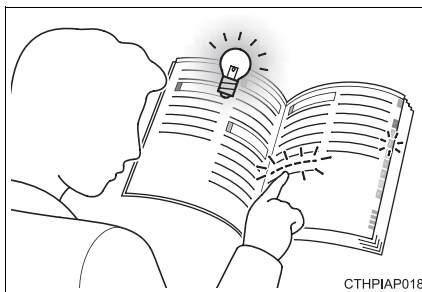

Указатель иллюстраций

■ Наружный

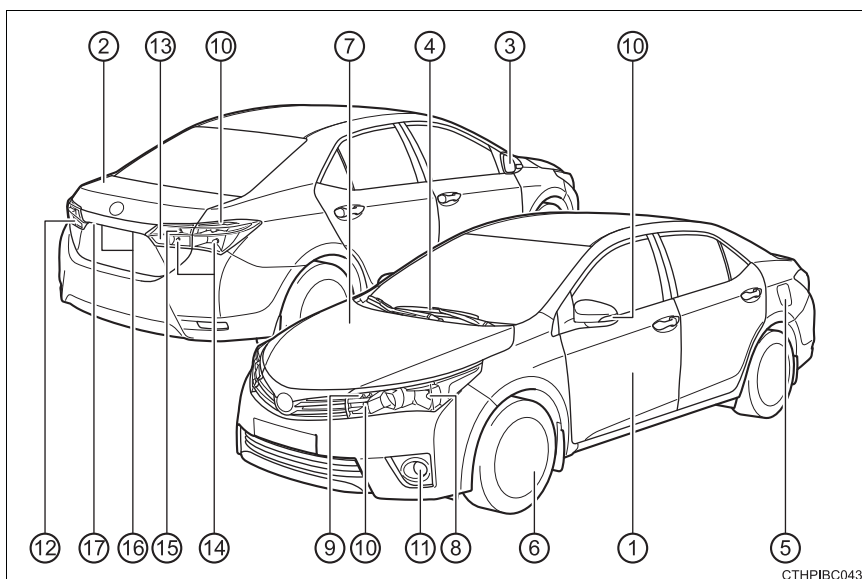

- ① **Двери** **стр. 147**
 Запирание/отпирание стр. 117, 138
 Открывание/закрывание дверных стекол стр. 167
 Запирание/отпирание с помощью механического ключа^{*1} стр. 604
 Сигнальные лампы/предупреждающие сообщения^{*2} стр. 527, 543
- ② **Багажник** **стр. 150**
 Открывание изнутри стр. 150
 Открывание снаружи стр. 117, 138, 150
 Сигнальные лампы/предупреждающие сообщения^{*2} стр. 527, 543
- ③ **Наружные зеркала заднего вида** **стр. 164**
 Регулировка угла поворота зеркала стр. 164
 Складывание зеркал стр. 164
 Включение антизапотевателя зеркал^{*1} стр. 318

- ④ **Стеклоочистители** стр. 237
 Меры предосторожности относительно зимнего сезона стр. 292
 Меры предосторожности во время мойки автомобиля стр. 424
- ⑤ **Лючок топливного бака** стр. 242
 Метод дозаправки стр. 242
 Тип топлива/емкость топливного бака стр. 627
- ⑥ **Шины** стр. 465
 Размер шины/давление в шинах стр. 637
 Зимние шины/цепи противоскольжения стр. 292
 Проверка/перестановка/система предупреждения о падении
 давления в шинах *1 стр. 465
 Способы замены спущенных шин стр. 560, 576
- ⑦ **Капот** стр. 445
 Открывание стр. 445
 Моторное масло стр. 628
 Способы устранения перегрева стр. 614

Электрические лампы наружных осветительных приборов для вождения
 (Метод замены: стр. 492, Ватт: стр. 639)

- ⑧ **Фары** стр. 228
- ⑨ **Передние огни/дневные ходовые фонари** *1 стр. 228
- ⑩ **Указатели поворота** стр. 225
- ⑪ **Передние противотуманные фары** *1 стр. 234
- ⑫ **Задний противотуманный фонарь**
(автомобили с левосторонним управлением) *1 стр. 234
- ⑬ **Задний противотуманный фонарь**
(автомобили с правосторонним управлением) стр. 234
- ⑭ **Стоп-сигналы/задние фонари** стр. 228
 Вспомогательная система управления
 троганием на склоне *1 стр. 288
- ⑮ **Фонарь заднего хода**
 Перемещение рычага переключения передач
 в положение R стр. 212, 216, 221
- ⑯ **Подсветка номерного знака** стр. 228
- ⑰ **Видеокамера заднего вида** *1, 3

*1: Если имеется

*2: Автомобили с многофункциональным информационным дисплеем

*3: См. "Руководство для владельца по системе навигации".

■ Приборная панель (автомобили с левосторонним управлением)

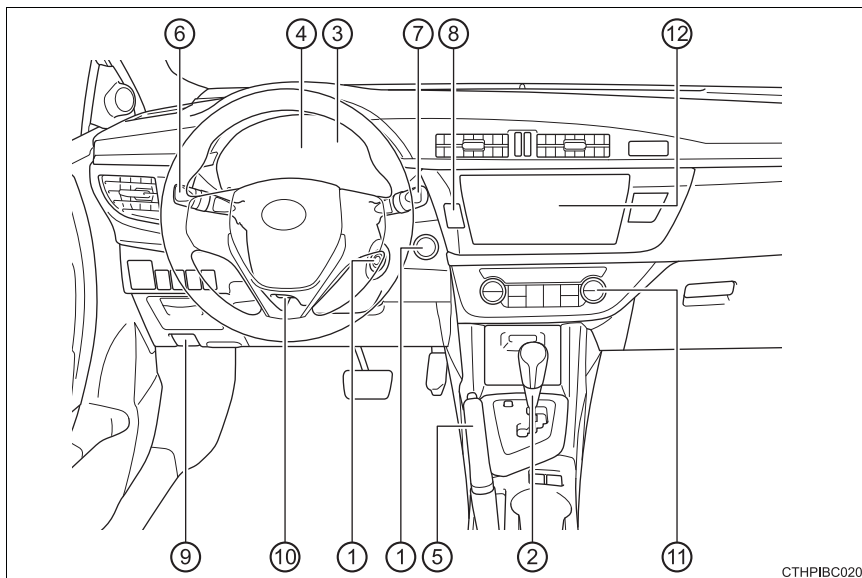

СТНРІВС020

- ① **Замок запуска двигателя** стр. 197, 201
 Запуск двигателя/изменение режимов стр. 197, 201
 Аварийная остановка двигателя стр. 511
 Когда двигатель не запускается стр. 600
 Предупреждающие сообщения*2 стр. 549
- ② **Рычаг переключения передач** стр. 212, 216, 221
 Изменение положения рычага переключения передач стр. 212, 216, 221
 Меры предосторожности относительно буксировки стр. 513
 Когда рычаг переключения передач не переключается*1 стр. 602, 603
- ③ **Контрольные приборы** стр. 90, 96
 Показания контрольных приборов/регулировка освещения контрольных приборов стр. 90, 96
 Сигнальные лампы/контрольные лампы стр. 84
 Если загораются сигнальные лампы стр. 521

- ④ **Контрольный дисплей движения**^{*1} стр. 90
Многофункциональный информационный дисплей^{*1} стр. 96
 Если отображаются предупреждающие сообщения стр. 540
- ⑤ **Стояночный тормоз** стр. 226
 Применение/отпускание. стр. 226
 Меры предосторожности относительно зимнего сезона стр. 293
 Предупреждающий звуковой сигнал/сообщение^{*2} стр. 521, 543
- ⑥ **Рычаг переключателя указателей поворота** стр. 225
Переключатель света фар стр. 228
 Фары/передние огни/задние фонари/
 дневные ходовые фонари^{*1} стр. 228
 Передние противотуманные фары^{*1}/
 задний противотуманный фонарь^{*1} стр. 234
- ⑦ **Переключатель стеклоочистителя и
 омывателя ветрового стекла** стр. 237
 Эксплуатация стр. 237
 Добавление жидкости стеклоомывателя стр. 462
- ⑧ **Выключатель ламп аварийной сигнализации** стр. 510
- ⑨ **Рычаг отпирания капота** стр. 445
- ⑩ **Рычаг блокировки/разблокировки угла наклона и
 высоты рулевой колонки** стр. 160
- ⑪ **Система кондиционирования воздуха**^{*1} стр. 298, 306
 Эксплуатация стр. 298, 306
 Антизапотеватель заднего стекла стр. 318
- ⑫ **Аудиосистема**^{*1} стр. 321
Система навигации/мультимедийная система^{*1, 3}

*1: Если имеется

*2: Автомобили с многофункциональным информационным дисплеем

*3: См. "Руководство для владельца по системе навигации".

■ Переключатели (автомобили с левосторонним управлением)

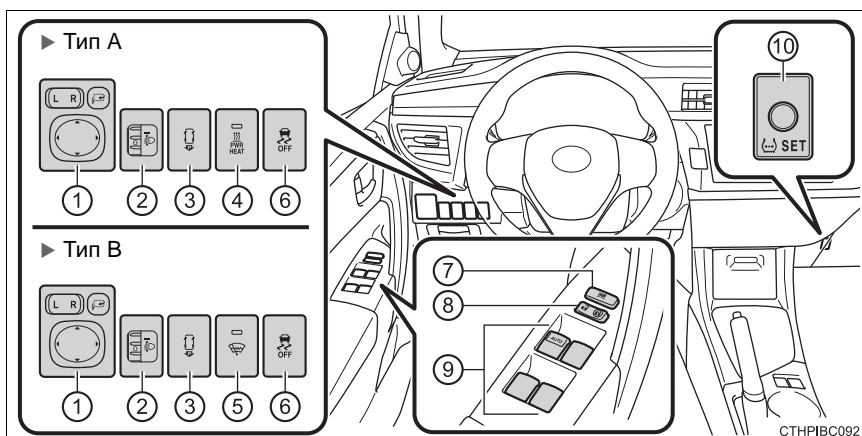

- | | | |
|---|---|----------|
| ① | Переключатели наружных зеркал заднего вида | стр. 164 |
| ② | Регулятор коррекции фар | стр. 231 |
| ③ | Переключатель Simple-IPA *1 | стр. 261 |
| ④ | Кнопка автономного обогревателя салона *1 | стр. 316 |
| ⑤ | Антиобледенитель стеклоочистителей ветрового
стекла *1 | стр. 320 |
| ⑥ | Переключатель VSC Выкл. *1 | стр. 284 |
| ⑦ | Переключатель запираения окон | стр. 168 |
| ⑧ | Кнопка запираения дверей | стр. 147 |
| ⑨ | Переключатели управления стеклоподъемниками *1 | стр. 167 |
| ⑩ | Кнопка сброса предупреждения о низком давлении в
шине *1 | стр. 468 |

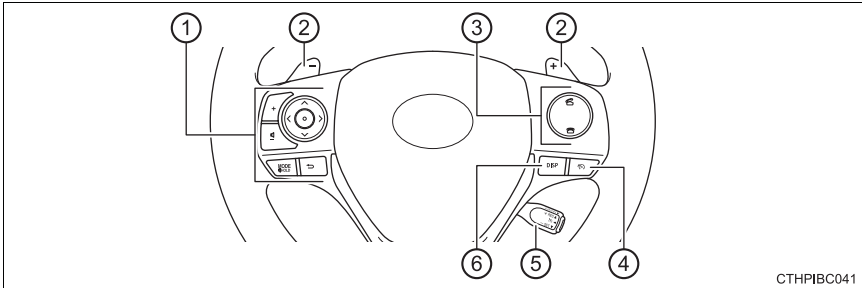

СТНPIBC041

- ① Дистанционное управление аудиосистемой*² стр. 364
- ② Подрулевые переключатели положения селектора*¹ стр. 217
- ③ Переключатели телефона*^{1, 2} стр. 374
- ④ Переключатель ограничителя скорости*¹ стр. 251
- ⑤ Переключатель круиз-контроля*¹ стр. 246
- ⑥ Переключатель “DISP” стр. 91, 97

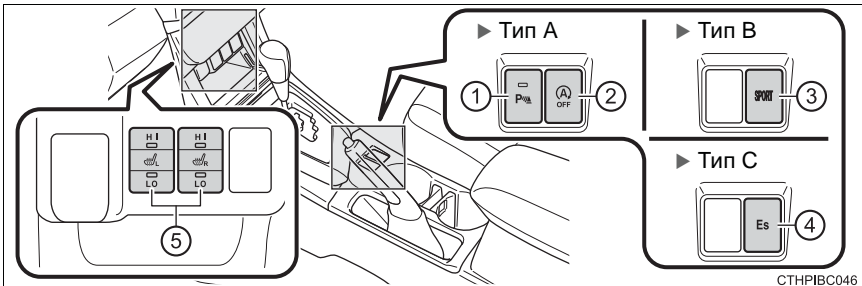

СТНPIBC046

- ① Переключатель датчика безопасной парковки Toyota*¹ ... стр. 254
- ② Переключатель отключения системы остановки и запуска*¹ стр. 277
- ③ Переключатель спортивного режима*¹ стр. 213
- ④ Переключатель “Es”*¹ стр. 217
- ⑤ Переключатели обогрева сидений*¹ стр. 416

*¹: Если имеется

*²: Для автомобилей с системой навигации/мультимедийной системой, см. “Руководство для владельца по системе навигации”.

■ Салон (автомобили с левосторонним управлением)

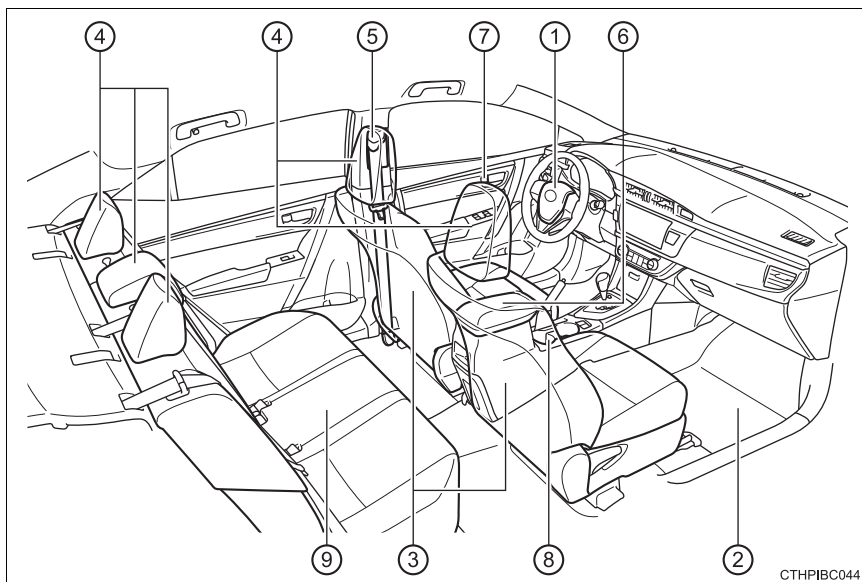

- | | | |
|---|--|----------|
| ① | Подушки безопасности SRS | стр. 39 |
| ② | Коврики | стр. 30 |
| ③ | Передние сиденья | стр. 154 |
| ④ | Подголовники | стр. 158 |
| ⑤ | Ремни безопасности | стр. 34 |
| ⑥ | Отделение в центральном подлокотнике | стр. 402 |
| ⑦ | Внутренние кнопки запираия | стр. 148 |
| ⑧ | Держатели для емкостей с напитками | стр. 404 |
| ⑨ | Задние сиденья | стр. 155 |

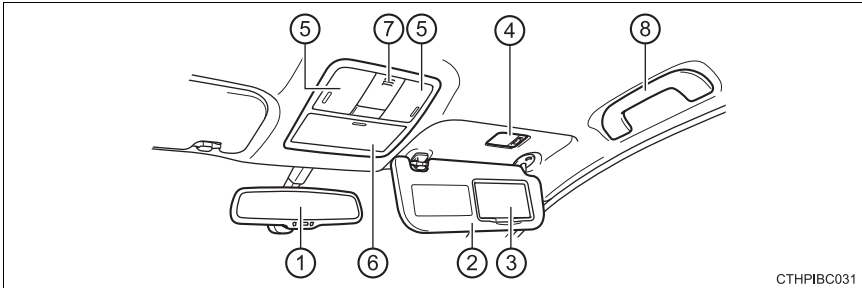

СТНPIBC031

- ① Внутреннее зеркало заднего вида стр. 161
- ② Солнцезащитные козырьки *1 стр. 408
- ③ Косметические зеркала стр. 408
- ④ Подсветка косметических зеркал *2 стр. 398
- ⑤ Внутреннее освещение/лампы для чтения стр. 398, 399
- ⑥ Дополнительные ящики стр. 406
- ⑦ Микрофон *2, 3 стр. 374
- ⑧ Вспомогательные ручки стр. 420

*1: НИКОГДА не используйте детское сиденье лицом против движения на сиденье, защищенном АКТИВНОЙ ПОДУШКОЙ БЕЗОПАСНОСТИ перед ним, поскольку это может стать причиной СМЕРТИ или СЕРЬЕЗНОЙ ТРАВМЫ РЕБЕНКА.
(→стр. 72)



*2: Если имеется

*3: Для автомобилей с системой навигации/мультимедийной системой, см. "Руководство для владельца по системе навигации".

■ Приборная панель (автомобили с правосторонним управлением)

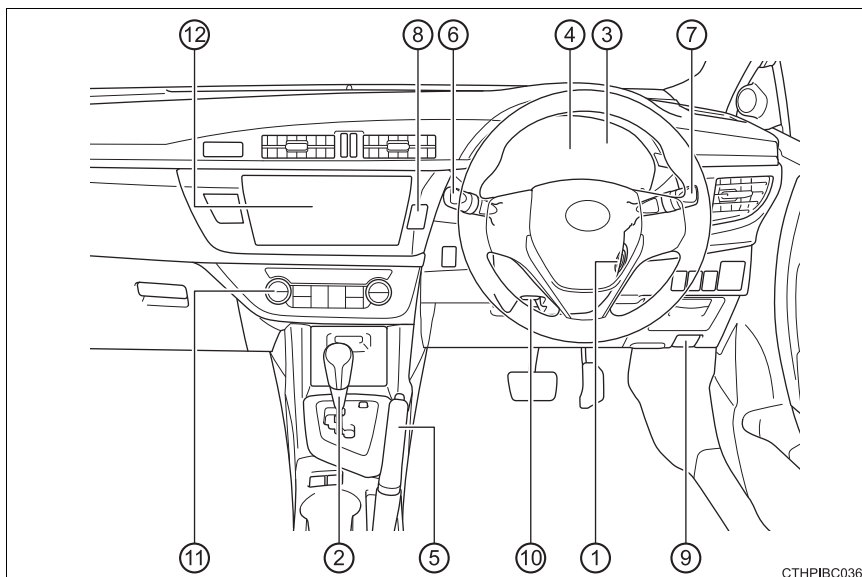

СТНРІВС036

- ① **Замок запуска двигателя** стр. 197
 Запуск двигателя стр. 197
 Аварийная остановка двигателя стр. 511
 Когда двигатель не запускается стр. 600
- ② **Рычаг переключения передач** стр. 212, 221
 Изменение положения рычага переключения передач. стр. 212, 221
 Меры предосторожности относительно буксировки стр. 513
 Когда рычаг переключения передач не двигается. стр. 602
- ③ **Контрольные приборы** стр. 90, 96
 Показания контрольных приборов/
 регулировка освещения контрольных приборов стр. 90, 96
 Сигнальные лампы/контрольные лампы стр. 84
 Если загорятся сигнальные лампы стр. 521

- ④ **Контрольный дисплей движения**^{*1} стр. 90
Многофункциональный информационный дисплей^{*1} стр. 96
 Если отображаются предупреждающие сообщения стр. 540
- ⑤ **Стояночный тормоз** стр. 226
 Применение/отпускание стр. 226
 Меры предосторожности относительно зимнего сезона стр. 293
 Предупреждающий звуковой сигнал/сообщение^{*2} стр. 521, 543
- ⑥ **Рычаг переключателя указателей поворота** стр. 225
Переключатель света фар стр. 228
 Фары/передние огни/задние фонари/
 дневные ходовые фонари стр. 228
 Передние противотуманные фары^{*1}/
 задний противотуманный фонарь стр. 234
- ⑦ **Переключатель стеклоочистителя и
 омывателя ветрового стекла** стр. 237
 Эксплуатация стр. 237
 Добавление жидкости стеклоомывателя стр. 462
- ⑧ **Выключатель ламп аварийной сигнализации** стр. 510
- ⑨ **Рычаг отпирания капота** стр. 445
- ⑩ **Рычаг блокировки/разблокировки угла наклона и
 высоты рулевой колонки** стр. 160
- ⑪ **Система кондиционирования воздуха**^{*1} стр. 298, 306
 Эксплуатация стр. 298, 306
 Антизапотеватель заднего стекла стр. 318
- ⑫ **Аудиосистема**^{*1} стр. 321
Система навигации/мультимедийная система^{*1, 3}

*1: Если имеется

*2: Автомобили с многофункциональным информационным дисплеем

*3: См. "Руководство для владельца по системе навигации".

■ Переключатели (автомобили с правосторонним управлением)

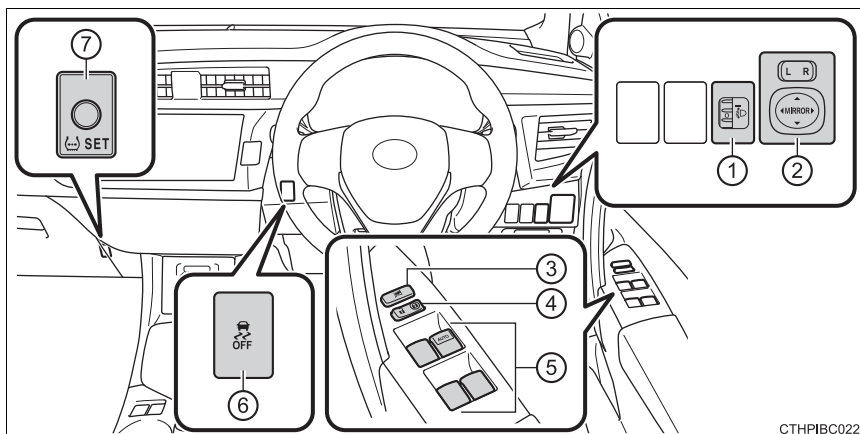

СТНPIBC022

- ① Регулятор коррекции фар стр. 231
- ② Переключатели наружных зеркал заднего вида стр. 164
- ③ Переключатель запираения окон стр. 168
- ④ Кнопка запираения дверей стр. 147
- ⑤ Переключатели управления стеклоподъемниками*1 стр. 167
- ⑥ Переключатель VSC Выкл. стр. 284
- ⑦ Кнопка сброса предупреждения о низком давлении в шине стр. 468

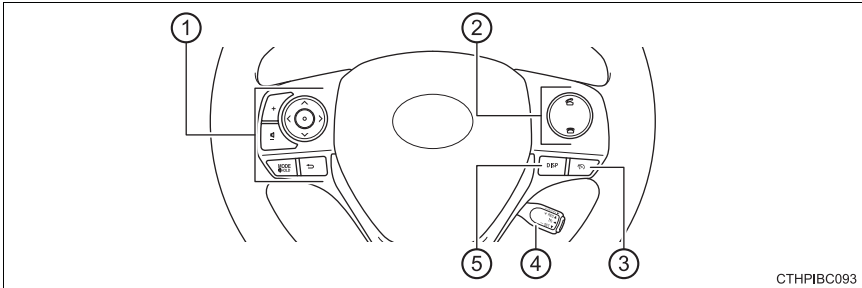

- ① Дистанционное управление аудиосистемой*2 стр. 364
- ② Переключатели телефона*1, 2 стр. 374
- ③ Переключатель ограничителя скорости*1 стр. 251
- ④ Переключатель круиз-контроля*1 стр. 246
- ⑤ Переключатель “DISP” стр. 91, 97

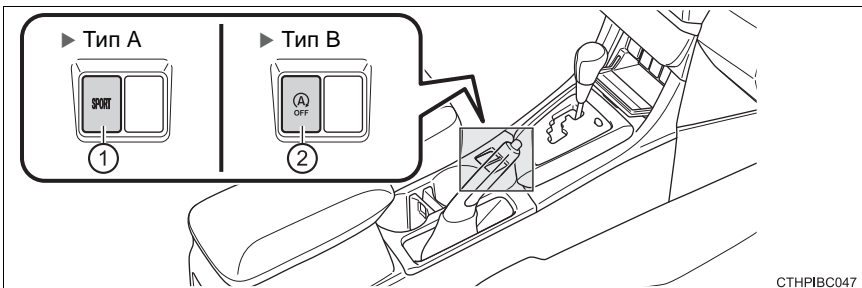

- ① Переключатель спортивного режима*1 стр. 213
- ② Переключатель отключения системы остановки и запуска*1 стр. 277

*1: Если имеется
 *2: Для автомобилей с системой навигации/мультимедийной системой, см. “Руководство для владельца по системе навигации”.

■ Салон (автомобили с правосторонним управлением)

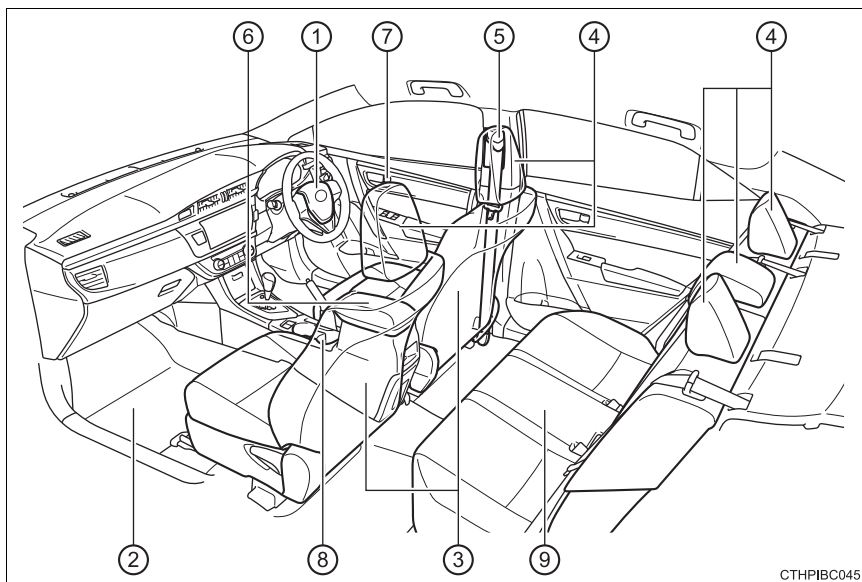

СТНР1ВС045

- | | | |
|---|--|----------|
| ① | Подушки безопасности SRS | стр. 39 |
| ② | Коврики | стр. 30 |
| ③ | Передние сиденья | стр. 154 |
| ④ | Подголовники | стр. 158 |
| ⑤ | Ремни безопасности | стр. 34 |
| ⑥ | Отделение в центральном подлокотнике | стр. 402 |
| ⑦ | Внутренние кнопки запираия | стр. 148 |
| ⑧ | Держатели для емкостей с напитками | стр. 404 |
| ⑨ | Задние сиденья | стр. 155 |

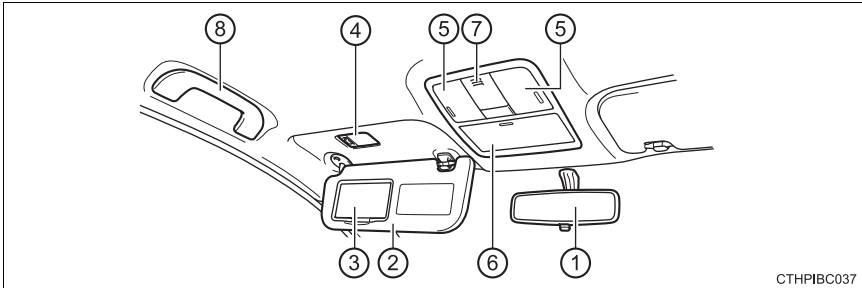

СТНР1ВС037

- ① Внутреннее зеркало заднего вида стр. 161
- ② Солнцезащитные козырьки*1 стр. 408
- ③ Косметические зеркала стр. 408
- ④ Подсветка косметических зеркал*2 стр. 398
- ⑤ Внутреннее освещение/лампы для чтения стр. 398, 399
- ⑥ Дополнительные ящики стр. 406
- ⑦ Микрофон*2, 3 стр. 374
- ⑧ Вспомогательные ручки стр. 420

*1: НИКОГДА не используйте детское сиденье лицом против движения на сиденье, защищенном АКТИВНОЙ ПОДУШКОЙ БЕЗОПАСНОСТИ перед ним, поскольку это может стать причиной СМЕРТИ или СЕРЬЕЗНОЙ ТРАВМЫ РЕБЕНКА.
(→стр. 72)



*2: Если имеется

*3: Для автомобилей с системой навигации/мультимедийной системой, см. "Руководство для владельца по системе навигации".

1-1. Для безопасного использования	
Перед началом движения.....	30
Для безопасного вождения.....	32
Ремни безопасности	34
Подушки безопасности SRS	39
Система включения/выключения подушки безопасности вручную.....	52
Информация по безопасности для детей.....	55
Детские сиденья.....	56
Установка детского сиденья...	65
Меры предосторожности относительно выхлопных газов.....	74
1-2. Противоугонная система	
Система автоматической блокировки двигателя	75

Перед началом движения

Коврик

Используйте только те коврики, которые специально предназначены для автомобилей данной модели и года выпуска. Надежно прикрепите их в надлежащих местах к напольному покрытию.

- 1 Вставьте крепежные крючки (зажимы) в отверстия коврика.

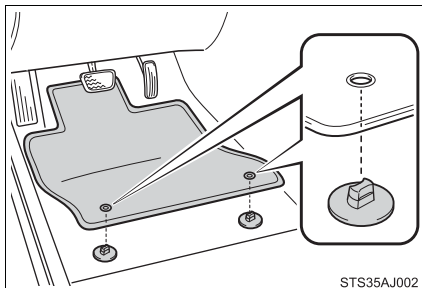

- 2 Для закрепления ковриков на месте поверните верхнюю головку каждого крепежного крючка (зажима).

*: Всегда устанавливайте метки \triangle на одной линии.

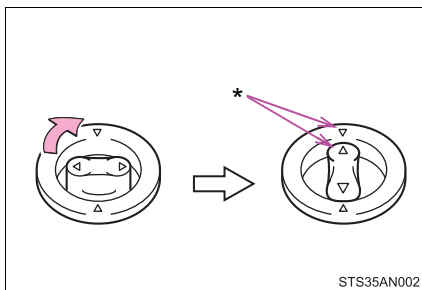

Форма удерживающих крючков (зажимов) может отличаться от показанных на рисунке.

ПРЕДОСТЕРЕЖЕНИЕ!

Соблюдайте следующие меры предосторожности.

В противном случае коврик будет проскальзывать под ногами водителя и во время движения может оказаться под педалями. Это может привести к неожиданному ускорению или затруднить остановку автомобиля. Это может стать причиной аварии с серьезными или смертельными травмами.

■ При установке коврика под сиденьем водителя

- Не используйте коврики, которые предназначены для автомобилей других моделей или моделей других лет выпуска, даже если они являются оригинальными ковриками Toyota.
- Используйте только те коврики, которые предназначены для установки под сиденьем водителя.
- Всегда устанавливайте коврик надежно, используя предусмотренные для этого крепежные крючки (зажимы).
- Не пользуйтесь двумя или более ковриками, положенными друг на друга.
- Не устанавливайте коврик в перевернутом положении.

■ Перед началом движения

- Убедитесь, что коврик надежно закреплен в надлежащем месте с помощью всех предусмотренных для этого крепежных крючков (зажимов). Обязательно выполняйте эту проверку после мытья пола.
- При неработающем двигателе, когда рычаг переключения передач находится в положении P (Multidrive) или N (многорежимная механическая и механическая коробки передач), полностью выжмите каждую педаль и проверьте, не мешает ли коврик ходу педалей.

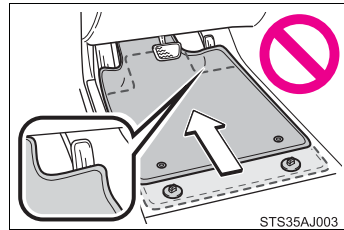

Для безопасного вождения

Для безопасного вождения приведите сиденье и зеркало в нужное положение перед началом движения.

Правильная поза при вождении автомобиля

- 1 Отрегулируйте угол наклона спинки сиденья так, чтобы Вы сидели ровно, и Вам не нужно было наклоняться вперед для управления автомобилем. (→стр. 154)
- 2 Отрегулируйте сиденье так, чтобы Вы могли выжать полностью педали и так, чтобы руки слегка сгибались в локтях при управлении рулевым колесом. (→стр. 154)
- 3 Зафиксируйте подголовник так, чтобы его центр находился по возможности точно на уровне верха Ваших ушей. (→стр. 158)
- 4 Правильно наденьте ремень безопасности. (→стр. 34)

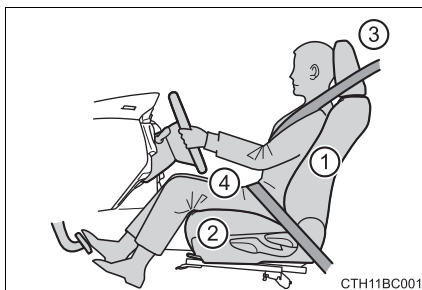

СТН11BC001

Правильное использование ремней безопасности

Перед началом движения убедитесь, что все пассажиры пристегнуты ремнями безопасности. (→стр. 34)

До тех пор, пока ребенок не станет достаточно большим, чтобы правильно надевать ремень безопасности, используйте подходящее детское сиденье. (→стр. 56)

Регулировка зеркал

Убедитесь в том, что можете отчетливо видеть назад, должным образом отрегулировав внутренние и наружные зеркала заднего вида.
(→стр. 161, 164)



ПРЕДОСТЕРЕЖЕНИЕ!

Соблюдайте следующие меры предосторожности.

Пренебрежение ими может привести к смерти или тяжелым травмам.

- Не регулируйте положение сиденья водителя во время движения.
В противном случае водитель может потерять контроль над управлением автомобиля.
- Не следует подкладывать подушку между спиной водителя или пассажира и спинкой сиденья.
Подушка может помешать правильной позе и снизить эффективность ремня безопасности и подголовника.
- Не кладите ничего под передние сиденья.
Предметы, помещенные под передние сиденья, могут быть зажаты направляющими сиденья и помешают его фиксации в нужном положении. Это может привести к аварии, а также к повреждению механизма регулировки.
- Во время движения на большие расстояния следует делать регулярные перерывы до того, как Вы начнете чувствовать усталость.
Также, если Вы устали или сонливы во время движения, не заставляйте себя продолжать движение, и сделайте перерыв немедленно.
- Во время регулировки положения сиденья следите за тем, чтобы другие пассажиры не были травмированы движущимся сиденьем.
- При регулировке положения сиденья, не кладите руки под сиденье или рядом с движущимися частями, чтобы избежать травмы. Пальцы или ладони могут быть зажаты механизмом сиденья.

Ремень безопасности

Перед началом движения убедитесь, что все пассажиры пристегнуты ремнями безопасности.

Правильное использование ремней безопасности

- Вытяните ремень таким образом, чтобы плечевая часть ремня проходила через плечо, но не касалась шеи или соскальзывала с плеча.
- Поясная часть ремня должна располагаться на бедрах как можно ниже.
- Отрегулируйте положение спинки сиденья. Сидите прямо, плотно прижимаясь спиной к спинке сиденья.
- Не перекручивайте ремень безопасности.

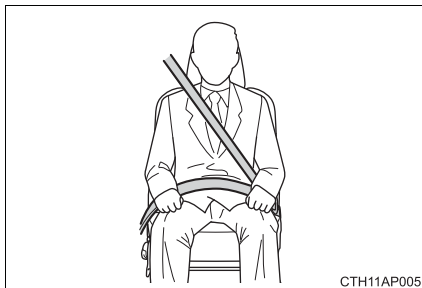

Застегивание и расстегивание ремня безопасности

- ① Чтобы пристегнуть ремень безопасности, вставьте язычок ремня в замок пряжки до щелчка.
- ② Чтобы расстегнуть ремень безопасности, нажмите кнопку фиксатора.

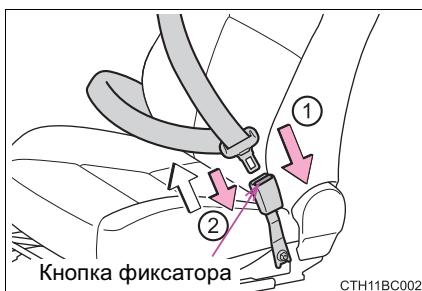

Регулировка высоты плечевого крепления ремня безопасности (передние сиденья)

- ① Потяните плечевое крепление ремня безопасности вниз, нажимая при этом кнопку фиксатора.
- ② Потяните плечевое крепление ремня безопасности вверх.

Передвигайте регулятор высоты вниз или вверх до нужного положения, пока не услышите щелчок.

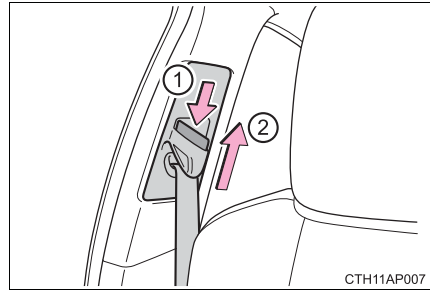

СТН11АР007

Преднатяжители ремней безопасности (передние сиденья)

Автомобили без передних боковых подушек безопасности (система SRS):

Преднатяжители помогают мгновенно зафиксировать пассажира, натягивая ремень безопасности при серьезных лобовых столкновениях определенного типа.

Преднатяжители не активизируются при незначительных лобовых ударах, боковых ударах, задних ударах или опрокидывании автомобиля.

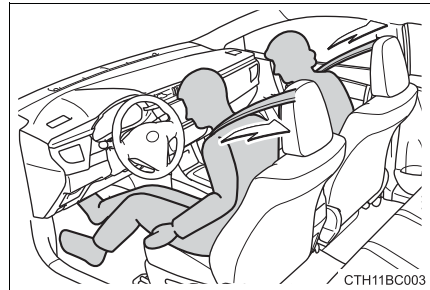

СТН11ВС003

Автомобили с передними боковыми подушками безопасности (система SRS):

Преднатяжители помогают мгновенно зафиксировать пассажира, натягивая ремень безопасности при определенных серьезных столкновениях или боковых столкновениях.

Преднатяжители не активизируются при незначительных лобовых ударах, незначительных боковых ударах, задних ударах или опрокидывании автомобиля.

■ Блокиратор, срабатывающий в опасных ситуациях (ELR)

Блокиратор блокирует ремень во время резкой остановки или столкновения. Он также может сработать, если Вы слишком быстро наклоняетесь вперед. Ремень будет легко вытягиваться при медленных плавных движениях, давая Вам полную свободу движений.

■ Использование ремней безопасности для детей

Ремни безопасности автомобиля разработаны, главным образом, для взрослых людей.

- До тех пор пока ребенок не станет достаточно большим, чтобы правильно надевать ремень безопасности, используйте подходящие детские сиденья. (→стр. 56)
- Когда ребенок станет достаточно большим, чтобы правильно пользоваться ремнем безопасности, следуйте инструкциям по использованию ремня безопасности. (→стр. 34)

■ Замена ремня после срабатывания преднатяжителя ремня (передние сиденья)

В случае нескольких последовательных столкновений преднатяжители срабатывают только во время первого столкновения, и не срабатывают во время второго или последующих столкновений.

■ Законодательные нормы, касающиеся ремней безопасности

Если в стране Вашего пребывания существуют особые нормы по использованию ремней безопасности, обратитесь к любому официальному дилеру Toyota, специалисту ремонтной службы или в другой квалифицированный и технически оснащенный сервисный центр для замены или установки ремней безопасности.

⚠ ПРЕДОСТЕРЕЖЕНИЕ!

Соблюдайте следующие меры предосторожности, чтобы снизить риск повреждений в случае резкого торможения, отклонения или аварии.

Пренебрежение ими может стать причиной смерти или тяжелых травм.

■ Использование ремней безопасности

- Удостоверьтесь, что все пассажиры пристегнуты ремнями безопасности.
- Всегда правильно надевайте ремень безопасности.
- Каждый ремень безопасности предназначен только для одного человека. Не используйте один ремень безопасности более чем для одного человека, в том числе, детей.
- Toyota рекомендует размещать детей на заднем сиденье и всегда использовать ремни безопасности и/или соответствующие детские сиденья.
- Не откидывайте сиденье больше, чем это необходимо для достижения правильного положения тела. Ремень безопасности действует наиболее эффективно, когда пассажир сидит прямо и плотно прижимается спиной к спинке сиденья.
- Не продевайте плечевой ремень безопасности под руку.
- Всегда располагайте ремень поперек бедер низко и плотно.

■ Беременные женщины

Обратитесь за консультацией к врачу, как Вам лучше надевать ремень. (→стр. 34)

Беременные женщины должны расположить поясную часть ремня на бедрах настолько низко, насколько это возможно также как и другие пассажиры, полностью вытянув плечевой ремень над плечом, и избегая контакта ремня с областью живота.

Если ремень надет неправильно, то не только беременная женщина, но и плод могут получить опасные или смертельные травмы в результате резкого торможения или столкновения.

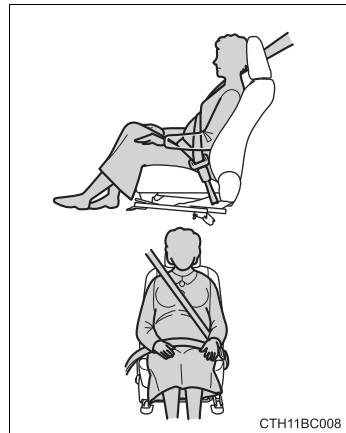

CTH11BC008

 **ПРЕДОСТЕРЕЖЕНИЕ!****■ Больные люди**

Обратитесь за консультацией к врачу, как Вам лучше надевать ремень.
(→стр. 34)

■ Если в автомобиле находятся дети

Не позволяйте детям играть с ремнем безопасности. Если ремень безопасности перекрутится вокруг шеи ребенка, это может привести к удушью или другим серьезным травмам и, возможно, к летальному исходу. Если это произошло, и замок не расстегивается, разрежьте ремень ножницами.

■ Преднатяжители ремней безопасности (передние сиденья)

При срабатывании преднатяжителя загорается сигнальная лампа системы SRS. В этом случае ремень безопасности не подлежит дальнейшему использованию, его необходимо заменить на новый у любого официального дилера Toyota, специалиста ремонтной службы или в другом квалифицированном и технически оснащенном сервисном центре.

■ Регулируемое крепление ремня безопасности на уровне плеч (передние сиденья)

Всегда следите за тем, чтобы наплечная часть ремня располагалась по центру Вашего плеча. Ремень должен находиться далеко от Вашей шеи, но не спадать с Вашего плеча. Несоблюдение этого правила может снизить защиту во время несчастного случая и привести к смерти или серьезным повреждениям во время экстренной остановки, резкого поворота или аварии. (→стр. 35)

■ Повреждение и износ ремня безопасности

- Не повреждайте ремни безопасности, чтобы ремень, пластина или пряжка не зажимались дверью.
- Периодически проверяйте систему ремней безопасности. Убедитесь в отсутствии порезов, износа и оторвавшихся деталей. Не используйте поврежденные ремни безопасности - замените их. Поврежденные ремни безопасности не смогут защитить от серьезных или смертельных травм.
- Убедитесь, что ремень и язычок застегнуты, а ремень не перекручен. Если ремень работает неправильно, немедленно свяжитесь с любым официальным дилером Toyota, специалистом ремонтной службы или другим квалифицированным и технически оснащенным сервисным центром.
- Замените комплект ремней безопасности, включая сами ремни, если автомобиль попал в серьезную аварию, даже в том случае, если нет видимых повреждений.
- Не пытайтесь устанавливать, снимать, модифицировать, разбирать или удалять ремни безопасности. Любые необходимые ремонтные работы должны выполняться любым официальным дилером Toyota, специалистом ремонтной службы или другим квалифицированным и технически оснащенным сервисным центром. Неподобающее обращение может привести к неправильной работе.

Подушки безопасности SRS

Подушки безопасности SRS надуваются при серьезных столкновениях определенного характера, которые могут сильно травмировать пассажиров. Также как и ремни безопасности, они помогают снизить риск серьезной травмы или смерти.

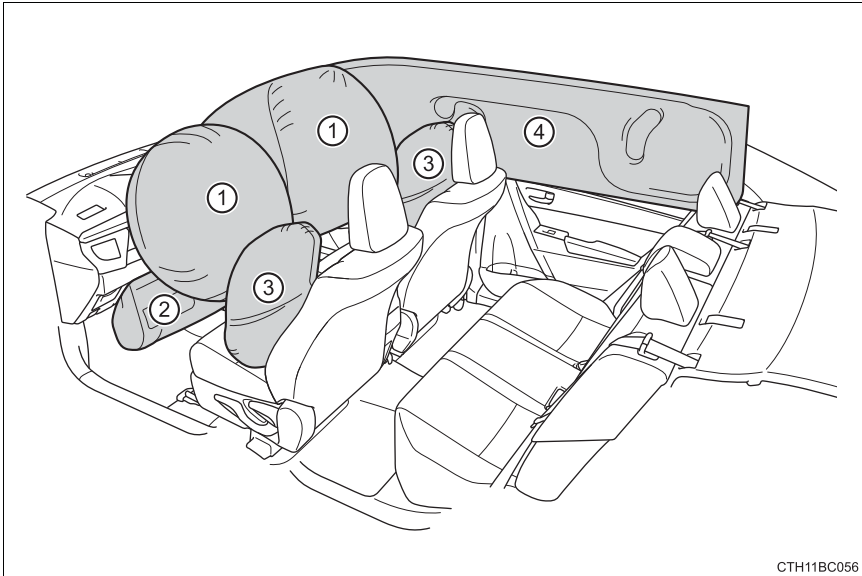

СТН11BC056

◆ Передние подушки безопасности (система SRS)

- ① Подушка безопасности водителя (система SRS)/подушка безопасности переднего пассажира
Помогает защитить голову и грудь водителя и переднего пассажира от столкновения с внутренними деталями автомобиля
- ② Подушка безопасности для ног водителя (система SRS) (если имеется)
Может помочь обеспечить защиту водителя

◆ **Боковые подушки безопасности и защитные шторки подушки безопасности (система SRS)**

- ③ Передние боковые подушки безопасности (система SRS) (если имеется)
Помогают защитить туловище водителя и пассажира, сидящего на переднем сиденье
- ④ Защитные шторки подушки безопасности (система SRS) (если имеется)
Защищают преимущественно головы пассажиров, сидящих на боковых сиденьях

Компоненты системы подушек безопасности SRS

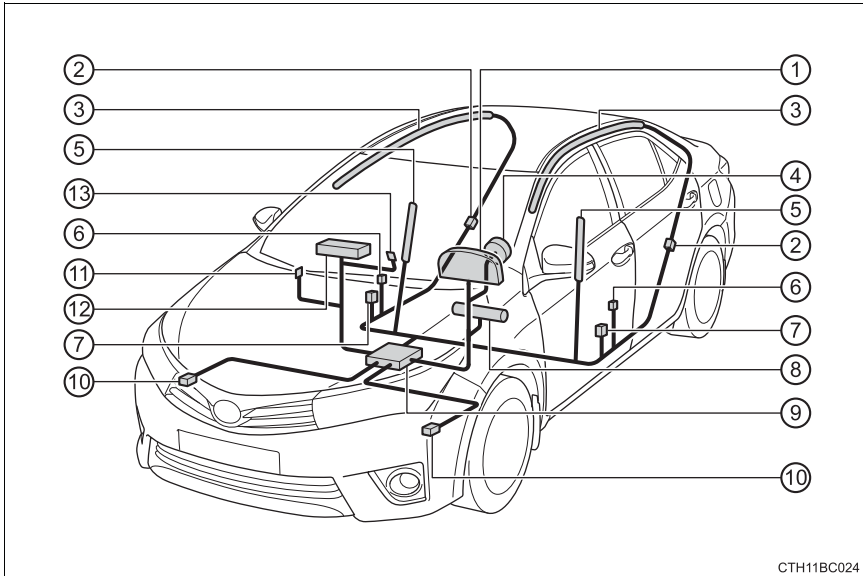

СТН11BC024

- | | |
|--|---|
| ① Сигнальная лампа системы SRS | ⑧ Подушка безопасности для ног водителя (если имеется) |
| ② Датчики бокового удара (сзади) (если имеется) | ⑨ Узел датчиков подушек безопасности |
| ③ Защитные шторки подушки безопасности (если имеются) | ⑩ Передние датчики столкновения |
| ④ Подушка безопасности водителя | ⑪ Переключатель ручного включения-выключения подушки безопасности |
| ⑤ Боковые подушки безопасности (если имеется) | ⑫ Подушка безопасности переднего пассажира |
| ⑥ Датчики бокового удара (спереди) (если имеются) | ⑬ Индикатор ручного включения-выключения подушки безопасности |
| ⑦ Преднатяжители ремней безопасности и ограничители силы | |

Основные компоненты системы подушек безопасности SRS перечислены выше. Системой подушек безопасности SRS управляет узел датчиков подушек безопасности. При разворачивании подушек безопасности в газогенераторах происходит химическая реакция, в результате которой подушки заполняются нетоксичным газом и ограничивают перемещение пассажиров.

ПРЕДОСТЕРЕЖЕНИЕ!

■ Меры предосторожности при обращении с подушками безопасности SRS

При обращении с подушками безопасности SRS соблюдайте указанные ниже меры предосторожности.

Пренебрежение этими указаниями может привести к серьезной травме или смерти.

- Водитель и все пассажиры, сидящие в автомобиле, должны правильно надевать ремни безопасности.

Подушки безопасности SRS – это дополнительные устройства, используемые вместе с ремнями безопасности.

- Подушка безопасности водителя (система SRS) разворачивается со значительной силой и может стать причиной серьезной травмы или смерти, особенно при очень близком расположении водителя к подушке безопасности.

Поскольку зона риска для подушки безопасности водителя составляет первые 50 - 75 мм (мм) ее наполнения, то, находясь на расстоянии в 250 мм (мм) от подушки безопасности водителя, Вы обеспечите свою безопасность. Данное расстояние измеряется от центра руля до грудины. Если оно меньше 250 мм (мм), Вы можете изменить его несколькими способами:

- Отодвиньте сиденье назад настолько, чтобы Вам было удобно доставать до педалей.
- Немного откиньте назад спинку сиденья.
Хотя конструкции автомобилей различаются, многие водители смогут обеспечить расстояние 250 мм (мм) даже при сдвинутом вперед сиденье, просто слегка откинув назад спинку сиденья. Если Вам плохо видно дорогу при откинутой назад спинке сиденья, положите на сиденье плотную, нескользящую подушку, либо приподнимите сиденье, если в Вашем автомобиле предусмотрена такая регулировка.
- Если в Вашем автомобиле регулируется рулевое колесо, наклоните его вниз. В этом случае подушка безопасности будет направлена в сторону груди, а не в направлении головы и шеи.

Сиденье должно быть отрегулировано так, как рекомендовано выше, однако Вы по-прежнему должны иметь возможность нажимать на педали, управлять рулевым колесом и хорошо видеть приборную панель.

⚠ ПРЕДОСТЕРЕЖЕНИЕ!

■ Меры предосторожности при обращении с подушками безопасности SRS

- Подушка безопасности переднего пассажира (система SRS) также разворачивается со значительной силой и может стать причиной серьезной травмы или смерти, особенно при очень близком расположении переднего пассажира к подушке безопасности. Сиденье переднего пассажира должно располагаться как можно дальше от подушки безопасности, а спинка сиденья должна быть отрегулирована таким образом, чтобы передний пассажир сидел прямо.
- Неправильно размещенные и/или плохо зафиксированные дети до года и старше могут получить серьезные или смертельные травмы в результате разворачивания подушки безопасности. Для детей, которые слишком малы для обычных ремней безопасности, следует использовать специальные детские сиденья. Toyota настоятельно рекомендует размещать детей на задних сиденьях автомобиля и обеспечивать их правильную фиксацию. Задние сиденья более безопасны для детей и младенцев, чем сиденье переднего пассажира. (→стр. 56)

- Не садитесь на край сиденья и не прислоняйтесь к приборной панели.

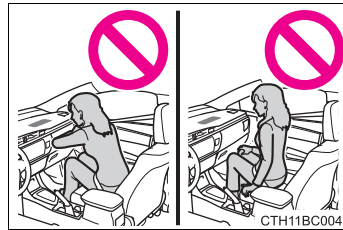

- Не позволяйте детям стоять напротив подушки безопасности переднего пассажира (система SRS) или сидеть на коленях переднего пассажира.

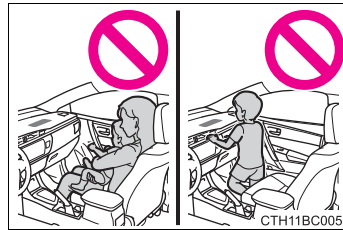

- Не позволяйте пассажирам, сидящим на переднем сидении, держать какие-либо предметы на коленях.

- Автомобили с боковыми подушками безопасности (система SRS): Не прислоняйтесь к передней двери.

- Автомобили с защитными шторками подушки безопасности (система SRS): Не прислоняйтесь к двери, продольной балке крыши или передним, боковым и задним стойкам.

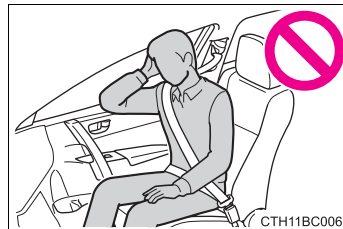

⚠ ПРЕДОСТЕРЕЖЕНИЕ!

■ Меры предосторожности при обращении с подушками безопасности SRS

- Автомобили с боковыми подушками безопасности (система SRS): Не позволяйте никому стоять на коленях на пассажирских сиденьях лицом к двери или высовывать голову или руки из автомобиля.

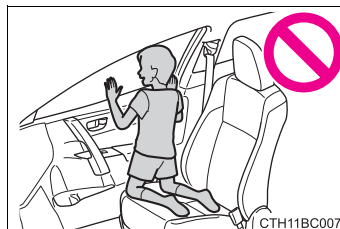

- Автомобили без подушки безопасности для ног водителя (система SRS): Не прикрепляйте и не прислоняйте предметы к щитку приборной панели или накладке рулевого колеса.

Эти предметы могут сыграть роль метательных снарядов при срабатывании подушек безопасности системы SRS водителя и переднего пассажира.

Автомобили с подушкой безопасности для ног водителя (система SRS): Не прикрепляйте и не прислоняйте предметы к щитку приборной панели, накладке рулевого колеса и нижней части приборной панели.

Эти предметы могут сыграть роль метательных снарядов при срабатывании системы SRS водителя, переднего пассажира и подушек безопасности для ног водителя.

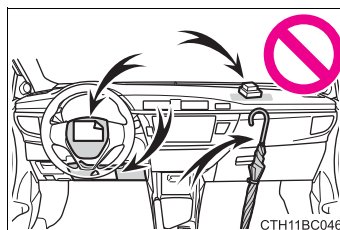

- Автомобили с боковыми подушками безопасности (система SRS): Не присоединяйте ничего к таким областям, как, например, двери, лобовое стекло и стекло боковой двери.

- Автомобили с защитными шторками подушки безопасности (система SRS): Не прикрепляйте предметы к дверям, ветровому стеклу, стеклу боковой двери, передней или задней стойке, продольной балке крыши и вспомогательной ручке. (Кроме наклейки об ограничении скорости → стр. 584, 589)

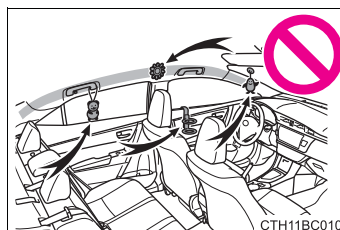

⚠ ПРЕДОСТЕРЕЖЕНИЕ!

■ Меры предосторожности при обращении с подушками безопасности SRS

- Автомобили без интеллектуальной системы и доступа без ключа и с подушкой безопасности для ног водителя (система SRS): Не прикрепляйте тяжелые, острые или твердые предметы, например, ключи и какие-либо аксессуары, к ключу. Такие предметы могут помешать раскрытию подушки безопасности для ног водителя (система SRS) или отлететь в сторону сиденья водителя с большой скоростью при ее раскрытии, а значит, представляют опасность.

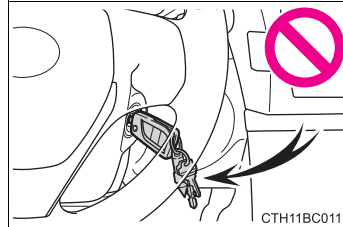

- Автомобили с защитными шторками подушки безопасности (система SRS): Не вешайте вешалки для одежды или другие твердые предметы на крючки для одежды. Все эти предметы могут сыграть роль метательных снарядов и стать причиной серьезной травмы или смерти, если произойдет разворачивание защитных шторок подушек безопасности (система SRS).
- Автомобили с подушкой безопасности для ног водителя (система SRS): Если в области, откуда будет разворачиваться подушка безопасности для ног водителя (система SRS), установлен виниловый коврик, его следует удалить.
- Автомобили с боковыми подушками безопасности (система SRS): Не используйте аксессуары, закрывающие места, под которыми находятся боковые подушки безопасности (система SRS), поскольку они могут помешать разворачиванию этих подушек безопасности. Такие аксессуары могут помешать правильному срабатыванию боковых подушек безопасности, вывести систему из строя или стать причиной случайного разворачивания боковых подушек безопасности и, как следствие, серьезной травмы или смерти.
- Не ударяйте и не нажимайте с усилием на места, под которыми находятся компоненты подушек безопасности SRS. Это может стать причиной неправильной работы подушек безопасности SRS.
- Не дотрагивайтесь до деталей подушек безопасности SRS сразу после того, как они развернулись (надулись), поскольку они могут быть горячими.
- Если Вам трудно дышать после раскрытия подушек безопасности SRS, откройте дверь или окно для доступа свежего воздуха либо выйдите из автомобиля, если это не представляет для Вас опасности. Как можно скорее смойте любые остатки порошка, чтобы предотвратить раздражение кожи.

 **ПРЕДОСТЕРЕЖЕНИЕ!****■ Меры предосторожности при обращении с подушками безопасности SRS**

- Автомобили без защитных шторок подушки безопасности (система SRS): Если повреждены или потрескались детали, под которыми находятся подушки безопасности SRS, например, накладка руля, замените их, обратившись к любому официальному дилеру Toyota, специалисту ремонтной службы или в другой квалифицированный и технически оснащенный сервисный центр.
- Автомобили с защитными шторками подушки безопасности (система SRS): Если детали, под которыми находятся подушки безопасности SRS, например, накладка рулевого колеса, отделка передней и задней стоек, повреждены или потрескались, замените их, обратившись к любому официальному дилеру Toyota, специалисту ремонтной службы или в другой квалифицированный и технически оснащенный сервисный центр.

■ Изменение или демонтаж компонентов системы подушек безопасности SRS

Не выполняйте ни одну из перечисленных ниже модификаций или демонтаж компонентов автомобиля без консультации с любым официальным дилером Toyota, специалистом ремонтной службы или с другим квалифицированным и технически оснащенным сервисным центром. Подушки безопасности SRS могут отказать или случайно развернуться (надуться), став причиной серьезной травмы или смерти.

- Установка, демонтаж, разборка и ремонт подушек безопасности SRS
- Ремонт, изменение, демонтаж или замена руля, приборной панели, щитка приборной панели, сидений или обивки сидений, передних, боковых и задних стоек или продольных балок крыши
- Ремонт или изменение переднего крыла, переднего бампера или боковых деталей пассажирского салона
- Установка защиты на решетку радиатора (кенгурятник и т.д.), плужных снегоочистителей, лебедок
- Изменение системы подвески автомобиля
- Установка электронных устройств, таких как система радиочастотной связи и проигрыватели компакт-дисков
- Модификация автомобиля для инвалидов

■ Если развернулись (надулись) подушки безопасности SRS

- В результате контакта с развернувшейся (надувшейся) подушкой безопасности SRS Вы можете почувствовать толчок и получить незначительные повреждения кожи.
- Послышится громкий хлопок и просыплется белый порошок.
- Автомобили без защитных шторок подушки безопасности (система SRS): Некоторые части модуля подушки безопасности (ступица рулевого колеса, крышка подушки безопасности и газогенератор), а также передние сиденья могут оставаться горячими в течение нескольких минут. Сама подушка безопасности также может нагреться.
- Автомобили с защитными шторками подушки безопасности (система SRS): Части модуля подушки безопасности (ступица рулевого колеса, крышка подушки безопасности и газогенератор), а также передние сиденья, элементы передней и задней стоек и продольные балки крыши могут оставаться горячими в течение нескольких минут. Сама подушка безопасности также может нагреться.
- Ветровое стекло может треснуть.

■ Условия раскрытия подушки безопасности SRS (передние подушки безопасности (система SRS))

- Передние подушки безопасности (система SRS) сработают в случае, если сила удара превысит расчетный пороговый уровень (уровень силы, соответствующей лобовому столкновению автомобиля с неподвижной и недеформируемой преградой при движении со скоростью примерно 20 - 30 км/ч (км/ч)).

Однако эта пороговая скорость будет значительно выше в следующих ситуациях:

- Если автомобиль столкнулся с объектом, который может быть сдвинут или деформирован при столкновении, таким как припаркованный автомобиль или столб с вывеской
 - Если автомобиль при столкновении “уходит” под объект, например, передней частью уходит под платформу грузового автомобиля
- В зависимости от типа столкновения, возможно, что сработают только преднатяжители ремней безопасности.

■ **Условия раскрытия подушки безопасности SRS (Боковые подушки безопасности и защитные шторки подушки безопасности (система SRS) (если имеются))**

- Боковые подушки безопасности и защитные шторки подушки безопасности (система SRS) сработают в случае, если сила удара превысит расчетный пороговый уровень (уровень силы, соответствующей силе удара, создаваемого транспортным средством массой примерно 1500 kg (кг) при столкновении с кузовом автомобиля на скорости примерно 20 - 30 km/h (км/ч), при направлении движения транспортного средства, перпендикулярном расположению автомобиля).
- Защитные шторки подушки безопасности (система SRS) также могут раскрыться в случае, если автомобиль подвергнут серьезному лобовому столкновению.

■ **Условия, при которых могут сработать (надуться) подушки безопасности SRS помимо столкновения**

Передние подушки безопасности (система SRS) и защитные шторки подушки безопасности (система SRS) могут развернуться при сильном ударе со стороны днища автомобиля. На рисунке показаны некоторые примеры таких случаев.

- Удар о бордюрное ограждение, край тротуара или твердое препятствие
- Попадание в глубокую яму или скачок на ней
- Жесткое приземление или падение

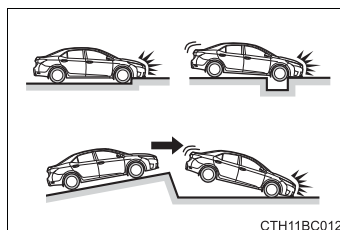

■ **Типы столкновений, при которых подушки безопасности SRS могут не сработать (передние подушки безопасности (система SRS))**

Передние подушки безопасности (система SRS) обычно не надуваются в случае бокового или заднего столкновения, опрокидывания автомобиля или лобового столкновения на низкой скорости. Однако если в любом из перечисленных выше случаев замедление автомобиля будет достаточно интенсивным, передние подушки безопасности (система SRS) могут сработать.

- Боковое столкновение
- Удар сзади
- Опрокидывание автомобиля

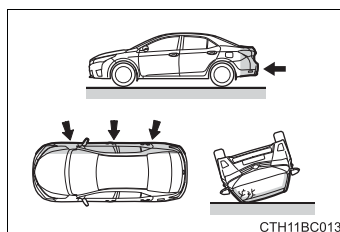

■ **Типы столкновений, при которых могут не сработать подушки безопасности SRS (Боковые подушки безопасности и защитные шторки подушки безопасности (система SRS) (если имеются))**

Боковые подушки безопасности и защитные шторки подушки безопасности (система SRS) могут не сработать, если автомобиль подвергается боковому удару под определенным углом, либо если при боковом столкновении затрагивается не пассажирский салон, а другие части корпуса автомобиля.

- Боковое столкновение, при котором затрагивается не пассажирский салон, а другие части корпуса автомобиля
- Боковое столкновение под углом

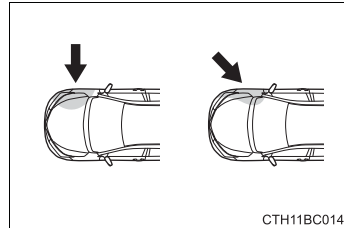

Боковые подушки безопасности (система SRS) обычно не надуваются в случае лобового или заднего столкновения, опрокидывания автомобиля или бокового столкновения на низкой скорости.

- Лобовое столкновение
- Удар сзади
- Опрокидывание автомобиля

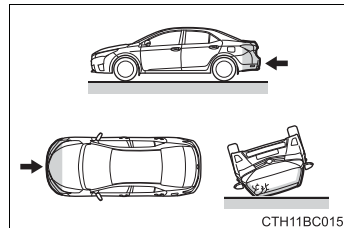

Защитные шторки подушки безопасности (система SRS) обычно не надуваются в случае заднего столкновения, опрокидывания автомобиля или бокового столкновения или лобового столкновения на низкой скорости.

- Удар сзади
- Опрокидывание автомобиля

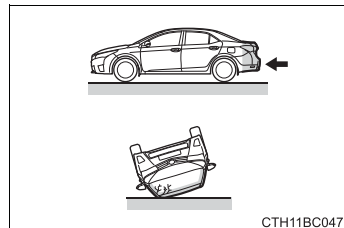

- Когда необходимо обратиться к любому официальному дилеру Toyota, специалисту ремонтной службы или в другой квалифицированный и технически оснащенный сервисный центр

В следующих случаях автомобилю потребуется проверка и/или ремонт. Как можно скорее обратитесь к любому официальному дилеру Toyota, специалисту ремонтной службы или в другой квалифицированный и технически оснащенный сервисный центр.

- Срабатывание какой-либо из подушек безопасности SRS.

- Повреждение или деформация передней части автомобиля или произошла незначительная авария, при которой не сработали передние подушки безопасности (система SRS).

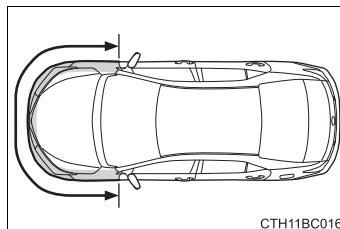

- Повреждение или деформация области двери автомобиля или незначительная авария, при которой не сработали боковые подушки безопасности и защитные шторки подушек безопасности (система SRS).

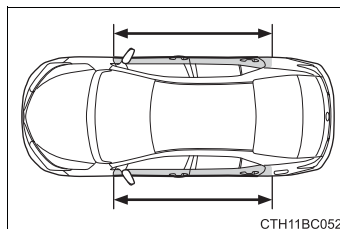

- Автомобили без подушки безопасности для ног водителя (система SRS): Поцарапаны, имеют трещины или другие повреждения накладная часть рулевого колеса или щиток приборной панели рядом с подушкой безопасности переднего пассажира.

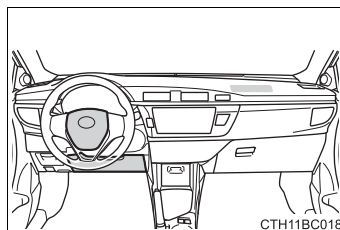

Автомобили с подушкой безопасности SRS для ног водителя: Накладная часть руля, закрывающая подушку безопасности, щиток приборов около подушки безопасности переднего пассажира или нижняя часть приборной панели поцарапаны, имеют трещины или другие повреждения.

- Автомобили с боковыми подушками безопасности (система SRS): Поцарапаны, имеют трещины или другие повреждения те части сидений, под которыми находятся боковые подушки безопасности.

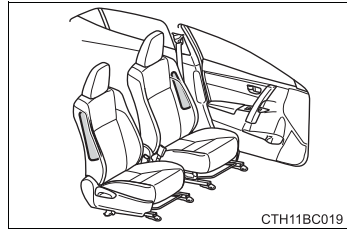

- Автомобили с защитными шторками подушки безопасности (система SRS): Части передних стоек, задних стоек, отделка продольной балки крыши (обивка), под которыми находятся защитные шторки подушки безопасности, поцарапаны, имеют трещины или другие повреждения.

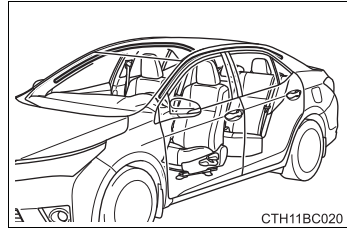

Система включения/выключения подушки безопасности вручную

Данная система отключает подушку безопасности переднего пассажира.

Устанавливать детское сиденье на сиденье переднего пассажира можно только при отключенных подушках безопасности.

- ① Индикатор ручного включения-выключения подушки безопасности

Автомобили без интеллектуальной системы и доступа без ключа: Этот индикатор включен, когда система подушек безопасности включена. (Только когда замок запуска двигателя находится в положении "ON".)

Автомобили с интеллектуальной системой и доступом без ключа: Этот индикатор включен, когда система подушек безопасности включена. (Только когда замок запуска двигателя находится в режиме IGNITION ON.)

- ② Переключатель ручного включения-выключения подушки безопасности

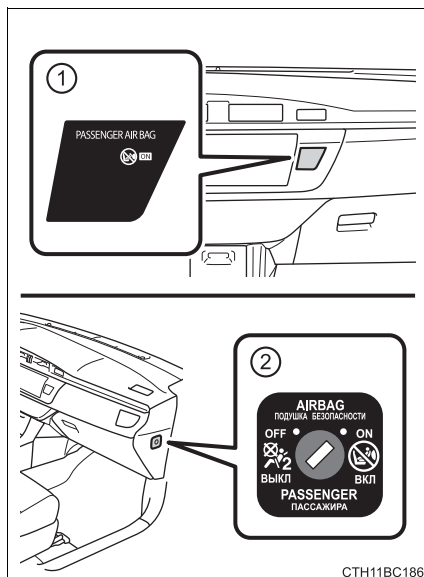

Отключение подушки безопасности сиденья переднего пассажира

Автомобили без интеллектуальной системы и доступа без ключа: Вставьте ключ в цилиндр и поверните его в положение “OFF”.

Контрольная лампа “OFF” загорается (только когда замок запуска двигателя находится в положении “ON”).

Автомобили с интеллектуальной системой и доступом без ключа: Вставьте механический ключ в переключатель и поверните его в положение “OFF”.

Контрольная лампа “OFF” загорается (только когда замок запуска двигателя находится в режиме IGNITION ON).

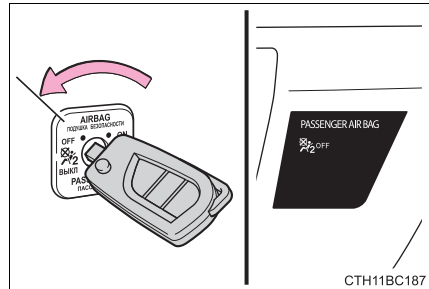

■ Информация об индикаторе ручного включения-выключения подушки безопасности

Если возникла любая из указанных ниже неисправностей, возможно, система работает неправильно. Проверьте автомобиль у любого официального дилера Toyota, специалиста ремонтной службы или в другом квалифицированном и технически оснащенном сервисном центре.

- Не загорается ни “ON”, ни “OFF”.
- Контрольная лампа не изменяется при переключении переключателя ручного включения-выключения подушки безопасности в положение “ON” или “OFF”.

 **ПРЕДОСТЕРЕЖЕНИЕ!****■ При установке детского сиденья**

В целях безопасности детское сиденье следует всегда устанавливать на заднее сиденье. В случае если заднее сиденье использовать невозможно, можно использовать переднее сиденье, но только при условии, что система включения/выключения подушки безопасности вручную отключена. Если оставить систему включения/выключения подушки безопасности вручную включенной, то сильный удар раскрывшейся (надувшейся) подушки безопасности может стать причиной серьезной травмы или даже смерти.

■ Если на сиденье переднего пассажира не установлено детское сиденье

Убедитесь, что система включения/выключения подушки безопасности вручную включена.

Если она выключена, то подушка безопасности не сработает в случае аварии, что может стать причиной серьезной травмы или даже смерти.

Информация по безопасности для детей

Соблюдайте следующие меры предосторожности, когда дети находятся в автомобиле.

Используйте подходящее детское сиденье до тех пор, пока ребенок не станет достаточно большим, чтобы правильно надевать ремень безопасности автомобиля.

- Детям рекомендуется сидеть на задних сиденьях, чтобы избежать случайного контакта с рычагом переключения передач, включателем очистителя стекла и т.д.
- Используйте защиту от отпирания задних дверей детьми или переключатель запираания окон, чтобы избежать открывания двери детьми во время движения или случайного срабатывания электрических стеклоподъемников.
- Не позволяйте маленьким детям управлять оборудованием, в котором могут застрять или быть защемлены части тела, такими как электрические стеклоподъемники, капот, багажник, сиденья и т.д.



ПРЕДОСТЕРЕЖЕНИЕ!

Никогда не оставляйте детей без присмотра в автомобиле, никогда не давайте детям ключ и не позволяйте ими пользоваться.

Дети могут завести автомобиль или сдвинуть рычаг переключения передач в нейтральное положение. Также существует опасность травмирования детей, играющих со стеклоподъемниками и другими устройствами автомобиля. Кроме того, перегрев или переохлаждение детей в закрытом автомобиле может быть для них смертельно опасно.

Детские сиденья

Toyota настоятельно рекомендует использовать детские сиденья.

О чем следует помнить

Исследования показали, что установка детского сиденья на заднем сиденье гораздо безопаснее, чем на сиденье переднего пассажира.

- Выбирайте детское сиденье, подходящее для Вашего автомобиля и соответствующее возрасту и росту ребенка.
- При монтаже сиденья следуйте инструкциям по его установке. Общие инструкции по установке имеются в данном руководстве. (→стр. 65)
- Если в стране, где Вы проживаете, существуют законодательные нормы, регулирующие использование детского сиденья, обратитесь к любому официальному дилеру Toyota, специалисту ремонтной службы или в другой квалифицированный и технически оснащенный сервисный центр для установки детского сиденья соответствующей конструкции.
- Toyota рекомендует использовать детские сиденья, которые соответствуют постановлению ECE No.44.

Типы детских сидений

В соответствии с постановлением ECE No.44 детские сиденья подразделяются на следующие 5 групп:

Группа 0: До 10 kg (кг) (0 - 9 месяцев)

Группа 0⁺: До 13 kg (кг) (0 - 2 года)

Группа I: От 9 до 18 kg (кг) (9 месяцев - 4 года)

Группа II: От 15 до 25 kg (кг) (4 года - 7 лет)

Группа III: От 22 до 36 kg (кг) (6 лет - 12 лет)

В данном руководстве для владельца приводятся рекомендации по использованию 3 типов популярных детских сидений, снабженных ремнями безопасности:

► Сиденье для грудного ребенка

Соответствует группе 0 и 0⁺ по классификации ECE No.44

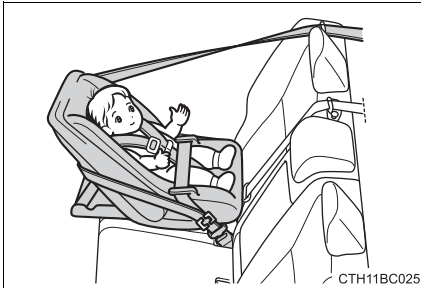

► Детское сиденье

Соответствует группе 0⁺ и I по классификации ECE No.44

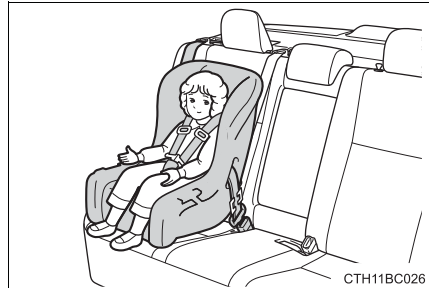

► Сиденье для подростка

Соответствует группе II и III по классификации ECE No.44



Правила выбора детского сиденья для различных положений сидений

В таблице представлена информация о детских сиденьях, подходящих для различных положений сидений.

Положение сиденья	Сиденье переднего пассажира		Заднее сиденье	
	Переключатель ручного включения-выключения подушки безопасности			
	Вкл.	Выкл.	Боковое	Центральное
0 До 10 kg (кг) (0 - 9 месяцев)	X Никогда не использовать	U ^{*1} L1 ^{*1}	U L1	X
0 ⁺ До 13 kg (кг) (0 - 2 года)	X Никогда не использовать	U ^{*1} L1 ^{*1}	U L1	X
I От 9 до 18 kg (кг) (9 месяцев - 4 года)	Лицом против движения — X Никогда не использовать	U ^{*1}	U ^{*2}	X
	По ходу движения автомобиля — UF ^{*1}			
II, III От 15 до 36 kg (кг) (4 - 12 лет)	UF ^{*1}	U ^{*1}	U ^{*2} L2 ^{*2}	X

Обозначения символов в приведенной выше таблице:

U: Пригодно для “универсальной” категории сидений, утвержденной для данной весовой группы.

UF: Пригодно для “универсальной” категории сидений, размещаемых лицом по ходу движения, утвержденной для данной весовой группы.

L1: Пригодно для категории “TOYOTA G 0+, BABY SAFE PLUS с SEAT BELT FIXATION, BASE PLATFORM” (от 0 до 13 kg (кг)), рекомендованной для данной весовой категории.

L2: Пригодно для категории “TOYOTA KIDFIX” (от 15 до 36 kg (кг)), утвержденной для данной весовой группы.

X: Не пригодно для положения сиденья детей данной весовой группы.

*1: Установите спинку переднего сиденья в крайнее вертикальное положение. Сдвиньте подушку в переднем сиденье в крайнее заднее положение.

Снимите подголовник, если он мешает установке детского сиденья.

Выполните следующие действия

- Для установки детского сиденья с поддержкой основания
Если детское сиденье мешает спинке сиденья при закреплении детского сиденья к основанию, отрегулируйте спинку сиденья назад до устранения помех.
- При установке детского сиденья лицом по ходу движения
Если ремень безопасности на уровне плеч ребенка находится впереди направляющей, передвиньте подушку в сиденье вперед.
- При установке сиденья для подростка
Если ребенок находится в детском сиденье в крайне вертикальном положении, отрегулируйте спинку сиденья в наиболее удобное положение. Если ремень безопасности на уровне плеч ребенка находится впереди направляющей, передвиньте подушку в сиденье вперед.

*2: Снимите подголовник, если он мешает установке детского сиденья.

Детское сиденье, упомянутое в данной таблице, может отсутствовать в продаже за пределами зоны Европейского союза.

Можно использовать другие детские сиденья, не указанные в данной таблице, но их пригодность должна быть тщательно проверена самим производителем детских сидений или продавцом таких сидений.

Варианты установки детского сиденья (с использованием жестких креплений ISOFIX)

В таблице представлена информация о детских сиденьях, подходящих для различных положений сидений.

Весовые категории	Категория	Крепление	Места крепления ISOFIX в автомобиле	Рекомендованные детские сиденья
			Заднее крайнее	
Переносная детская кроватка	F	ISO/L1	X	-
	G	ISO/L2	X	-
		(1)	X	-
0 До 10 kg (кг) (0 - 9 месяцев)	E	ISO/R1	IL	"TOYOTA MINI", "TOYOTA MIDI"
		(1)	X	-
0+ До 13 kg (кг) (0 - 2 лет)	E	ISO/R1	IL	"TOYOTA MINI", "TOYOTA MIDI"
	D	ISO/R2	IL	
	C	ISO/R3	IL	
		(1)	X	-
I От 9 до 18 kg (кг) (9 месяцев - 4 года)	D	ISO/R2	IL	-
	C	ISO/R3	IL	
	B	ISO/F2	IUF*, IL*	"TOYOTA MIDI", "TOYOTA DUO+"
	B1	ISO/F2X	IUF*, IL*	
	A	ISO/F3	IUF*, IL*	
		(1)	X	-
II, III От 15 до 36 kg (кг) (4 - 12 лет)		(1)	X	-

- (1) Для детских сидений, на которых не указан идентификатор класса размера ISO/XX (от А до G) для соответствующей весовой группы, изготовитель автомобиля должен указать особенности установки детского сиденья с ISOFIX, рекомендуемые для каждого положения.

Обозначения символов в приведенной выше таблице:

IUF: Пригодно для универсальной категории детских сидений ISOFIX, размещаемых по ходу движения для данной весовой группы.

IL: Пригодно для детских сидений ISOFIX категории для “определенных автомобилей”, “ограниченные” или “полу-универсальные”, одобренных для этой весовой группы.

X: Расположение крепления ISOFIX непригодно для использования детских сидений ISOFIX, рассчитанных на данную весовую группу и/или размерный класс.

*: Снимите подголовник, если он мешает установке детского сиденья.

При использовании “TOYOTA MINI” или “TOYOTA MIDI”, отрегулируйте поддерживающую опору соединения и крепления ISOFIX следующим образом:

- ① Зафиксируйте опору там, где можно увидеть 5-ое или 6-ое отверстие.
- ② Зафиксируйте разъемы креплений ISOFIX, там где можно увидеть номера 4 и 5.

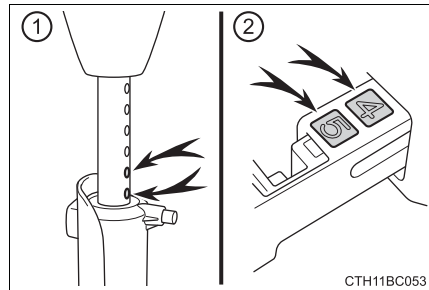

Если для детского сиденья используется сиденье справа, не садитесь на центральное сиденье.

Детское сиденье, упомянутое в данной таблице, может отсутствовать в продаже за пределами зоны Европейского союза.

Можно использовать другие детские сиденья, не указанные в данной таблице, но их пригодность должна быть тщательно проверена самим производителем или продавцом таких сидений.

■ При установке детского сиденья на сиденье переднего пассажира

Если необходимо установить детское сиденье на сиденье переднего пассажира, выполните следующие регулировки:

- Установите спинку сиденья строго вертикально.

Если детское сиденье мешает спинке сиденья при закреплении детского сиденья к основе, отрегулируйте спинку сиденья назад до устранения помех.

- Снимите подголовник.
- Отодвиньте сиденье как можно дальше назад.

Если CRS нельзя установить должным образом из-за помех со стороны частей салона автомобиля и т.д., отрегулируйте положение переднего сиденья и угол наклона его спинки.

Если ремень безопасности на уровне плеч ребенка находится впереди направляющей, передвиньте подушку в сиденье вперед.

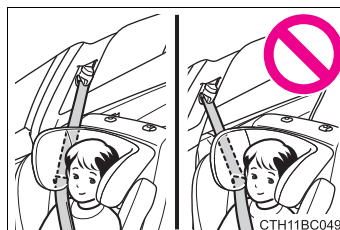
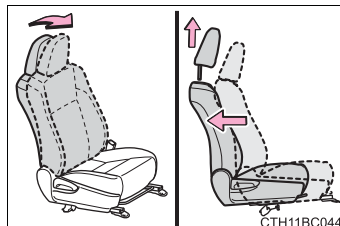

■ Выбор подходящего детского сиденья

- Пока ребенок не станет достаточно большим, чтобы правильно надевать ремень безопасности, используйте для него подходящее детское сиденье.
- Если ребенок слишком велик для любого детского сиденья, сажайте его на заднее сиденье и используйте ремень безопасности автомобиля. (→стр. 34)

 **ПРЕДОСТЕРЕЖЕНИЕ!****■ Использование детского сиденья**

Использование детского сиденья, не подходящего для данного автомобиля, не позволит должным образом защитить младенца или ребенка. Это может привести к смерти или тяжелым травмам (в случае аварии или экстренного торможения).

■ Меры предосторожности при использовании детского сиденья

- Для эффективной защиты ребенка при аварии или экстренном торможении он должен сидеть в детском сиденье, подобранном соответственно его возрасту и росту, и быть пристегнутым ремнем безопасности. Удерживание ребенка на руках не заменит детское сиденье. В случае аварии ребенок может быть прижат к лобовому стеклу или зажат между Вами и салоном автомобиля.
- Toyota настоятельно рекомендует использовать детское сиденье, соответствующее величине ребенка и установленное на заднем сиденье автомобиля. Статистика аварий говорит о том, что размещение ребенка на заднем сиденье более безопасно, чем на переднем.
- Никогда не устанавливайте детское сиденье, расположенное лицом против движения на сиденье переднего пассажира, если включен переключатель ручного включения-выключения подушки безопасности. (→стр. 52)
В случае аварии быстро надувающаяся подушка безопасности переднего пассажира может стать причиной смерти или серьезной травмы ребенка.
- Детское сиденье с расположением по ходу движения можно устанавливать на сиденье переднего пассажира только в случае крайней необходимости. Детское сиденье, предусматривающее наличие верхнего ремня, нельзя использовать на сиденье переднего пассажира, поскольку там нет крепления для защелки верхнего ремня. Отрегулируйте спинку сиденья в вертикальном положении и всегда сдвигайте сиденье как можно дальше назад, поскольку подушка безопасности переднего пассажира надувается со значительной скоростью и силой. В противном случае ребенок может получить серьезную или смертельную травму.
- Автомобили без защитных шторок подушки безопасности (система SRS):
Даже если ребенок сидит в детском сиденье, не позволяйте ему касаться головой или другими частями тела двери или той части сиденья, в которой расположены боковые подушки безопасности (система SRS). Срабатывание боковых подушек безопасности (система SRS) может быть опасным, а удар может стать причиной смерти или серьезной травмы ребенка.

 **ПРЕДОСТЕРЕЖЕНИЕ!****■ Меры предосторожности при использовании детского сиденья**

- Автомобили с защитными шторками подушки безопасности (система SRS): Даже если ребенок сидит в детском сиденье, не позволяйте ему касаться головой или другими частями тела двери, любой части сиденья, передней или задней стойки или продольных балок крыши, под которыми расположены боковые подушки безопасности (система SRS) или защитные шторки подушки безопасности (система SRS). Срабатывание боковых подушек безопасности и защитных шторок подушек безопасности (система SRS) может быть опасным, а удар может стать причиной смерти или серьезной травмы ребенка.
- Убедитесь, что Вы выполнили все инструкции производителя по установке детского сиденья и что оно надежно зафиксировано. В противном случае сиденье может стать причиной серьезной травмы или смерти ребенка при экстренном торможении или аварии.

■ Если в автомобиле находятся дети

Не позволяйте детям играть с ремнем безопасности. Если ремень безопасности перекрутится вокруг шеи ребенка, это может привести к удушью или другим серьезным травмам и, возможно, к летальному исходу. Если это произошло, и замок не расстегивается, разрежьте ремень ножницами.

■ Если детское сиденье не используется

- Если детское сиденье не используется, оно в любом случае должно быть надежно закреплено на сиденье. Не оставляйте детское сиденье в незакрепленном виде в салоне автомобиля.
- Если детское сиденье необходимо отсоединить, уберите его из салона и поместите на хранение, например, в багажник. Если подголовник был снят во время установки детского сиденья, всегда устанавливайте подголовник обратно перед началом движения. Это позволит предотвратить травмы пассажиров в случае резкой остановки или аварии.

Установка детского сиденья

Следуйте инструкциям производителя детского сиденья. Прочно закрепите детское сиденье автомобильным ремнем безопасности или жесткими креплениями ISOFIX. Дополнительно закрепите сиденье верхним ремнем.

Ремни безопасности (Для ремня ELR необходим крепежный зажим)

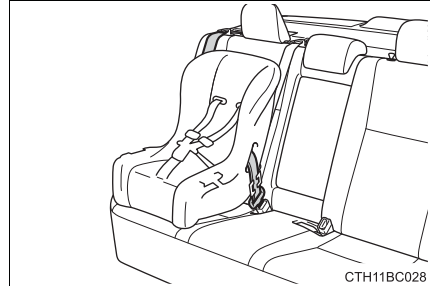

Жесткие крепления ISOFIX (Детское сиденье ISOFIX)

Нижние крепления предназначены для боковых задних сидений. (Этикетки, расположенные на сиденьях, показывают места крепления к сиденьям.)

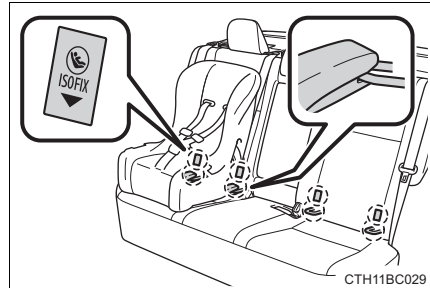

Крепежные скобы (для верхнего ремня крепления детского сиденья)

Крепежная скоба предназначена для каждого бокового заднего сиденья.

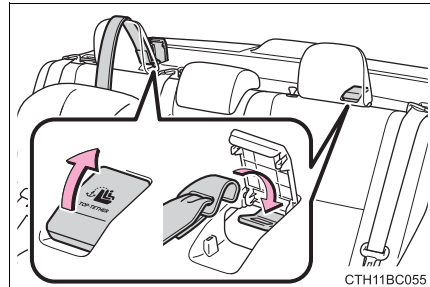

Установка детского сиденья при помощи ремня безопасности

■ Лицом против движения Сиденье для грудного ребенка/детское сиденье

- 1 Расположите детское сиденье на заднем сиденье против движения автомобиля.

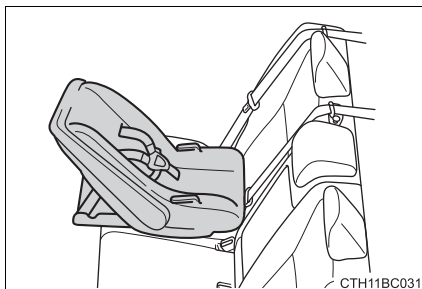

- 2 Пропустите ремень безопасности через детское сиденье и вставьте язычок ремня в замок пряжки. Проверьте, чтобы ремень не был перекручен.

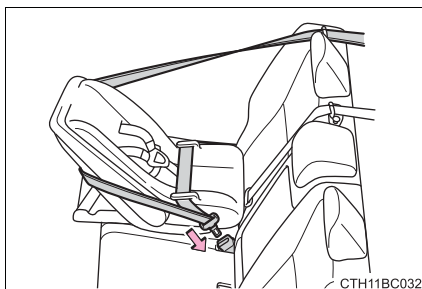

- 3 Установите крепежный зажим рядом с пряжкой ремня, протянув поясную и плечевую части ремня через пазы крепежного зажима. Снова вставьте пряжку в замок. Если ремень не натянут, откройте замок и переустановите крепежный зажим.

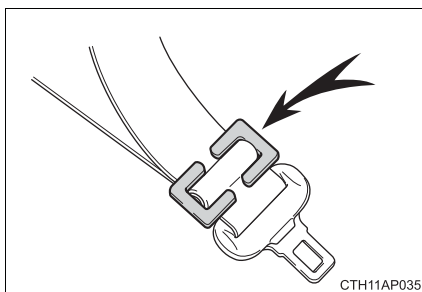

■ По ходу движения автомобиля **Детское сиденье**

- 1 Расположите детское сиденье на сиденье, расположенное по ходу движения автомобиля.

Если детское сиденье мешает подголовнику и его нельзя установить должным образом, установите детское сиденье после снятия подголовника.

(→стр. 158)

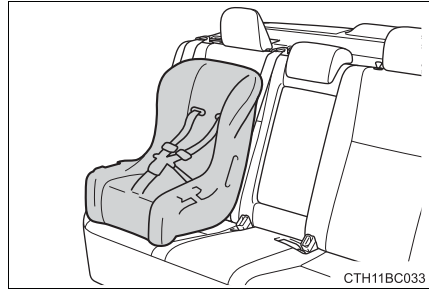

- 2 Пропустите ремень безопасности через детское сиденье и вставьте язычок ремня в замок пряжки. Проверьте, чтобы ремень не был перекручен.

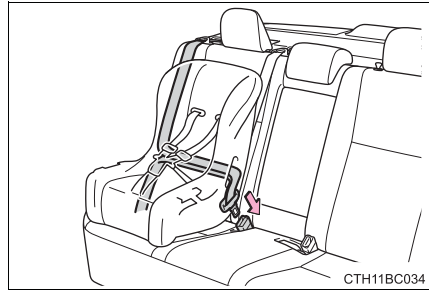

- 3 Установите крепежный зажим рядом с пряжкой ремня, протянув поясную и плечевую части ремня через пазы крепежного зажима. Снова вставьте пряжку в замок. Если ремень не натянут, откройте замок и переустановите крепежный зажим.

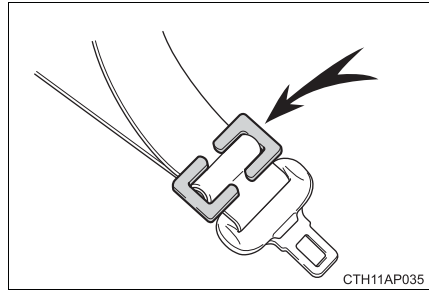

■ Сиденье для подростка

- 1 Расположите детское сиденье на сиденье, расположенное по ходу движения автомобиля.

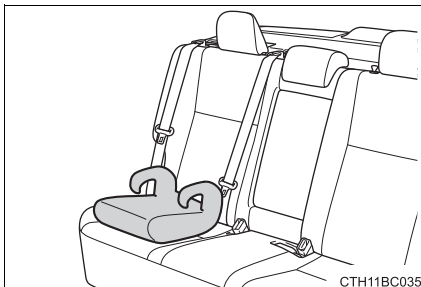

- 2 Усадите ребенка в детское сиденье. Закрепите ремень безопасности на детском сиденье в соответствии с инструкциями производителя детских сидений и вставьте язычок ремня в замок. Проверьте, чтобы ремень не был перекручен.

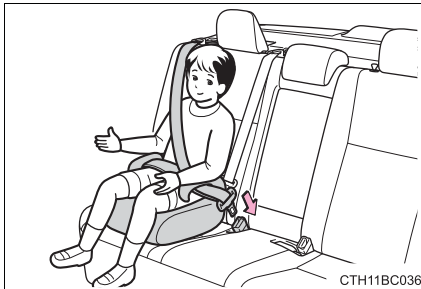

Закрепите ремень безопасности на детском сиденье так, чтобы он находился на плече ребенка и поясной ремень находился как можно ниже. (→стр. 34)

Снятие детского сиденья, установленного при помощи ремня безопасности

Нажмите кнопку фиксатора пряжки и полностью освободите ремень безопасности.

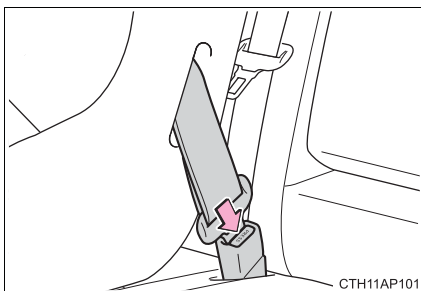

Установка сиденья с помощью жесткого крепления ISOFIX

- 1 Немного расширьте зазор между подушкой и спинкой сиденья.
- 2 Защелкните замки на специальных крепежных кронштейнах.

Если на детском сиденье имеется верхний ремень, его конец следует застегнуть на жестком креплении.

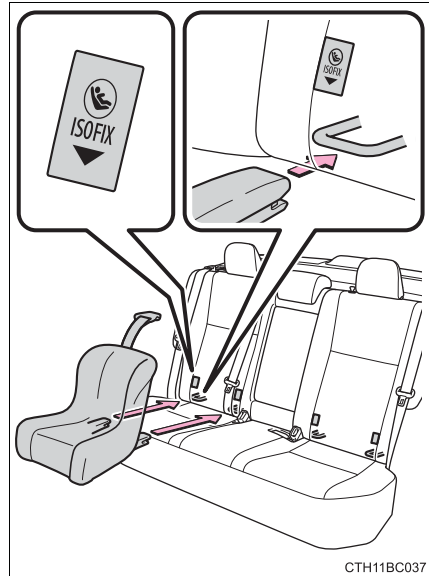

Детское сиденье с верхним крепежным ремнем

- 1 Установите подголовник в крайнее нижнее положение. (→стр. 158)
- 2 Закрепите детское сиденье автомобильным ремнем безопасности или жесткими креплениями ISOFIX.



- 3 Откройте крышку крепежной скобы, защелкните крюк на крепежной скобе и затяните верхний ремень. Убедитесь, что верхний ремень надежно зафиксирован.

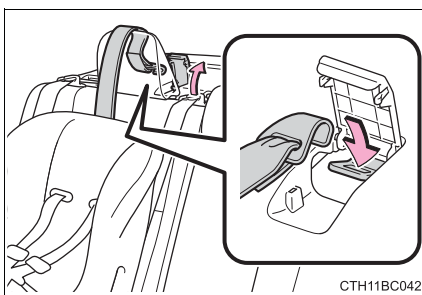

■ При установке детского сиденья

Для установки детского сиденья Вам понадобится крепежный зажим. При установке сиденья следуйте инструкциям производителя. Если в комплект поставки приобретенного вами детского сиденья не входит крепежный зажим, Вы можете приобрести его у любого официального дилера Toyota, специалиста ремонтной службы или в другом квалифицированном и технически оснащенном сервисном центре:

Крепежный зажим для детских сидений
(Деталь номер 73119-22010)

⚠ ПРЕДОСТЕРЕЖЕНИЕ!

■ При установке детского сиденья

Следуйте указаниям, данным в руководстве по установке детского сиденья, и надежно зафиксируйте его на месте.

Если детское сиденье зафиксировано неправильно, ребенок или другие пассажиры могут получить серьезные травмы и даже погибнуть при экстренном торможении или аварии.

- Если сиденье водителя мешает правильной установке и фиксации детского сиденья, установите детское сиденье на правое заднее сиденье (автомобили с левосторонним управлением) или на левое заднее сиденье (автомобили с правосторонним управлением).

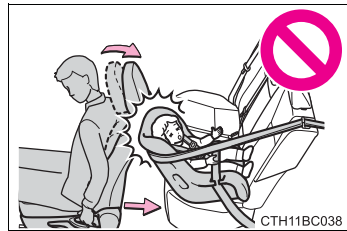

- Отрегулируйте сиденье переднего пассажира так, чтобы оно не мешало детскому сиденью.

- При установке детского сиденья на сиденье переднего пассажира по ходу движения, подвиньте сиденье как можно дальше назад и снимите подголовник. Несоблюдение данной меры может привести к смерти или серьезным травмам в случае раскрытия (надувания) подушек безопасности.

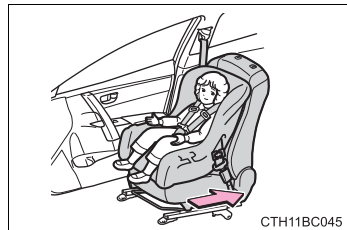

⚠ ПРЕДОСТЕРЕЖЕНИЕ!

■ При установке детского сиденья

- Никогда не устанавливайте детское сиденье, расположенное лицом против движения на сиденье переднего пассажира, если включен переключатель ручного включения-выключения подушки безопасности. (→стр. 52)

Быстро надувающаяся подушка безопасности переднего пассажира может стать причиной смерти или серьезной травмы ребенка в случае аварии.

- Наклейка(и) на солнцезащитном козырьке со стороны пассажира указывает(ют), что устанавливать детское сиденье, расположенное лицом против движения на сиденье переднего пассажира, запрещено.

Подробно наклейка(и) показана(ы) на рисунке ниже.

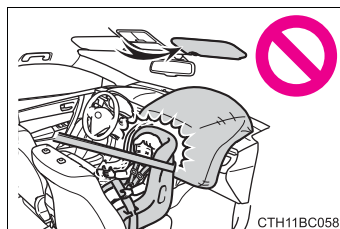
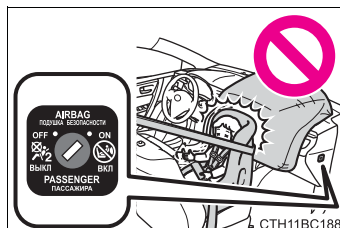

CTN17AG588

 **ПРЕДОСТЕРЕЖЕНИЕ!****■ При установке детского сиденья**

- Если в стране, где Вы проживаете, существуют законодательные нормы, регулирующие использование детского сиденья, обратитесь к любому официальному дилеру Toyota, специалисту ремонтной службы или в другой квалифицированный и технически оснащенный сервисный центр для установки детского сиденья соответствующей конструкции.
- При установке сиденья для подростка всегда проверяйте, чтобы наплечный ремень располагался по центру плеча ребенка. Ремень следует расположить подальше от шеи ребенка, но не настолько далеко, чтобы он мог соскользнуть с плеча. Несоблюдение этого требования может привести к смерти или тяжелым травмам в случае экстренного торможения, резкого поворота или аварии.
- Убедитесь, что ремень и язычок застегнуты, а ремень не перекручен.
- Потрясите детское сиденье влево и вправо, вперед и назад, чтобы убедиться в том, что оно установлено надежно.
- Никогда не меняйте положение сиденья, после того как на нем зафиксировано детское сиденье.
- Следуйте всем инструкциям производителя, указанным в руководстве по установке детского сиденья.

■ Чтобы правильно прикрепить детское сиденье к жестким креплениям

При использовании нижних креплений убедитесь, что вокруг них нет посторонних предметов, а ремень безопасности не попал за детское сиденье. Убедитесь в том, что детское сиденье надежно закреплено, в противном случае оно может стать причиной серьезной травмы или смерти ребенка или других пассажиров при экстренном торможении или аварии.

Меры предосторожности относительно выхлопных газов

При вдыхании выхлопных газов в организм человека поступают токсичные вещества.

ПРЕДОСТЕРЕЖЕНИЕ!

Выхлопные газы содержат вредный для здоровья угарный газ (CO), который не имеет ни цвета, ни запаха. Соблюдайте следующие меры предосторожности. Несоблюдение этих мер может привести к скапливанию выхлопных газов в салоне, что может привести к несчастному случаю из-за головокружения, или может привести к смерти или представлять угрозу здоровью.

■ Важные моменты во время движения

- Держите багажник закрытым.
- Если Вы почувствовали запах выхлопного газа в автомобиле даже при закрытом багажнике, откройте окна и как можно скорее проверьте автомобиль у любого официального дилера Toyota, специалиста ремонтной службы или в другом квалифицированном и технически оснащенном сервисном центре.

■ Во время парковки

- Если автомобиль находится в плохо проветриваемом помещении или в закрытом помещении, например, в гараже, остановите двигатель.
- Не оставляйте автомобиль с запущенным двигателем на длительное время. Если этого избежать невозможно, припаркуйте автомобиль на открытом пространстве и следите за тем, чтобы выхлопные газы не попали в салон автомобиля.
- Не оставляйте двигатель включенным там, где возможно выпадение снега или где снег уже идет. Если во время работы двигателя вокруг автомобиля нарастают сугробы, выхлопные газы могут скапливаться вокруг и проникать в салон.

■ Выхлопная труба

Периодически следует проверять систему выпуска отработавших газов. Если имеются отверстия или трещины, вызванные коррозией, повреждения в местах стыков или слышен необычный звук, обратитесь к любому официальному дилеру Toyota, специалисту ремонтной службы или в другой квалифицированный и технически оснащенный сервисный центр для проверки и ремонта автомобиля.

Система автоматической блокировки двигателя

В ключах автомобиля находятся встроенные импульсные чипы, которые препятствуют запуску двигателя, если ключи не зарегистрированы в бортовом компьютере автомобиля.

Никогда не оставляйте ключи в салоне, когда Вы выходите из автомобиля.

Эта система разработана для предотвращения угона автомобиля, но не гарантирует полную защиту от угона.

Автомобили без интеллектуальной системы и доступа без ключа:

Мигание контрольной лампы после извлечения ключа из замка запуска двигателя сигнализирует о том, что система работает.

Мигание контрольной лампы прекращается после того, как зарегистрированный ключ будет вставлен в замок запуска двигателя, сигнализируя о том, что система была остановлена.

Автомобили с интеллектуальной системой и доступом без ключа:

Мигание контрольной лампы после выключения замка запуска двигателя сигнализирует о том, что система работает.

Мигание контрольной лампы прекращается после того, как замок запуска двигателя переведен в режим ACCESSORY или IGNITION ON, сигнализируя о том, что система была остановлена.

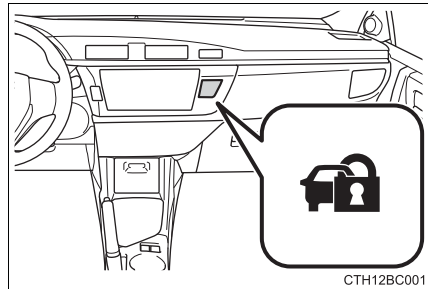

■ Техническое обслуживание системы

Автомобиль оснащен системой автоматической блокировки двигателя, которая не требует технического обслуживания.

■ Условия, при которых в системе может произойти сбой

- Если головка ключа касается металлического предмета
- Если ключ касается системы безопасности другого автомобиля (ключа со встроенным импульсным чипом) или находится в непосредственной близости от нее

■ Сертификация системы автоматической блокировки двигателя

► Автомобили без интеллектуальной системы и доступа без ключа

Hiermit TRCZ s.r.o. declares that this RI-43BTY is in compliance with the essential requirements and other relevant provisions of Directive 1999/5/EC.

TRCZ s.r.o. vakuuttaa lähten sillä RI-43BTY -tyyppinen laite on tähtöväen 1009/5/EY olollisten vaatimusten ja sitä koskevien direkttien muiden ehtojen mukainen.

Ik verb, verklaart TRCZ s.r.o. dat het toestel RI-43BTY in overeenstemming is met de essentiële eisen en de andere relevante bepalingen van Richtlijn 1999/5/EG.

Par la présente TRCZ s.r.o. déclare que l'appareil RI-43BTY est conforme aux exigences essentielles et aux autres dispositions pertinentes de la directive 1999/5/CE.

Härmed intygar TRCZ s.r.o. att denna RI-43BTY står i överensstämmelse med de väsentliga egenskapskrav och övriga relevanta bestämmelser som framgår av direktiv 1999/5/EG.

Underleggende TRCZ s.r.o. erklærer herved at følgende udstyr RI-43BTY overholder de væsentlige krav og øvrige relevante krav i direktiv 1999/5/EF.

Hiermit erklärt TRCZ s.r.o., dass sich das Gerät RI-43BTY in Übereinstimmung mit den grundlegenden Anforderungen und den übrigen einschlägigen Bestimmungen der Richtlinie 1999/5/EG befindet.

ΜΕ ΤΗΝ ΠΑΡΟΥΣΑ TRCZ s.r.o. ΔΗΛΩΝΕΙ ΟΤΙ Η RI-43BTY ΣΥΜΜΟΡΦΟΝΕΤΑΙ ΠΡΟΣ ΤΙΣ ΟΥΣΙΩΔΕΙΣ ΑΠΑΙΤΗΣΕΙΣ ΚΑΙ ΤΙΣ ΛΟΠΙΕΣ ΣΧΕΤΙΚΕΣ ΔΙΑΤΑΞΕΙΣ ΤΗΣ ΟΔΗΓΙΑΣ 1999/5/ΕΚ.

Con la presente TRCZ s.r.o. dichiara che questo RI-43BTY è conforme ai requisiti essenziali ed alle altre disposizioni pertinenti stabilite dalla direttiva 1999/5/CE.

Por medio de la presente TRCZ s.r.o. declara que el RI-43BTY cumple con los requisitos esenciales y cualesquieras otras disposiciones aplicables o exigibles de la Directiva 1999/5/CE.

TRCZ s.r.o. declara que este RI-43BTY está conforme con os requisitos essenciais e outras disposições da Directiva 1999/5/CE.

Hiermit erklärt TRCZ s.r.o. jedakava li dan RI-43BTY jakonforma matihigi, el esastizajli u ma prijedmetima ohtajni re evanti li hemm 'di-Direktiva 1999/5/EC.

Kátesetawagi kinnatib TRCZ s.r.o. seadme RI-43BTY vastavust direktiivi 1999/5/EÜ põhinõudele ja nimetatud direktiivi tühenõudele loetle sajakohaselt e sõnatele.

Control TRCZ s.r.o. nyatkovam, hogy a RI-43BTY megfelel a vonatkozó alapvető követelményeknek az 1999/5/EC irányelv egyéb előírásaihoz.

TRCZ s.r.o. týmto vyhlasuje, že RI-43BTY spĺňa základné požiadavky a všetky príslušné ustanovenia Smernice 1999/5/ES.

TRCZ s.r.o. tímto prohlašuje, že tento RI-43BTY je ve shodě se základními požadavky a dalšími příslušnými ustanoveními směrnice 1999/5/ES.

TRCZ s.r.o. izjavlja, da je ta RI-43BTY v skladu z bistvenimi zahtevami in ostle ne relevantnimi določili direktive 1999/5/ES.

Štat TRCZ s.r.o. deklaruoja, kad šis RI-43BTY atitinka esminius reikalavimus ir kitas 1999/5/EB Direktyvos nuostatas.

Ar šio TRCZ s.r.o. deklaruojama RI-43BTY atitinka Direktyvos 1999/5/EB būtiskąsias reikalavimus ir kitas joje susijusias nuostatas.

Nimnözvöm TRCZ s.r.o. oswiadcza, że RI-43BTY jest zgodny z zasadniczymi wymogami oraz pozostałymi stosownymi postanowieniami Dyrektywy 1999/5/EC.

niemeb ýsiri TRCZ s.r.o. y'it' b'ni ad RI-43BTY er i samstamni við grunnreglugerð og aðrar kröfur, sem gildir um tilskipun 1999/5/EC.

TRCZ s.r.o. erklærir her með að útlýstir RI-43BTY er í samsvör með de grunnreglugerðe krav og övriga relevante krav í direktívu 1999/5/EF.

С настояще TRCZ s.r.o. декларира, че RI-43BTY е в съответствие със съществените изисквания и другите приложими разпоредби на Директива 1999/5/EC.

Prin prezenta, TRCZ s.r.o. declara că aparatul RI-43BTY este în conformitate cu cerințele esențiale și cu altele prevăzute referințele a la Directivă 1999/5/CE.

Övmt TRCZ s.r.o. utjavljaja da ova, RI-43BTY je usklađen sa bitnim zahtjevima i drugim relevantnim odredbama Direktive 1999/5/EC.

Nepentzet kesa, TRCZ s.r.o., deklaráci qe ky RI-43BTY është në përputhje me kërkesat dhe kushtet e tjera të përcaktuara në Direktivën 1999/5/EC

Ovim TRCZ s.r.o., izjavljuje da je RI-43BTY u skladu sa svim zahtevima i drugim relevantnim odredbama Direktive 1999/5/EC i Pravilnika o RTI spremi (NN 26/2012);

Ovim, TRCZ s.r.o., deklariše da je RI-43BTY u skladu sa osnovnim zahtevima i ostalim relevantnim odredbama Direktive 1999/5/EC

The DECLARATION of CONFORMITY (D/C) is available at the following address:

<http://www.totankka.co.jp/>



- Автомобили с интеллектуальной системой и доступом без ключа

TOYOTA

TOYOTA MOTOR CORPORATION

1 TOYOTA CHO, TOYOTA, ACHI, 471-8571, JAPAN TEL. +81 565 381111

R&TTE Declaration of Conformity

We,

Manufacturer's Name: TOYOTA MOTOR CORPORATION

Manufacturer's Address: 1, Toyota cho, Toyota, Achi, 471-8572, Japan

hereby declare under our sole responsibility that the product

Product Name: Immobilizer

Product Model: TMIMB-3

to which this declaration relates is in conformity with the essential requirements and other relevant requirements of the R&TTE Directive (1999/5/EC). This product is compliant with the following standards and/or other normative documents:

-Health & safety requirements	EN 60950-1
-EMC requirements	EN 301 469-01 & EN 301 464-03
-Effective uses of radio spectrum	EN 300 320-2

Supplementary information:

* CE mark



* Member states intended for use: EU and EFTA

Date: February 25, 2013

Signature:

Tetsuya Matsuo
Tetsuya Matsuo

Herby, Toyota Motor Corporation, declares that this TMIMB-3 is in compliance with the essential requirements and other relevant provisions of Directive 1999/5/EC.

Toyota Motor Corporation vakuuttaa laiton, että TMIMB-3 tyyppinen laite on direktiivin 1999/5/EY mukainen, siten vaatimusten ja sitä koskevien direktiivien muiden ehtojen mukainen.

Hierbij verklaart Toyota Motor Corporation dat het toestel TMIMB-3 in overeenstemming is met de essentiële eisen en de andere relevante bepalingen van richtlijn 1999/5/EG.

Par la présente Toyota Motor Corporation déclare que l'appareil TMIMB-3 est conforme aux exigences essentielles et aux autres dispositions pertinentes de la directive 1999/5/CE.

Harmed intygar Toyota Motor Corporation att denna TMIMB-3 står i överensstämmelse med de väsentliga egenskapskrav och övriga relevanta bestämmelser som framgår av direktiv 1999/5/EG.

Undertegnede Toyota Motor Corporation erklærer herved, at følgende udstyr TMIMB-3 overholder de væsentlige krav og øvrige relevante krav i direktiv 1999/5/EF.

Hiermit erklart Toyota Motor Corporation, dass sich das Gerät TMIMB-3 in Übereinstimmung mit den grundlegenden Anforderungen und den übrigen einschlägigen Bestimmungen der Richtlinie 1999/5/EG befindet.

ΜΕ ΤΗΝ ΠΑΡΟΥΣΑ Toyota Motor Corporation ΔΗΛΩΝΕΙ ΟΤΙ ΤΜΙΜΒ-3 ΣΥΜΜΟΡΦΩΝΕΤΑΙ ΠΡΟΣ ΤΙΣ ΟΥΣΙΩΔΕΙΣ ΑΠΑΙΤΗΣΕΙΣ ΚΑΙ ΤΙΣ ΛΟΙΠΕΣ ΣΧΕΤΙΚΕΣ ΜΑΤΑΦΡΑΣΕΙΣ ΤΗΣ ΟΔΗΓΙΑΣ 1999/5/ΕΚ.

Con la presente Toyota Motor Corporation dichiara che questo TMIMB-3 è conforme ai requisiti essenziali ed alle altre disposizioni pertinenti stabilite dalla direttiva 1999/5/CE.

Por medio de la presente Toyota Motor Corporation declara que el TMIMB-3 cumple con los requisitos esenciales y cualesquiera otras disposiciones aplicables o exigibles de la Directiva 1999/5/CE.

Toyota Motor Corporation declara que este TMIMB-3 está conforme com os requisitos essenciais e outras disposições da Directiva 1999/5/CE.

Haworthekk Toyota Motor Corporation, jddábjara li dan TMIMB-3 pikkorftoma ma' hlij, etessenzja u ma provvedimenti oħrajn relevanti li hemm fid-Direttiva 1999/5/EC.

Kaesoledaga kinnitab Toyota Motor Corporation seartme TMIMB-3 vastavust direktiivi 1999/5/EU põhinõudele, ja nimetatud direktiivist tulenevatele lisaolevatele asjakohastele sätetele.

Att. inczi, Toyota Motor Corporation nyilatkozik, hogy a TMIMB-3 megfelel a vonatkozó alapvető követelményeknek és az 1999/5/EC irányelv egyéb előírásainak.

Toyota Motor Corporation tvrdí, vyhlasuje, že TMIMB-3 spĺňa základné požiadavky a všetky príslušné ustanovenia Smernice 1999/5/ES.

Toyota Motor Corporation limitede prohlašuje, že tento TMIMB-3 je ve shodě se základními požadavky a dalšími příslušnými ustanoveními směrnice 1999/5/ES.

Toyota Motor Corporation dávája, da je ta TMIMB-3 v skladu z bistvenimi zahtevami in ostalimi relevantnimi določili direktive 1999/5/ES.

Švéd Toyota Motor Corporation deklarerar, kad detta TMIMB-3 tillitliga esnar i enlighet med kraven i artikel 1 i Europaparlamentets och rådets direktiv 1999/5/EF.

Ar fi: Toyota Motor Corporation deklari, ka TMIMB-3 tähtsijä direktiivin 1999/5/EK perustavissa vaatimuksissa ja muissa siihen liittyvissä säännöksissä.

Nir eizyni Toyota Motor Corporation oswadczta, ze TMIMB-3 jest zgodny z zasadniczymi wymogami oraz pozostalymi stosownymi postanowieniami Dyrektywy 1999/5/EC.

Her með lýsir Toyota Motor Corporation yfir því að TMIMB-3 er í samræmi við grunnkröfn og öðurr kröfn sem þessar eru í hlaknum 1999/5/EC.

Toyota Motor Corporation erklærer herved at udstyret TMIMB-3 er i samsvær med de grundlæggende krav og øvrige relevante krav i direktiv 1999/5/EF.

С настоятеле Toyota Motor Corporation, декларира, че TMIMB-3 е в съответствие със съществениле изисквания и другите приложими разпоредби на Директивата 1999/5/EC.

Pris presentia Toyota Motor Corporation, declara ca aparatul TMIMB-3 este in conformitate cu cerintele esentiale si cu alte prevederi pertinente ale Directivei 1999/5/CE.

Quia Toyota Motor Corporation izjavlja da ovaj TMIMB-3 je uskladen sa bitnim zahtevima i drugim relevantnim odredbama Direktive 1999/5/EC.

Nepomjet kosa, Toyota Motor Corporation, deklarira qe ky TMIMB-3 eshte ne pajtim me kokesat the besone dhe dispozitat e tjera perkatese la Direktives 1999/5/EC.

Quia Toyota Motor Corporation izjavlja da je TMIMB-3 v skladu s bistvenimi zahtevami in drugimi relevantnimi odredbami Direktive 1999/5/EC in Priloga 2 k RT spremni (NN 25/2012).

Quia Toyota Motor Corporation, deklarar da je TMIMB-3 v skladu sa osnovnimi zahtevima in ostalimi relevantnimi odredbama Direktive 1999/5/EC.



ВНИМАНИЕ!

■ Для обеспечения правильной работы системы

Не следует модифицировать или демонтировать систему. В случае модификации или демонтажа корректная работа системы не гарантируется.

2. Комбинация приборов	
Сигнальные лампы и индикаторы	84
Счетчик (контрольный дисплей движения)	90
Счетчик (многофункциональный информационный дисплей).....	96
Индикатор эко-вождения	107

Сигнальные лампы и индикаторы

Сигнальные лампы и индикаторы на комбинации приборов и центральной панели информируют водителя о состоянии различных систем автомобиля.

Для наглядности все сигнальные лампы и индикаторы на следующем рисунке показаны горящими.

◆ Комбинация приборов

- ▶ Автомобили с контрольным дисплеем движения

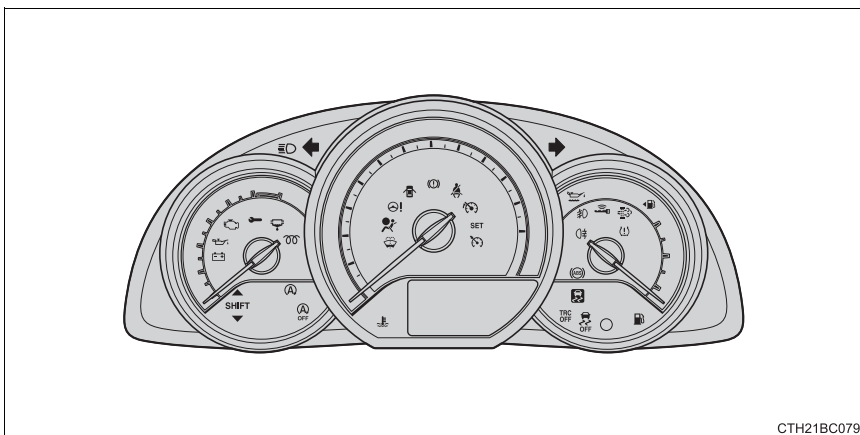

- ▶ Автомобили с многофункциональным информационным дисплеем

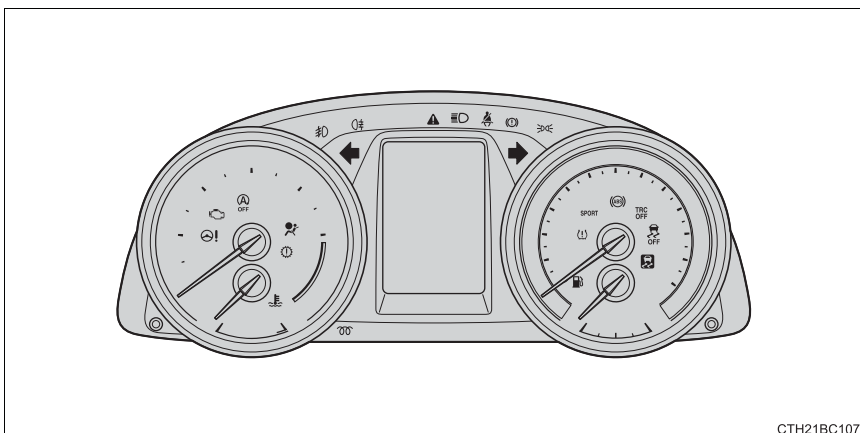

◆ Центральная панель

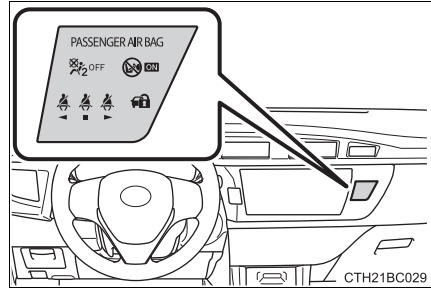

Сигнальные лампы

Сигнальные лампы информируют водителя о неисправности в указанной системе автомобиля.



*1 Сигнальная лампа тормозной системы (→стр. 521)



*2, 4 Контрольная лампа работы круиз-контроля (→стр. 526)
(Желтый)



*1, 2 Сигнальная лампа системы зарядки аккумуляторной батареи (→стр. 522)



*2, 3 Контрольная лампа интеллектуальной системы и доступа без ключа (→стр. 526)
(Желтый)



*1, 2 Сигнальная лампа низкого давления масла в двигателе (→стр. 522)



*1, 2 Сигнальная лампа топливного фильтра (→стр. 526)



*1, 2 Сигнальная лампа повышенной температуры охлаждающей жидкости двигателя (→стр. 522)



*2 Сигнальная лампа открытой двери (→стр. 527)



*1, 2 Сигнальная лампа многорежимной механической коробки передач (→стр. 523)



Сигнальная лампа низкого уровня топлива (→стр. 527)



*1 Сигнальная лампа неисправности (→стр. 525)



Сигнальная лампа непристегнутого ремня безопасности водителя и переднего пассажира (→стр. 527)



*1 Сигнальная лампа системы SRS (→стр. 525)



*2 Сигнальная лампа непристегнутого ремня безопасности задних пассажиров (→стр. 527)



*1 Сигнальная лампа ABS (→стр. 525)



*1, 2 Сигнальная лампа низкого уровня моторного масла (→стр. 528)



*1 Сигнальная лампа системы электропривода руля (→стр. 525)



*1, 2 Сигнальная лампа о необходимости замены моторного масла (→стр. 529, 529, 530)



*1, 2 Индикатор скользкой дороги (→стр. 525)



*1, 2 Общая сигнальная лампа (→стр. 530)

<p>*2</p> 	<p>Сигнальная лампа низкого уровня жидкости стеклоомывателя (→стр. 528)</p>	<p>*1, 2</p> 	<p>Сигнальная лампа системы DPF (→стр. 528)</p>
<p>*1, 2</p> 	<p>Сигнальная лампа низкого давления в шине (→стр. 531)</p>	<p>*2</p> 	<p>Индикатор ограничителя скорости (→стр. 526)</p>

(Желтый)

- *1: Эти лампы загораются, если замок запуска двигателя устанавливается в положение "ON" (автомобили без интеллектуальной системы и доступа без ключа) или замок запуска двигателя устанавливается в режим IGNITION ON (автомобили с интеллектуальной системой и доступом без ключа), чтобы проинформировать о выполнении проверки системы. Они выключатся либо после запуска двигателя, либо через несколько секунд. Если лампы не включаются или не выключаются, то возможно, что в системе имеются неполадки. Проверьте автомобиль у любого официального дилера Toyota, специалиста ремонтной службы или в другом квалифицированном и технически оснащенном сервисном центре.
- *2: Если имеется
- *3: Лампа мигает желтым, указывая на неисправность. Лампа быстро мигает зеленым, указывая, что не снята блокировка рулевой колонки.
- *4: Лампа загорается желтым, указывая на неисправность.

Индикаторы

Индикаторы информируют водителя о рабочем состоянии различных систем автомобиля.



Индикатор указателей поворота (→стр. 225)



(Зеленый)

*2

Индикатор интеллектуальной системы и доступа без ключа (→стр. 201)



Индикатор включения дальнего света (→стр. 228)



(Зеленый)

*2

Индикатор ограничителя скорости (→стр. 251)



Индикатор включения противотуманных фар (→стр. 234)



*2

Индикатор "SPORT" (→стр. 213)



Индикатор включения задних противотуманных фонарей (→стр. 234)



*1, 2

Индикатор системы остановки/запуска (→стр. 276)

*1, 2



Индикатор переключения передач (→стр. 218, 222)



*1, 2

Индикатор отключения системы остановки/запуска (→стр. 276)



(Зеленый)

Индикатор работы круиз-контроля (→стр. 246)



*2

Индикатор "SET" круиз-контроля (→стр. 246)



Индикатор предпускового подогрева двигателя (→стр. 197, 201)



*1, 2

Индикатор "TRC OFF" (→стр. 284)



Индикатор выключения VSC (→стр. 284)



Индикатор ручного включения-выключения подушки безопасности (→стр. 52)

*1, 2, 3



Индикатор скользкой дороги (→стр. 284, 288)



Индикатор противоголоной системы (→стр. 75)



Индикатор включения задних фонарей (→стр. 228)



*1, 2, 4

Контрольная лампа эко-вождения (→стр. 107)

- *1. Эти лампы загораются, если замок запуска двигателя устанавливается в положение “ON” (автомобили без интеллектуальной системы и доступа без ключа) или замок запуска двигателя устанавливается в режим IGNITION ON (автомобили с интеллектуальной системой и доступом без ключа), чтобы проинформировать о выполнении проверки системы. Они выключатся либо после запуска двигателя, либо через несколько секунд. Если лампы не включаются или не выключаются, то возможно, что в системе имеются неполадки. Проверьте автомобиль у любого официального дилера Toyota, специалиста ремонтной службы или в другом квалифицированном и технически оснащенном сервисном центре.
- *2. Если имеется
- *3. Лампа мигает, показывая, что система работает.
- *4. Лампа не включается если система отключена.

**ПРЕДОСТЕРЕЖЕНИЕ!****■ Если сигнальная лампа системы безопасности не включается**

Если при запуске двигателя не включается сигнальная лампа ABS или сигнальная лампа системы SRS, это может означать, что в случае аварии данная система не сможет обеспечить Вашу безопасность, что может привести к серьезным травмам или смерти. Если это происходит, немедленно проверьте автомобиль у любого официального дилера Toyota, специалиста ремонтной службы или в другом квалифицированном и технически оснащенном сервисном центре.

Счетчик (контрольный дисплей движения)

Отображаемое содержание может отличаться в зависимости от типа счетчика.

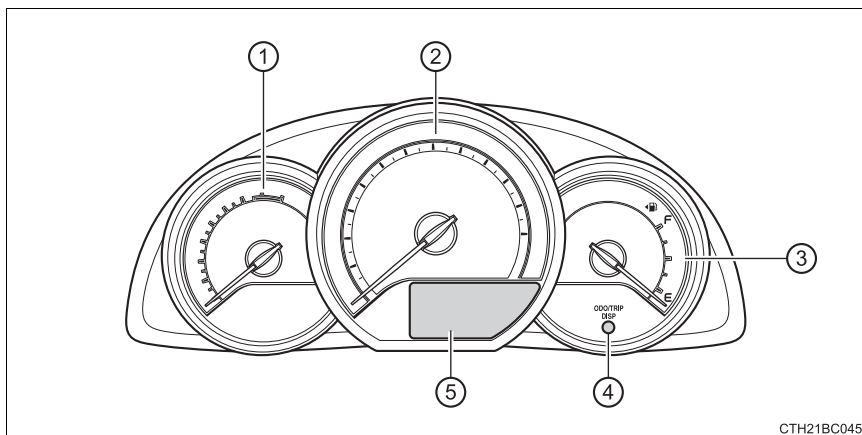

СТН21BC045

- ① Тахометр
Отображает частоту вращения (обороты) двигателя в г/м (об/мин).
- ② Спидометр
Отображает скорость автомобиля.
- ③ Указатель уровня топлива в баке
Отображает количество топлива, оставшегося в баке.

④ Кнопка переключения дисплея

Изменяет информацию о поездке.

Переключатель “DISP” справа от рулевого колеса также можно использовать для переключения информации о поездке.

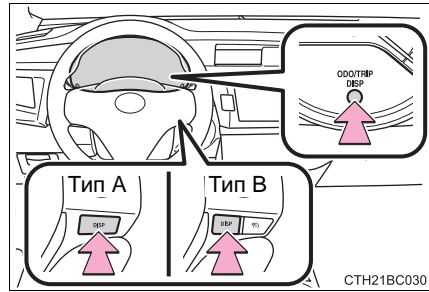

⑤ Контрольный дисплей движения

Контрольный дисплей движения предоставляет водителю различные данные, относящиеся к движению, включая температуру наружного воздуха.

Контрольный дисплей движения

① Указатель температуры охлаждающей жидкости двигателя

Отображает температуру охлаждающей жидкости двигателя.

② Дисплей индикатора зоны эко-вождения*1 (→стр. 108)

③ Индикация температуры наружного воздуха (→стр. 410)

④ Индикатор положения рычага переключения передач и положения передачи*2 (→стр. 212, 216)

⑤ Информация о поездке (→стр. 92)

*1: Автомобили с Multidrive

*2: Если имеется

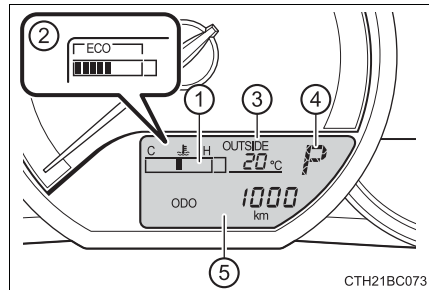

Информация о поездке

Отображает данные о пройденном расстоянии, среднем потреблении топлива и другую информацию, имеющую отношение к поездке. Дисплей можно переключать при помощи кнопки переключения дисплея/переключателя “DISP”.

■ Одометр



Отображает общее расстояние, пройденное автомобилем.

Нажмите и удерживайте кнопку изменения дисплея/переключатель “DISP” для изменения дисплея на экран индивидуальных настроек контрольной лампы эко-вождения. (→стр. 109)

■ Счетчик пробега А/счетчик пробега В



Отображает расстояние, пройденное автомобилем с момента последнего сброса показаний счетчика. Счетчики пробега А и В можно использовать независимо друг от друга для записи и считывания различных расстояний.



Нажмите и удерживайте кнопку переключения дисплея/переключатель “DISP” для сброса показаний.

■ Время работы системы остановки/запуска (если имеется)



Отображает время, в течение которого был остановлен двигатель благодаря работе системы остановки и запуска во время текущей поездки (с какого момента работал двигатель до его отключения).

■ Общее время работы системы остановки/запуска (если имеется)



Отображает общее время, в течение которого был остановлен двигатель благодаря работе системы остановки и запуска, с момента последнего сброса показаний.

Нажмите и удерживайте кнопку переключения дисплея/переключатель "DISP" для сброса показаний.

■ Средний расход топлива

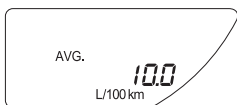

Отображает средний расход топлива с момента последнего сброса параметров функции.

- Нажмите и удерживайте кнопку переключения дисплея/переключатель "DISP" для сброса показаний.
- Пользуйтесь показанием среднего расхода топлива в качестве справочной информации.
- Автомобили с Multidrive: При отображении среднего расхода топлива, отображается дисплей зоны индикатора эко-вождения.

■ Запас хода



Показывает примерное максимальное расстояние, которое можно проехать на топливе, оставшемся в баке.

- Это расстояние рассчитывается на основе среднего расхода топлива автомобилем. В результате фактическое расстояние может отличаться от отображаемого на дисплее.
- При добавлении небольшого количества топлива показания прибора могут не обновляться.

Во время дозаправки выключите замок запуска двигателя. Если дозаправка автомобиля производится, когда замок запуска двигателя не переведен в выключенное положение, то показания прибора могут не обновляться.

■ Регулятор подсветки дисплея счетчиков

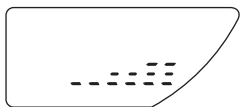

Отображает регулятор подсветки дисплея счетчиков.

- При нажатии и удерживании кнопки переключения дисплея/переключателя “DISP” для сброса настроек будет произведено регулирование яркости подсветки счетчиков, когда включены задние фонари.
- Данный экран отображается только когда включены задние фонари.

■ Счетчики и дисплей подсвечиваются, если

- ▶ Автомобили без интеллектуальной системы и доступа без ключа
Замок запуска двигателя находится в положении “ON”.
- ▶ Автомобили с интеллектуальной системой и доступом без ключа
Замок запуска двигателя находится в режиме IGNITION ON.

■ При подключении и отключении клемм аккумуляторной батареи

Будет произведен сброс следующей информации:

- Средний расход топлива
- Запас хода



ПРЕДОСТЕРЕЖЕНИЕ!

■ Дисплей при низких температурах

Перед использованием дисплея дайте салону автомобиля прогреться. При чрезмерно низких температурах дисплей может реагировать медленно, а показания могут отображаться с задержкой.

Например, возникает задержка отображения нового номера передачи на дисплее после того, как водитель переключает передачу. Из-за этой задержки водитель может снова понизить передачу, что приведет к резкому и значительному торможению двигателем и возможной аварии, которая может стать причиной травм или смерти.

■ Предостережения во время настройки дисплея

Поскольку настройка дисплея выполняется при работающем двигателе, удостоверьтесь, что автомобиль припаркован в хорошо вентилируемом месте. В закрытом помещении (например, в гараже) выхлопные газы, содержащие опасный для здоровья угарный газ (CO), могут накапливаться и проникать в салон. Это может привести к смерти или представлять угрозу здоровью.

**ВНИМАНИЕ!****■ Чтобы предотвратить повреждение двигателя и его компонентов**

- Не доводите стрелку индикатора тахометра до красной зоны, которая сигнализирует о максимально возможном числе оборотов двигателя.
- Если сигнальная лампа высокой температуры охлаждающей жидкости двигателя загорается, то двигатель может перегреваться. В этом случае немедленно остановите автомобиль в безопасном месте и проверьте двигатель после его полного охлаждения. (→стр. 614)

Счетчик (многофункциональный информационный дисплей)

Отображаемое содержание может отличаться в зависимости от типа счетчика.

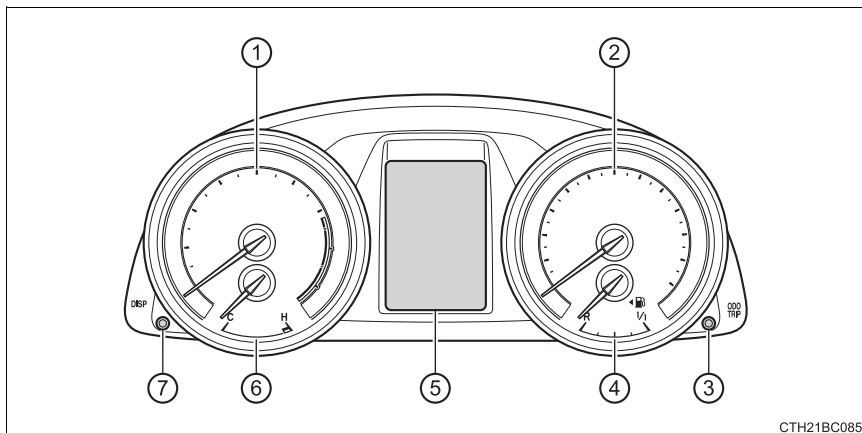

СТН21BC085

- ① Тахометр
Отображает частоту вращения (обороты) двигателя в грт (об/мин).
- ② Спидометр
Отображает скорость автомобиля.
- ③ Кнопка переключения дисплея
Переключает информацию о поездке.
- ④ Указатель уровня топлива в баке
Отображает количество топлива, оставшегося в баке.

⑤ Многофункциональный информационный дисплей

Многофункциональный информационный дисплей предоставляет водителю различные данные, относящиеся к движению, включая температуру наружного воздуха.

⑥ Указатель температуры охлаждающей жидкости двигателя

Отображает температуру охлаждающей жидкости двигателя.

⑦ Кнопка “DISP”

Переключает монитор вождения.

Переключатель “DISP” справа от рулевого колеса также можно использовать для переключения монитора вождения.

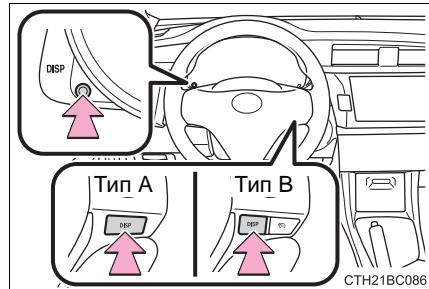

Многофункциональный информационный дисплей

- ① Монитор вождения (→стр. 99)
- ② Дисплей индикатора зоны эко-вождения*1 (→стр. 108)
- ③ Предупреждающие сообщения (→стр. 540)
- ④ Индикатор положения рычага переключения передач и положения передачи*2 (→стр. 212, 216)
- ⑤ Индикация температуры наружного воздуха (→стр. 410)
- ⑥ Информация о поездке (→стр. 98)

*1: Автомобили с Multidrive

*2: Если имеется

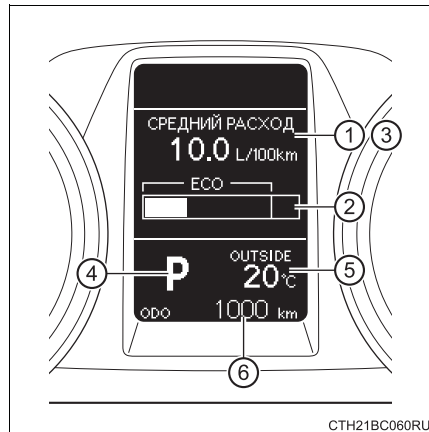

СТН21BC060RU

Информация о поездке

Отображает одометр, счетчик пробега и другую информацию, имеющую отношение к поездке. Дисплей можно переключать при помощи кнопки переключения дисплея.

■ Одометр



Отображает общее расстояние, пройденное автомобилем.

■ Счетчик пробега А/счетчик пробега В



Отображает расстояние, пройденное автомобилем с момента последнего сброса показаний счетчика. Счетчики пробега А и В можно использовать независимо друг от друга для записи и считывания различных расстояний.

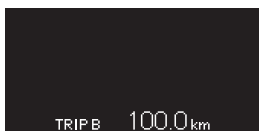

Нажмите и удерживайте кнопку переключения дисплея для сброса показаний.

■ Время работы системы остановки/запуска (если имеется)



Отображает время, в течение которого был остановлен двигатель благодаря работе системы остановки и запуска во время текущей поездки (с какого момента работал двигатель до его отключения).

■ Общее время работы системы остановки/запуска (если имеется)



Отображает общее время, в течение которого был остановлен двигатель благодаря работе системы остановки и запуска, с момента последнего сброса показаний.

Нажмите и удерживайте кнопку переключения дисплея для сброса показаний.

■ Регулятор подсветки дисплея счетчиков



Отображает регулятор подсветки дисплея счетчиков

При нажатии и удерживании кнопки переключения дисплея для сброса настроек будет произведено регулирование яркости подсветки счетчиков, когда включены задние фонари.

Монитор вождения

Отображает данные о пройденном расстоянии, среднем потреблении топлива и другую информацию, имеющую отношение к поездке. Дисплей можно переключать нажатием кнопки “DISP”/переключателя “DISP”.

■ Средний расход топлива и текущий расход топлива

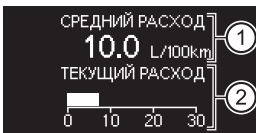

① Отображает средний расход топлива с момента последнего сброса параметров функции

- Нажмите и удерживайте кнопку “DISP”/переключатель “DISP”, когда на дисплее отображается средний расход топлива.
- Пользуйтесь показанием среднего расхода топлива в качестве справочной информации.

② Отображает текущее потребление топлива
Пользуйтесь показанием текущего расхода топлива в качестве справочной информации.

■ Запас хода

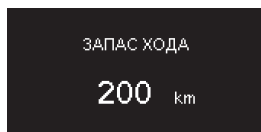

Отображает примерное максимальное расстояние, которое можно проехать на топливе, оставшемся в баке

- Это расстояние рассчитывается на основе среднего расхода топлива автомобилем. В результате фактическое расстояние может отличаться от отображаемого на дисплее.
- При добавлении только небольшого количества топлива в топливный бак показания прибора могут не обновляться.

Во время дозаправки выключите замок запуска двигателя. Если дозаправка автомобиля производится, когда замок запуска двигателя не переведен в выключенное положение, то показания прибора могут не обновляться.

■ Средняя скорость автомобиля

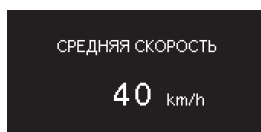

Отображает среднюю скорость автомобиля с момента последнего запуска двигателя.

■ Фактическая продолжительность

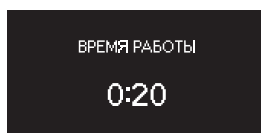

Отображает фактическую продолжительность с момента запуска двигателя или сброса данной функции.

■ Индивидуальные настройки

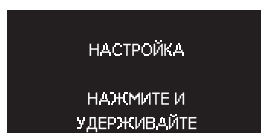

Настройки языка, единиц измерения и контрольной лампы эко-вождения можно изменить. (→стр. 101)

■ Средний расход топлива и дисплей индикатора зоны эко-вождения (автомобили с Multidrive)

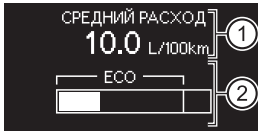

- ① Отображает средний расход топлива с момента последнего сброса параметров функции
 - Нажмите и удерживайте кнопку “DISP”/ переключатель “DISP”, когда на дисплее отображается средний расход топлива.
 - Пользуйтесь показанием среднего расхода топлива в качестве справочной информации.
- ② Дисплей зоны индикатора эко-вождения (→стр. 107)

Индивидуальная настройка функций автомобиля

Можно выполнить индивидуальную настройку языка, единиц измерения и контрольной лампы эко-вождения с помощью кнопки “DISP”/ переключателя “DISP”.

При выполнении индивидуальных настроек автомобиля, удостоверьтесь, что автомобиль припаркован в безопасном месте, переместите рычаг переключения передач в положение P (автомобили с Multidrive) или N (автомобили с многорежимной механической коробкой передач или механической коробкой передач) и задействован стояночный тормоз.

■ Язык

- 1 Нажмите кнопку “DISP”/ переключатель “DISP” для отображения экрана настроек, когда автомобиль остановлен, а затем нажмите и удерживайте кнопку “DISP”/ переключатель “DISP” для отображения экрана режима индивидуальной настройки.

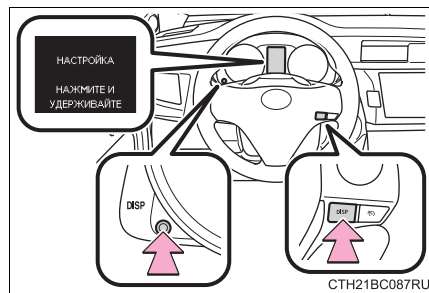

- 2 Нажмите кнопку “DISP”/ переключатель “DISP”, чтобы выбрать параметр для настройки, затем нажмите и удерживайте кнопку “DISP”/ переключатель “DISP”.



- 3 Нажмите кнопку “DISP”/ переключатель “DISP”, чтобы выбрать необходимую настройку, а затем нажмите и удерживайте кнопку “DISP”/ переключатель “DISP”.



Чтобы вернуться к предыдущему экрану или выйти из режима индивидуальных настроек, нажмите кнопку “DISP”/переключатель “DISP” для выбора “ВЫХОД”, а затем нажмите и удерживайте кнопку “DISP”/ переключатель “DISP”.

- Параметры, которые могут быть изменены

Функция	Настройка по умолчанию	Индивидуальные настройки
“ЯЗЫК”	“ENGLISH” (Английский)	“ FRANÇAIS ” (Французский)
		“ DEUTSCH ” (Немецкий)
		“ ESPAÑOL ” (Испанский)
		“ ITALIANO ” (Итальянский)
		“ PORTUGUES ” (Португальский)
		“ РУССКИЙ ” (Русский)*
		“ TÜRKÇE ” (Турецкий)*

*: Если имеется

■ Единицы измерения

- 1 Нажмите кнопку “DISP”/переключатель “DISP” для отображения экрана настроек, когда автомобиль остановлен, а затем нажмите и удерживайте кнопку “DISP”/переключатель “DISP” для отображения экрана режима индивидуальной настройки.

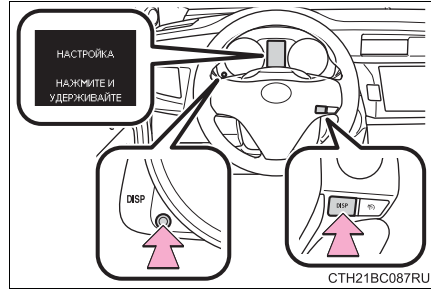

- 2 Нажмите кнопку “DISP”/переключатель “DISP”, чтобы выбрать параметр для настройки, затем нажмите и удерживайте кнопку “DISP”/переключатель “DISP”.



- 3 Нажмите кнопку “DISP”/переключатель “DISP”, чтобы выбрать необходимую настройку, а затем нажмите и удерживайте кнопку “DISP”/переключатель “DISP”.

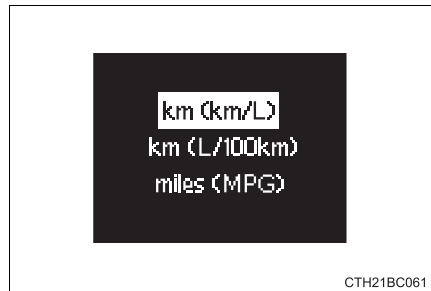

Чтобы вернуться к предыдущему экрану или выйти из режима индивидуальных настроек, нажмите кнопку “DISP”/переключатель “DISP” для выбора “ВЫХОД”, а затем нажмите и удерживайте кнопку “DISP”/переключатель “DISP”.

● Параметры, которые могут быть изменены

Функция	Настройка по умолчанию*	Индивидуальные настройки
“ЕДИНИЦЫ ИЗМ.”	“km (L/100 km)” (км (л/100 км))	“km (km/L)” (км (км/л))
		“miles (MPG)” (мили (MPG))
	“miles (MPG)” (мили (MPG))	“km (km/L)” (км (км/л))
		“km (L/100 km)” (км (л/100км))

*: Настройки по умолчанию различаются в зависимости от страны.

■ Контрольная Лампа эко-вождения

- 1 Нажмите кнопку “DISP”/ переключатель “DISP” для отображения экрана настроек, когда автомобиль остановлен, а затем нажмите и удерживайте кнопку “DISP”/ переключатель “DISP” для отображения экрана режима индивидуальной настройки.

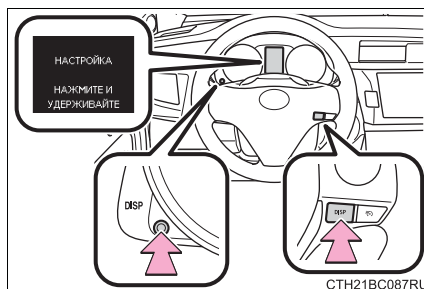

- 2 Нажмите кнопку “DISP”/ переключатель “DISP”, чтобы выбрать параметр для настройки, затем нажмите и удерживайте кнопку “DISP”/ переключатель “DISP”.



- 3 Нажмите кнопку “DISP”/ переключатель “DISP”, чтобы выбрать необходимую настройку, а затем нажмите и удерживайте кнопку “DISP”/ переключатель “DISP”.

При выборе “ВЫКЛ” Контрольная Лампа Эко-Вождения отображаться не будет.



Чтобы вернуться к предыдущему экрану или выйти из режима индивидуальных настроек, нажмите кнопку “DISP”/переключатель “DISP” для выбора “ВЫХОД”, а затем нажмите и удерживайте кнопку “DISP”/переключатель “DISP”.

- Параметры, которые могут быть изменены

Функция	Настройка по умолчанию	Индивидуальные настройки
“ИНДИКАТОР ECO”	“ВКЛ”	“ВЫКЛ”

■ Счетчики и дисплей подсвечиваются, если

- ▶ Автомобили без интеллектуальной системы и доступа без ключа
Замок запуска двигателя находится в положении “ON”.
- ▶ Автомобили с интеллектуальной системой и доступом без ключа
Замок запуска двигателя находится в режиме IGNITION ON.

■ При подключении и отключении клемм аккумуляторной батареи

Будет произведен сброс следующей информации:

- Запас хода
- Средняя скорость автомобиля
- Фактическая продолжительность
- Средний расход топлива

■ Жидкокристаллический дисплей

На дисплее могут появляться маленькие точки или светлые пятна. Это характерно для жидкокристаллических дисплеев и не является препятствием для дальнейшего использования дисплея.

■ Дисплей автоматической настройки подвески

В следующих случаях настройка дисплея будет приостановлена.

- Если появляется сообщение.
- Когда автомобиль начинает движение.

 **ПРЕДОСТЕРЕЖЕНИЕ!****■ Дисплей при низких температурах**

Перед использованием дисплея дайте салону автомобиля прогреться. При чрезмерно низких температурах дисплей может реагировать медленно, а показания могут отображаться с задержкой.

Например, возникает задержка отображения нового номера передачи на дисплее после того, как водитель переключает передачу. Из-за этой задержки водитель может снова понизить передачу, что приведет к резкому и значительному торможению двигателем и возможной аварии, которая может стать причиной травм или смерти.

■ Предостережения во время настройки дисплея

Поскольку настройка дисплея выполняется при работающем двигателе, удостоверьтесь, что автомобиль припаркован в хорошо вентилируемом месте. В закрытом помещении (например, в гараже) выхлопные газы, содержащие опасный для здоровья угарный газ (СО), могут накапливаться и проникать в салон. Это может привести к смерти или представлять угрозу здоровью.

 **ВНИМАНИЕ!****■ Чтобы предотвратить повреждение двигателя и его компонентов**

- Не доводите стрелку индикатора тахометра до красной зоны, которая сигнализирует о максимально возможном числе оборотов двигателя.
- Если указатель температуры охлаждающей жидкости двигателя находится в красной зоне, то двигатель может перегреться. В этом случае немедленно остановите автомобиль в безопасном месте и проверьте двигатель после его полного охлаждения. (→стр. 614)

Индикатор эко-вождения (автомобили с Multidrive)

Контрольная лампа ECO вождения

Во время ускорения автомобиля в эко-режиме (эко-вождение) загорится контрольная лампа эко-вождения. Когда ускорение превышает зону эко-вождения, и когда автомобиль останавливается, эта лампа выключается.

► Контрольный дисплей движения



► Многофункциональный информационный дисплей

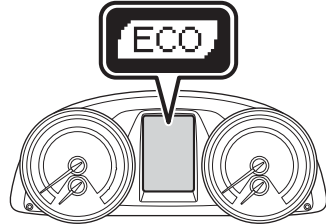

СТН21BC047

Дисплей зоны индикатора эко-вождения

Предлагает зону эко-вождения с текущим коэффициентом эко-вождения на основании ускорения.

- ① Коэффициент эко-вождения, основанный на ускорении

Если ускорение превышает зону эко-вождения, то правая сторона дисплея индикатора зоны эко-вождения мигает.

- ② Зона эко-вождения

► Контрольный дисплей движения

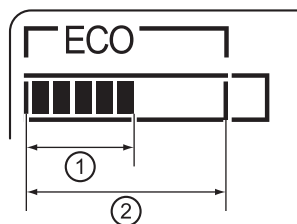

► Многофункциональный информационный дисплей

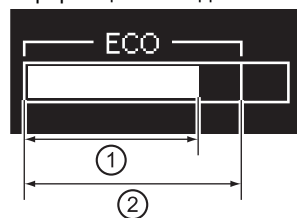

СТН21BC035

Индивидуальные настройки контрольной лампы эко-вождения

► Контрольный дисплей движения

Контрольную Лампу Эко-Вождения можно включить или выключить.

- 1 Если отображается одометр, нажмите и удерживайте кнопку переключения дисплея/переключатель “DISP” для отображения экрана индивидуальной настройки Контрольной Лампы Эко-Вождения.
- 2 Нажмите кнопку переключения дисплея/переключатель “DISP” для включения или выключения Контрольной Лампы Эко-Вождения.
- 3 Нажмите и удерживайте кнопку переключения дисплея/переключатель “DISP” для завершения настройки.

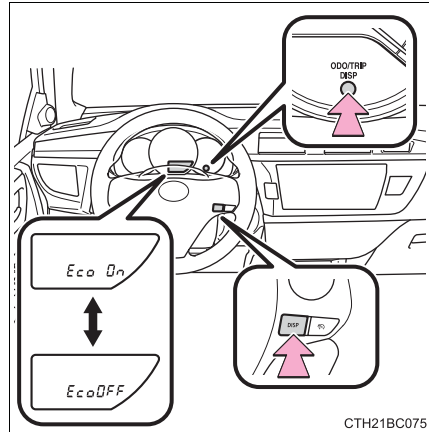

- Многофункциональный информационный дисплей
(→стр. 104)

■ Работа индикатора эко-вождения

Индикатор эко-вождения не включится в следующих условиях:

- Рычаг переключения передач находится в положении, отличном от D.
- Выбран спортивный режим.
- Скорость автомобиля составляет примерно 130 km/h (км/ч) или более.

3-1. Информация о ключах	
Ключи	112
3-2. Открывание, закрывание и запираание дверей	
Интеллектуальная система и доступ без ключа	116
Беспроводной пульт дистанционного управления	138
Двери	147
Багажник	150
3-3. Регулировка сидений	
Передние сиденья	154
Задние сиденья	155
Подголовники	158
3-4. Регулировка рулевого колеса и зеркал	
Рулевое колесо	160
Внутреннее зеркало заднего вида	161
Наружные зеркала заднего вида	164
3-5. Открывание и закрывание окон	
Электрические стеклоподъемники	167

Ключи

Ключи

К автомобилю прилагаются следующие ключи.

► Тип А

① Ключи

Управление функцией
беспроводного дистанционного
управления (→стр. 138)

② Пластинка с номером ключа

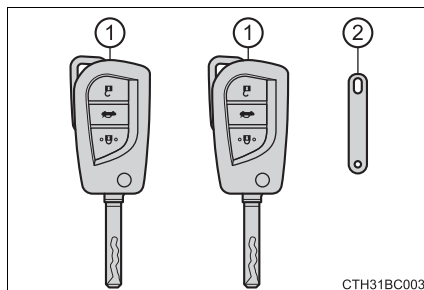

СТН31BC003

► Тип В

① Ключ (с функцией дистанционного управления)

Управление функцией
беспроводного дистанционного
управления (→стр. 138)

② Ключ (без функции дистанционного управления)

③ Пластинка с номером ключа

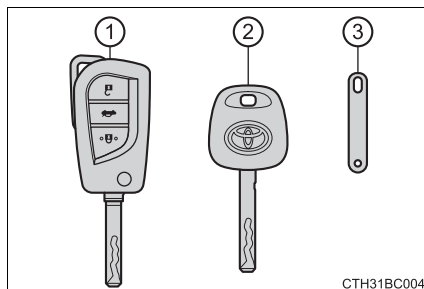

СТН31BC004

► Тип С

① Ключи (с функцией дистанционного управления)

Управление функцией
беспроводного дистанционного
управления (→стр. 138)

② Ключ (без функции дистанционного управления)

③ Пластинка с номером ключа

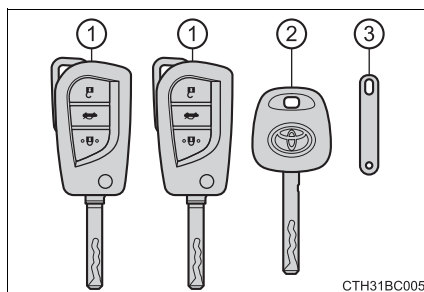

СТН31BC005

► Тип D

- ① Электронные ключи
 - Использование интеллектуальной системы и доступа без ключа (→стр. 116)
 - Управление функцией беспроводного дистанционного управления (→стр. 138)
- ② Механические ключи
- ③ Пластинка с номером ключа

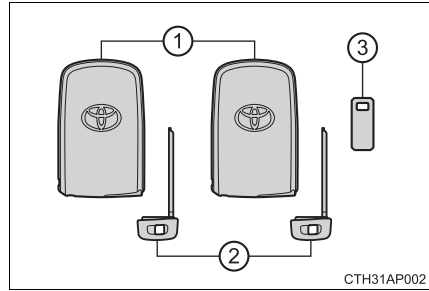
**Использование ключа**

- ① Освобождение
Чтобы освободить ключ, нажмите эту кнопку.
- ② Складывание
Чтобы убрать ключ обратно в его корпус, сложите ключ обратно, нажимая на эту кнопку.

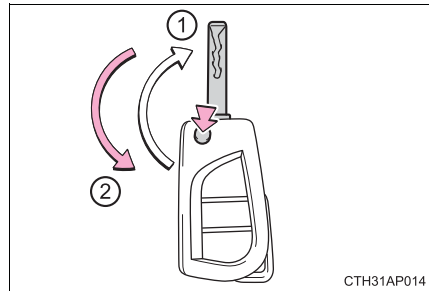

Использование механического ключа

Чтобы вынуть механический ключ, нажмите кнопку фиксатора, а затем выньте ключ.

Механический ключ можно вставить только в одном направлении, поскольку он имеет пазы только на одной стороне. Если ключ не вставляется в цилиндр замка, переверните его и попробуйте вставить снова.

После использования механического ключа вставьте его в электронный ключ. Носите механический ключ вместе с электронным ключом. При разрядке элемента питания электронного ключа или некорректной работе функции доступа воспользуйтесь механическим ключом. (→стр. 604)

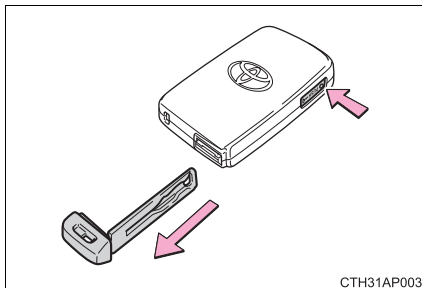

■ Если Вы потеряли ключи

Можно заказать новые оригинальные ключи у любого официального дилера Toyota, специалиста ремонтной службы или в другом квалифицированном и технически оснащенном сервисном центре, используя другой ключ (тип А, тип В и тип С) или механический ключ (тип D) и номер ключа, выбитый на пластинке ключа. Храните пластинку с номером ключа в надежном месте, например, в бумажнике, но не в автомобиле.

■ При полете в самолете

Если Вы взяли ключ с функцией дистанционного управления в самолет, то, находясь в салоне самолета, не нажимайте никакую кнопку на ключе. Если ключ находится в сумке и т.п., убедитесь, что кнопки не могут случайно нажаться. При нажатии на кнопку ключ излучает радиоволны, которые могут помешать управлению самолетом.

**ВНИМАНИЕ!****■ Чтобы предотвратить повреждение ключа**

- Не роняйте ключи, не подвергайте их сильным ударам и не сгибайте их.
- Не подвергайте ключи воздействию высоких температур в течение длительных периодов времени.
- Не мочите ключи, не мойте их в ультразвуковой стиральной машине и т.п.
- Не прикладывайте к ключам металлические или магнитные материалы и не кладите ключи рядом с такими материалами.
- Не разбирайте ключи.
- Не прикрепляйте наклейки и т.п. на поверхность электронного ключа и ключа (с функцией дистанционного управления).
- Тип D: Не кладите ключи рядом с предметами, излучающими магнитные поля, такими как телевизоры, аудиосистемы и индукционные плиты или с электрическим медицинским оборудованием, таким как низкочастотное терапевтическое оборудование.

■ Носите электронный ключ с собой (тип D)

Держите электронный ключ на расстоянии 10 см (см) или более от включенных электроприборов. Радиоволны, излучаемые электроприборами, находящимися на расстоянии 10 см (см) от электронного ключа, могут создавать помехи и явиться причиной некорректной работы ключа.

■ В случае неисправности интеллектуальной системы и доступа без ключа или возникновения других проблем, связанных с ключом (тип D)

Обратитесь к любому официальному дилеру Toyota, специалисту ремонтной службы или в другой квалифицированный и технически оснащенный сервисный центр вместе с Вашим автомобилем и всеми имеющимися электронными ключами автомобиля.

■ Если утерян электронный ключ (тип D)

При утере электронного ключа значительно повышается риск угона автомобиля. Немедленно обратитесь к любому официальному дилеру Toyota, специалисту ремонтной службы или в другой квалифицированный и технически оснащенный сервисный центр вместе со всеми оставшимися электронными ключами автомобиля.

Интеллектуальная система и доступ без ключа*

Краткое описание функций

Указанные ниже операции можно выполнять, просто держа электронный ключ, например, в кармане. (Водитель всегда должен иметь при себе электронный ключ.)

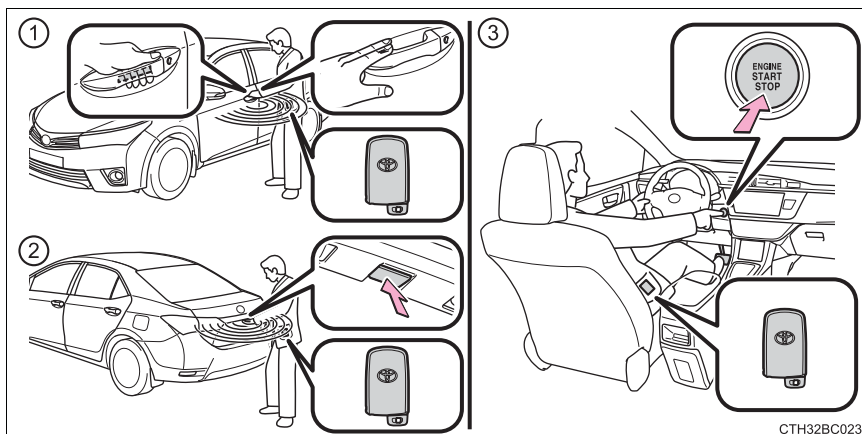

- ① Запирает и отпирает двери (→стр. 117)
- ② Отпирает багажник (→стр. 117)
- ③ Запускает двигатель (→стр. 201)

■ Управляющие сигналы

Лампы аварийной сигнализации мигают, сигнализируя о запираении/отпираении дверей. (Запереть: Один раз; Отпереть: Два раза)

■ Элемент безопасности

Если дверь не открывается в течение примерно 30 секунд после отпираения автомобиля, предохранительная функция автоматически снова запирает автомобиль. (Однако, в зависимости от местонахождения электронного ключа, ключ может быть распознан как находящийся в автомобиле. В этом случае автомобиль может быть отперт.)

Отпирание и запираение дверей (только с помощью ручек передних дверей)

Чтобы отпереть двери, возьмитесь за ручку.

При этом необходимо дотронуться до датчика на задней поверхности ручки.

Двери нельзя отпереть в течение 3 секунд после запираения.

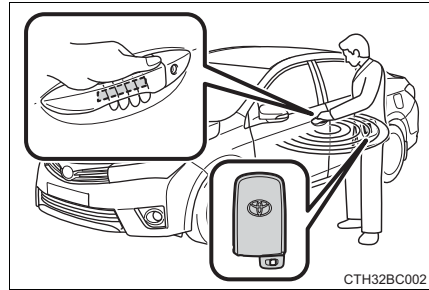

Чтобы запереть двери, прикоснитесь к датчику запираения (углубление сверху на дверной ручке).

Проверьте, что дверь надежно заблокирована.

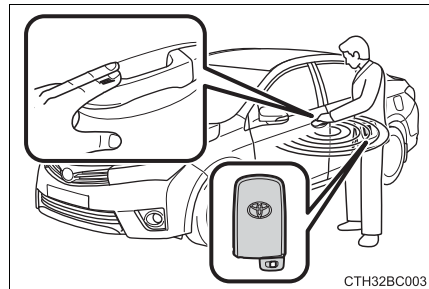

Отпирание багажника

Нажмите кнопку фиксатора багажника на багажнике, чтобы разблокировать багажник.

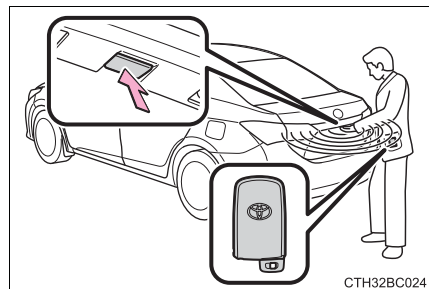

Расположение антенны и радиус действия**■ Расположение антенны**

- ① Антенны снаружи автомобиля
- ② Антенны в салоне
- ③ Антенна внутри багажника
- ④ Антенна снаружи багажника

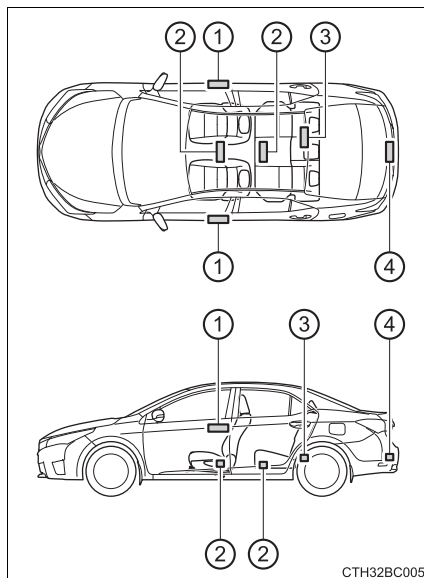

СТН32BC005

■ Радиус действия (зона обнаружения электронного ключа)

- При запираении или отпирании дверей

Этой системой можно управлять, когда электронный ключ находится в пределах 0,7 м (м) от любой из наружных ручек передних дверей. (Возможно управление только дверями, распознающими ключ.)

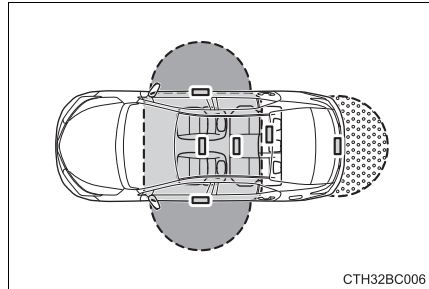

- При запуске двигателя или изменении режимов замка запуска двигателя

Системой можно управлять, когда электронный ключ находится внутри автомобиля.

- При отпирании багажника

Этой системой можно управлять, когда электронный ключ находится в пределах 0,7 м (м) от кнопки фиксатора багажника.

■ Если дверь не блокируется с помощью датчика запираения на верхней части дверной ручки

Если дверь не запирается даже при касании датчика верхней части, попробуйте использовать свою ладонь, чтобы коснуться датчика запираения.

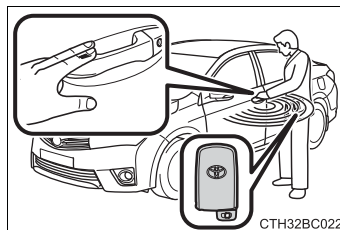

■ Индикаторы сигнализации и системы предупреждения

▶ Автомобили без многофункционального информационного дисплея

Для того, чтобы предотвратить кражу автомобиля и непредвиденные обстоятельства, возникающие из-за ошибочных действий, используется комбинация внешней и внутренней сигнализации, а также сигнальные лампы. Примите меры в соответствии с тем, какая сигнальная лампа загорится. (→стр. 533)

▶ Автомобили с многофункциональным информационным дисплеем

Для предотвращения кражи автомобиля и непредвиденных обстоятельств, возникающих из-за ошибочных действий, используется система внешних и внутренних сигналов, а также предупреждающие сообщения, отображаемые на многофункциональном информационном дисплее. При появлении на дисплее любого предупреждающего сообщения примите соответствующие меры. (→стр. 549)

В указанной ниже таблице описаны ситуации, сопровождаемые только звуковым предупреждающим сигналом, а также способы их разрешения.

Сигнализация	Ситуация	Способ устранения
В течение 5 секунд звучит внешний звуковой сигнал	Была предпринята попытка запереть автомобиль при открытой двери.	Закройте все двери и снова закройте их.
	Автомобили без многофункционального информационного дисплея: Предпринята попытка запереть двери с помощью интеллектуальной системы и доступа без ключа, при этом электронный ключ находился внутри автомобиля.	Извлеките электронный ключ из салона автомобиля и снова закройте двери.
	Багажник был закрыт, пока электронный ключ все еще находился внутри багажника и все двери были заперты.	Извлеките электронный ключ из багажника и закройте крышку багажника.
Непрерывно звучит внутренний сигнал	Замок запуска двигателя был переведен в режим ACCESSORY, когда дверь водителя была открыта (или дверь водителя была открыта, когда замок запуска двигателя находился в режиме ACCESSORY).	Выключите замок запуска двигателя и закройте дверь водителя.

Сигнализация	Ситуация	Способ устранения
<p>Внутренняя сигнализация издает один гудок, и внешняя сигнализация звучит один раз в течение 5 секунд*1</p>	<p>Предпринята попытка запереть любую переднюю дверь следующим образом: дверь была открыта, внутренняя кнопка запираения двери была установлена в положение запираения, затем дверь была закрыта за наружную ручку двери, при этом электронный ключ находился внутри автомобиля.</p>	<p>Извлеките электронный ключ из автомобиля и снова запирайте двери.</p>
<p>Непрерывно звучит внутренний сигнал*1, 2</p>	<p>Дверь водителя была открыта в то время, когда было выбрано любое, отличное от Р, положение рычага переключения передач, а замок запуска двигателя при этом не был выключен.</p>	<p>Переведите рычаг переключения передач в положение Р.</p>

*1: Автомобили без многофункционального информационного дисплея

*2: Автомобили с Multidrive



■ Функция энергосбережения аккумуляторной батареи

Дабы предотвратить разряд элемента питания электронного ключа и аккумуляторной батареи в период длительного простоя автомобиля, будет активирована функция энергосбережения аккумуляторной батареи.

- В следующих ситуациях интеллектуальная система и доступ без ключа заблокирует двери с задержкой.
 - Электронный ключ был оставлен в зоне около 2 м (м) от автомобиля на 10 и более минут.
 - Интеллектуальная система и доступ без ключа не использовались в течение 5 дней или более.
- Если интеллектуальная система и доступ без ключа не использовались в течение 14 дней или более, нельзя будет отпереть никакие двери, за исключением двери водителя. Чтобы разблокировать двери в этом случае, возьмитесь за ручку двери водителя или воспользуйтесь пультом беспроводного дистанционного управления либо механическим ключом.

■ Функция энергосбережения элемента питания электронного ключа

Когда установлен режим энергосбережения, разрядка элемента питания уменьшается посредством прекращения приема радиоволн электронным ключом.

Нажмите  дважды, нажав и удерживая  одновременно. Проверьте, чтобы индикатор электронного ключа мигнул 4 раза.

Когда установлен режим энергосбережения аккумуляторной батареи, интеллектуальную систему и доступ без ключа использовать нельзя. Чтобы отменить эту функцию, нажмите любую кнопку электронного ключа.

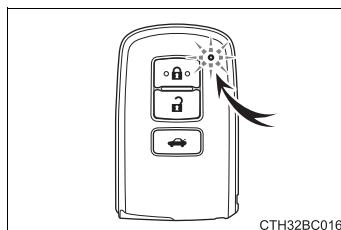

■ Условия, влияющие на работу

Интеллектуальная система и доступ без ключа используют слабые радиоволны. В следующих ситуациях возможна неправильная работа интеллектуальной системы и доступа без ключа, пульта беспроводного дистанционного управления и иммобилайзера (система автоматической блокировки), из-за помех связи между электронным ключом и автомобилем.

(Решения: →стр. 604)

- Когда элемент питания электронного ключа разряжен
- Вблизи телевизионных вышек, электростанций, бензоколонок, радиостанций, больших экранов, аэропортов и других сооружений, которые создают сильные радиоволны или электрические помехи
- Когда Вы имеете при себе портативное радио, сотовый телефон или другие беспроводные средства связи
- Когда электронный ключ находится в контакте или закрыт следующими металлическими предметами
 - Карточками, к которым прикреплена алюминиевая фольга
 - Сигаретными пачками, имеющими внутри алюминиевую фольгу
 - Металлическими футлярами или сумками
 - Монетами
 - Обогревателями для рук, сделанными из металла
 - Мультимедийными носителями, такими как CD- и DVD-диски
- Если поблизости используются другие беспроводные ключи (излучающие радиоволны)
- Когда электронный ключ носят вместе со следующими устройствами, которые испускают радиоволны
 - Электронный ключ другого автомобиля или беспроводной ключ, испускающий радиоволны
 - Персональные компьютеры или КПК (карманные персональные компьютеры)
 - Цифровые аудио плееры
 - Переносные игровые приставки
- Если на заднее окно нанесена тонировка с содержанием металлических частиц или с металлическими элементами
- Когда электронный ключ находится рядом с зарядным устройством или электронными устройствами

■ Примечания по работе функции доступа

- Даже когда электронный ключ находится в пределах радиуса действия (зоны обнаружения), система может работать некорректно в перечисленных ниже случаях:
 - Если при отпирании или запираении дверей электронный ключ находится близко к внешней ручке двери, окну, около земли или на высоте.
 - Если при открывании багажника ключ находится около земли или на высоте или близко к центральной части заднего бампера.
 - Если при запуске двигателя или изменении режимов замка запуска двигателя электронный ключ находится на приборной панели, заднем отделении для мелких вещей, полу, в дверном кармане или в бардачке.
- Не оставляйте электронный ключ на приборной панели или поблизости от дверных карманов, когда покидаете автомобиль. В зависимости от условий приема радиоволн он может быть обнаружен антенной снаружи салона, и дверь можно будет запереть снаружи, в результате чего электронный ключ может оказаться запертым внутри автомобиля.
- Пока электронный ключ находится в пределах радиуса действия, запереть или отпереть двери может кто угодно. Однако разблокировать автомобиль можно только через двери, распознающие электронный ключ.
- Даже если электронный ключ находится снаружи автомобиля, запуск двигателя возможен, если электронный ключ находится близко от окна.
- Механизм отпирания или запираения дверей может сработать, если на дверную ручку попадает большое количество брызг воды, например, во время дождя или на автомойке, и электронный ключ находится в пределах радиуса действия. (Двери будут автоматически заперты примерно через 30 секунд при отсутствии операции открывания-закрывания.)
- Если для запираения дверей используется беспроводной пульт дистанционного управления, когда электронный ключ находится близко к автомобилю, отпирание дверей с помощью функции доступа может не сработать. (Для разблокировки дверей используйте беспроводной пульт дистанционного управления.)

■ Примечание к операции запираения дверей

- Прикосновение к датчику запираения двери в перчатках может привести к задержке или отказу срабатывания. Снимите перчатки и снова коснитесь датчика запираения.
- Когда операция запираения производится при помощи датчика запираения, опознавательные сигналы будут показаны последовательно два раза. После этого опознавательные сигналы выдаваться не будут.
- Если на дверную ручку попадает влага, в то время как электронный ключ находится в пределах радиуса действия, несколько раз может сработать механизм отпираения/запираения дверей. Чтобы такая проблема не возникла, перед мойкой автомобиля выполните следующие действия:
 - Поместите электронный ключ на расстоянии 2 м (м) или более от автомобиля. (Следите за тем, чтобы ключ не был украден.)
 - Установите электронный ключ в режим энергосбережения элемента питания, чтобы отключить интеллектуальную систему и доступ без ключа. (→стр. 123)
- Автомобили без многофункционального информационного дисплея: Если электронный ключ находится в автомобиле, а на дверную ручку во время мойки автомобиля попала влага, раздастся звуковой сигнал снаружи автомобиля. Чтобы выключить сигнализацию, запирайте все двери.
- Автомобили с многофункциональным информационным дисплеем: Если электронный ключ находится в автомобиле, а на дверную ручку во время мойки автомобиля попала влага, на многофункциональном информационном дисплее может появиться сообщение и раздастся звуковой сигнал снаружи автомобиля. Чтобы выключить сигнализацию, запирайте все двери.
- Датчик запираения может работать неправильно, если он покрыт льдом, снегом, грязью и т.п. Очистите датчик запираения и повторите попытку.
- При работе с дверной ручкой можно задеть ногтями дверь. Следите за тем, чтобы не повредить ногти или поверхность двери.

■ Примечание по работе функции отпирания

- Неожиданное приближение к зоне действия или дверной ручке могут привести к тому, что двери не будут разблокированы. В таком случае верните ручку двери в исходное положение и убедитесь, что двери были разблокированы, прежде чем снова тянуть за дверную ручку.
- При попытке открыть дверь рукой в перчатке разблокирование может не сработать.
- Если на дверную ручку попадает влага, в то время как электронный ключ находится в пределах радиуса действия, несколько раз может сработать механизм отпирания/запираения дверей. Чтобы такая проблема не возникла, перед мойкой автомобиля выполните следующие действия:
 - Поместите электронный ключ на расстоянии 2 м (м) или более от автомобиля. (Следите за тем, чтобы ключ не был украден.)
 - Установите электронный ключ в режим энергосбережения элемента питания, чтобы отключить интеллектуальную систему и доступ без ключа. (→стр. 123)
- Если в зоне обнаружения находится другой электронный ключ, то после сжатия дверной ручки разблокировка двери может занять больше времени.
- При работе с дверной ручкой можно задеть ногтями дверь. Следите за тем, чтобы не повредить ногти или поверхность двери.

■ Если автомобилем не управляют в течение длительного времени

- Чтобы избежать угона автомобиля, не оставляйте электронный ключ ближе 2 м (м) от автомобиля.
- Интеллектуальная система и доступ без ключа могут быть отключены заранее. (→стр. 643)

■ Чтобы система работала должным образом

При работе с системой электронный ключ должен обязательно находиться при Вас. Не подносите электронный ключ слишком близко к автомобилю при работе с системой снаружи автомобиля.

В зависимости от положения и условия удерживания электронного ключа, ключ может быть распознан неправильно и система может работать некорректно. (Сигнализация может самопроизвольно выключаться или функция предотвращения запираения двери может не работать.)

■ Если интеллектуальная система и доступ без ключа работают неправильно

- Запираение и отпирание дверей: Используйте механический ключ. (→стр. 604)
- Запуск двигателя: →стр. 605

■ Полный разряд элемента питания электронного ключа

- Стандартный срок службы элемента питания составляет от 1 до 2 лет.
- Если заряд элемента питания стал слишком низким, то при остановке двигателя в салоне будет раздаваться звуковой сигнал. (→стр. 535, 555)
- Поскольку электронный ключ постоянно принимает радиоволны, то элемент питания разряжается, даже если электронный ключ не используется. Следующие признаки указывают на то, что элемент питания электронного ключа может быть разряжен. При необходимости элемент питания следует заменить. (→стр. 484)
 - Функция интеллектуальной системы и доступа без ключа или функция беспроводного дистанционного управления не работают.
 - Уменьшается зона обнаружения.
 - Не загорается светодиодный индикатор на поверхности ключа.
- Чтобы избежать серьезного ухудшения работы электронного ключа, не оставляйте его на расстоянии ближе 1 м (м) от следующих электрических приборов, которые создают магнитное поле:
 - Телевизоры
 - Персональные компьютеры
 - Сотовые телефоны, беспроводные телефоны и зарядные устройства
 - Сотовые телефоны или беспроводные телефоны в процессе подзарядки
 - Настольные лампы
 - Индукционные панели

■ Если элемент питания электронного ключа полностью разряжен

→стр. 484

■ Индивидуальные настройки

Настройки (например, интеллектуальной системы и доступа без ключа) могут быть изменены. (Настраиваемые опции: →стр. 643)

■ Если интеллектуальная система и доступ без ключа были деактивированы в индивидуальных настройках

- Запираение и отпираение дверей:
Используйте пульт дистанционного управления или механический ключ.
(→стр. 138, 604)
- Запуск двигателя и изменение режимов замка запуска двигателя: →стр. 605
- Выключение двигателя: →стр. 204

■ Сертификация интеллектуальной системы и доступа без ключа

Hereby TRCZ s.r.o., declares that this BA9EQ is in compliance with the essential requirements and other relevant provisions of Directive 1999/5/EC.

TRCZ s.r.o. vakuuttaa täten että BA9EQ tyypininen laite on direktiivin 1999/5/EY oleellisten vaatimusten ja sitä koskevien direktiivin muiden ehtojen mukainen.

Hierbij verklaart TRCZ s.r.o. dat het toestel BA9EQ in overeenstemming is met de essentiële eisen en de andere relevante bepalingen van richtlijn 1999/5/EG.

Par la présente TRCZ s.r.o. déclare que l'appareil BA9EQ est conforme aux exigences essentielles et aux autres dispositions pertinentes de la directive 1999/5/CE.

Harmed inbygar TRCZ s.r.o. att denna BA9EQ står i överensstämmelse med de väsentliga egenskapskrav och övriga relevanta bestämmelser som framgår av direktiv 1999/5/EG.

Undertegnede TRCZ s.r.o. erklærer herved, at følgende udstyr BA9EQ overholder de væsentlige krav og øvrige relevante krav i direktiv 1999/5/EF.

Hiermit erklart TRCZ s.r.o. dass sich das Gerät BA9EQ in Übereinstimmung mit den grundlegenden Anforderungen und den übrigen einschlägigen Bestimmungen der Richtlinie 1999/5/EG befindet.

ΜΕ ΤΗΝ ΠΑΡΟΥΣΑ TRCZ s.r.o. ΔΗΛΩΝΕΙ ΟΤΙ: BA9EQ ΣΥΜΜΟΡΦΩΝΕΤΑΙ ΠΡΟΣ ΤΙΣ ΟΥΣΙΩΔΕΙΣ ΑΠΑΙΤΗΣΕΙΣ ΚΑΙ ΤΙΣ ΛΟΙΠΕΣ ΣΧΕΤΙΚΕΣ ΔΙΑΤΑΞΕΙΣ ΤΗΣ ΟΔΗΓΙΑΣ 1999/5/ΕΚ

Con la presente TRCZ s.r.o. dichiara che questo BA9EQ è conforme ai requisiti essenziali ed alle altre disposizioni pertinenti stabilite dalla direttiva 1999/5/CE.

Por medio de la presente TRCZ s.r.o. declara que el BA9EQ cumple con los requisitos esenciales y cualesquiera otras disposiciones aplicables o exigibles de la Directiva 1999/5/CE.

TRCZ s.r.o. declara que este BA9EQ está conforme con os requisitos essenciais e outras disposições da Directiva 1999/5/CE.

Harmedik, TRCZ s.r.o. jeldikjara li dan BA9EQ jafkonforma mal-higriet essenziالي u ma provvedimenti oħra relevanti li hemm fid-Direttiva 1999/5/EC.

Käesolevaga kinnitab TRCZ s.r.o. seadme BA9EQ vastavust direktiivi 1999/5/EÜ põhinõuetele ja nimetatud direktiivis täpnevõetele lüüsi- ja asjakohastele sätetele.

A'ullroti, TRCZ s.r.o. nyilatkozikom hogy a BA9EQ megfelel a vonatkozó alapvető követelményeknek és az 1999/5/EC irányelv egyéb előírásainak.

TRCZ s.r.o. týmto vyhlasuje, že BA9EQ spĺňa základné požiadavky a všetky príslušné ustanovenia Smernice 1999/5/ES.

TRCZ s.r.o. tímto prohlašuje, že ložte BA9EQ je ve shodě se základními požadavky a dalšími příslušnými ustanoveními směrnice 1999/5/EC

TRCZ s.r.o. izjavlja, da je ta BA9EQ v skladu z bistvenimi zahtevami in ostalimi relevantnimi določili direktive 1999/5/EC

Štoto TRCZ s.r.o. deklaruje, kad šis BA9EQ atbilsta esminšajšiem prasībām un pilnām ar to saistītajām noteikumiem.

Ar šo TRCZ s.r.o. deklārā, ka BA9EQ atbilst Direktīvas 1999/5/EK būtiskajām prasībām un pilnām ar to saistītajām noteikumiem.

Najwyższym TRCZ s.r.o. oświadcza, że BA9EQ jest zgodny z zasadniczymi wymogami oraz pozostałymi stosownymi postanowieniami Dyrektywy 1999/5/EC.

Mēr med šisri TRCZ s.r.o. yfr bvi aš BA9EQ er i samskræmi við grunnkröfur og aðrar kröfur sem gerðar eru í lögskilum 1999/5/EC

TRCZ s.r.o. deklareer lieved at utstyret BA9EQ er i samsvar med de grunnleggende krav og øvrige relevante krav i direktiv 1999/5/EF

С настоящето, TRCZ s.r.o. декларира, че BA9EQ е в съответствие със съществено изключение и другите приложения разпоредби на Директива 1999/5/EC.

Prin prezenta, TRCZ s.r.o. declară că aparatul BA9EQ este în conformitate cu cerințele esențiale și cu alte prevederi pertinente ale Directivei 1999/5/CE

Ov m TRCZ s.r.o. izjavlja, da ovaj BA9EQ je usklađen sa bitnim zahtjevima i drugim relevantnim odredbama Direktive 1999/5/EC.

Nepemijet kesaj, TRCZ s.r.o., deklaruje, da je BA9EQ enhle ne pažim me kotičasat lthebesno dhe bispozitat e tjera prekatese te Direktives 1999/5/EC

Ov m TRCZ s.r.o. izjavlja, da je BA9EQ u skladu s bitnim zahtjevima i drugim relevantnim odredbama Direktive 1999/5/EC i Pravilnika o RTT opremi (NN 25/2012)

Ov m, TRCZ s.r.o., deklārē da je BA9EQ v skladu sa osnovnimi zahtevima i ostalimi relevantnimi odredbama Direktive 1999/5/EC

The DECLARATION of CONFORMITY (DoC) is available at the following address:

<http://www.tcha-rika.com/jp/>



Hereby, TRCZ s.r.o. declares that this B94UM is in compliance with the essential requirements and other relevant provisions of Directive 1999/5/EC.

TRCZ s.r.o. vakuuttaa lauseen että B94UM tyyppinän laite on direktiivin 1999/5/EY oleellisten vaatimusten ja sitä koskevien direktiivin muiden ehtojen mukainen.

Hierbij verklaart TRCZ s.r.o. dat het toestel B94UM in overeenstemming is met de essentiële eisen en de andere relevante bepalingen van richtlijn 1999/5/EG.

Par la présente TRCZ s.r.o. déclare que l'appareil B94UM est conforme aux exigences essentielles et aux autres dispositions pertinentes de la directive 1999/5/CE.

Härmed intygar TRCZ s.r.o. att denna B94UM står i överensstämmelse med de väsentliga egenskapskrav och övriga relevanta bestämmelser som framgår av direktiv 1999/5/EG.

Unterzeichnete TRCZ s.r.o. erklærer herved, at følgende udstyr B94UM overholder de væsentlige krav og øvrige relevante krav i direktiv 1999/5/EF.

Hiermit erklärt TRCZ s.r.o., dass sich das Gerät B94UM in Übereinstimmung mit den grundlegenden Anforderungen und den übrigen einschlägigen Bestimmungen der Richtlinie 1999/5/EG befindet.

ΜΕ ΤΗΝ ΠΑΡΟΥΣΑ TRCZ s.r.o. ΔΗΛΩΝΕΙ ΟΤΙ Η Β94UM ΤΥΜΜΟΡΦΩΝΕΤΑΙ ΠΡΟΣ ΤΙΣ ΟΥΣΙΟΛΟΓΙΚΕΣ ΑΠΑΙΤΗΣΕΙΣ ΚΑΙ ΤΙΣ ΛΟΙΠΕΣ ΣΧΕΤΙΚΕΣ ΔΙΑΤΑΞΕΙΣ ΤΗΣ ΟΔΗΓΙΑΣ 1999/5/ΕΚ.

Cun la présente TRCZ s.r.o. dichiara che questo B94UM è conforme a requisiti essenziali ed alle altre disposizioni pertinenti stabilite dalla direttiva 1999/5/CE.

Por medio de la presente TRCZ s.r.o. declara que el B94UM cumple con los requisitos esenciales y cualesquiera otras disposiciones aplicables o exigibles de la Directiva 1999/5/CE.

TRCZ s.r.o. deklara, że to B94UM jest zgodne z wymaganiami esencjalnymi i innymi przepisami z Dyrektywy 1999/5/CE.

Հայտնեմք, որ TRCZ s.r.o. յստիչարա էր ընդ B94UM յիշխոմաբ մալ՝ հիշ յրդ էսենցիալ և մալ յրյուր ուրյո՝ ժիլյոն և օրյոն յի ներմալ յոմալ յոմալ 1999/5/ԵԿ:

Käesolevaga kinnitab TRCZ s.r.o. seadmisel B94UM vastavust direktiivi 1999/5/EÜ põhilistele ja muudele olulistele nõuetele ja muudele sellest tulenevatele teistele asjakohastele sätetele.

Alltillit TRCZ s.r.o. uttalar, att denna B94UM överensstämmer med de väsentliga egenskapskraven och de övriga relevanta bestämmelserna i direktivet 1999/5/EG.

TRCZ s.r.o. týmto vyhlasuje, že B94UM spĺňa základné požiadavky a všetky príslušné ustanovenia Smernice 1999/5/ES.

TRCZ s.r.o. tímto prohlašuje, že tento B94UM je ve shodě se základními požadavky a dalšími příslušnými ustanoveními směrnice 1999/5/ES.

TRCZ s.r.o. izjavlja, da je ta B94UM u skladu z bitvenimi zahtevami in ostalimi relevantnimi določbami Direktive 1999/5/EC

Što TRCZ s.r.o. deklarira, kad se B94UM uklanja u skladu s relevantnim i drugim relevantnim odredbama Direktive 1999/5/EC

At šo TRCZ s.r.o. deklarira, ka B94UM je v skladu s Direktivama 1999/5/EC in ostalimi relevantnimi določbami in drugimi relevantnimi določbami

Najnowszy TRCZ s.r.o. oświadcza, że B94UM jest zgodny z zasadniczymi wymaganiami oraz pozostałymi istotnymi postanowieniami Dyrektywy 1999/5/EC

Nerisio lyti TRCZ s.r.o. y'izpvi ad B94UM e' i samsvaru'ed de' g'runnleggjande krav og øvrige relevante krav i direktiv 1999/5/EC

TRCZ s.r.o. erklærer, at den B94UM er i samsvar med de grundlæggende krav og øvrige relevante krav i direktiv 1999/5/EC

С настоящето TRCZ s.r.o. декларира, че B94UM е в съответствие със съществениите изисквания и другите приложими разпоредби на Директива 1999/5/EC

Pri prezentu, TRCZ s.r.o. decarira da aparat B94UM este in conformitate cu cerintele esentiale si cu celelalte prevederi pertinente ale Directivei 1999/5/EC

Ovim, TRCZ s.r.o., izjavlja, da ovaj B94UM je usklađen sa bitnim zahtjevima i drugim relevantnim odredbama Direktive 1999/5/EC

Nepremijati kusaj, TRCZ s.r.o., deklarira da je B94UM eshte na par, t'mi'ate k'ekkesat thelbesarn dhe dispozitat e tjera perkatese te Direktives 1999/5/EC.

Ovim TRCZ s.r.o., deklarira da je B94UM u skladu sa bitnim zahtjevima i drugim relevantnim odredbama Direktive 1999/5/EC i Pravilnika o RiTT opremi (NN 25/2012)

Ovim, TRCZ s.r.o., deklarira da je B94UM u skladu sa osnovnim zahtjevima i ostalim relevantnim odredbama Direktive 1999/5/EC

The DECLARATION of CONFORMITY (DoC) is available at the following address:

<http://www.tokai-rika.co.jp/rce/>



TOYOTA

TOYOTA MOTOR CORPORATION

1, TOYOTA-CHO, TOYOTA, AICHI, 471-8572, JAPAN TEL. (+81) 565-28 2121

R&TTE Declaration of Conformity

We,

Manufacturer's Name: TOYOTA MOTOR CORPORATION

Manufacturer's Address: 1, Toyota-cho, Toyota, Aichi, 471-8572, Japan

hereby declare under our sole responsibility that the product:

Product Name: LF Oscillator

Product Model: TMLF10-S1

to which this declaration relates is in conformity with the essential requirements and other relevant requirements of the R&TTE Directive (1999/5/EC). The product is compliant with the following standards and/or other normative documents:

-Health & safety requirements:	EN 60950-1
-EMC requirements	EN 301 489-D1 & EN 301 489-03
-Effetive uses of radio spectrum:	EN 300 330-2

Supplementary information:

* CE mark	
* Member states intended for use	EU and EFTA

Date: January 9, 2013

Signature:

Tetsuya Matsuo

Hereby, Toyota Motor Corporation, declares that this TMLF10-51 is in compliance with the essential requirements and other relevant provisions of Directive 1999/5/EC.

Toyota Motor Corporation vakuuttaa täten että TMLF10-51 tyyppinen laite on direktiivin 1999/5/EY oleellisten vaatimusten ja sitä koskevien direktiivin muiden ehtojen mukainen.

Hierbij verklaart Toyota Motor Corporation dat het toestel TMLF10-51 in overeenstemming is met de essentiële eisen en de andere relevante bepalingen van richtlijn 1999/5/EG.

Par la présente Toyota Motor Corporation déclare que l'appareil TMLF10-51 est conforme aux exigences essentielles et aux autres dispositions pertinentes de la directive 1999/5/CE.

Härmed intygar Toyota Motor Corporation att denna TMLF10-51 står i överensstämmelse med de väsentliga egenskapskrav och övriga relevanta bestämmelser som framgår av direktiv 1999/5/EG.

Undertegnede Toyota Motor Corporation erklærer herved, at følgende udstyr TMLF10-51 overholder de væsentlige krav og øvrige relevante krav i direktiv 1999/5/EF.

Hiermit erkläre Toyota Motor Corporation, dass sich das Gerät TMLF10-51 in Übereinstimmung mit den grundlegenden Anforderungen und den übrigen einschlägigen Bestimmungen der Richtlinie 1999/5/EG befindet.

ΜΕ ΤΗΝ ΠΑΡΟΥΣΑ Toyota Motor Corporation ΔΗΛΩΝΕΙ ΟΤΙ ΤΜΛΦ10-51 ΣΥΜΜΟΡΦΩΝΕΤΑΙ ΠΡΟΣ ΤΙΣ ΟΥΣΙΩΔΕΙΣ ΑΠΑΙΤΗΣΕΙΣ ΚΑΙ ΤΙΣ ΛΟΙΠΕΣ ΣΧΕΤΙΚΕΣ ΔΙΑΤΑΞΕΙΣ ΤΗΣ ΟΔΗΓΙΑΣ 1999/5/ΕΚ.

Con la presente Toyota Motor Corporation dichiara che questo TMLF10-51 è conforme ai requisiti essenziali ed alle altre disposizioni pertinenti stabilite dalla direttiva 1999/5/CE.

Por medio de la presente Toyota Motor Corporation declara que el TMLF10-51 cumple con los requisitos esenciales y cualesquiera otras disposiciones aplicables o exigibles de la Directiva 1999/5/CE.

Toyota Motor Corporation declara que este TMLF10-51 está conforme com os requisitos essenciais e outras disposições da Directiva 1999/5/CE.

Hawnhekk, Toyota Motor Corporation, jiddikjara li dan TMLF10-51 jikkonforma mal-htigijiet essenzjali u ma provvedimenti oħrajn rilevanti li hemm fid-Direttiva 1999/5/EC.

Kaesolevaga kinnitab Toyota Motor Corporation seadme TMLF10-51 vastavust direktiivi 1999/5/EÜ põhinõuetele ja nimetatud direktiivist tulenevatele teistele asjakohastele sätetele.

Alulirott, Toyota Motor Corporation nyilatkozom, hogy a TMLF10-51 megfelel a vonatkozó alapvető követelményeknek és az 1999/5/EC irányelv egyéb előírásainak.

Toyota Motor Corporation týmto vyhlasuje, že TMLF10-51 splňa základné požiadavky a všetky príslušné ustanovenia Smernice 1999/5/ES.

Toyota Motor Corporation tímto prohlašuje, že tento TMLF10-51 je ve shodě se základními požadavky a dalšími příslušnými ustanoveními směrnice 1999/5/ES.

Toyota Motor Corporation izjavlja, da je ta TMLF10-51 v skladu z bistvenimi zahtevami in ostalimi relevantnimi določili direktive 1999/5/ES.

Šiuo Toyota Motor Corporation deklaruoja, kad šis TMLF10-51 atitinka esminius reikalavimus ir kitas 1999/5/EB Direktyvos nuostatas.

Ar šo Toyota Motor Corporation deklarē, ka TMLF10-51 atbilst Direktīvas 1999/5/EK būtiskajām prasībām un citiem ar to saistītajiem noteikumiem.

Niniejszym Toyota Motor Corporation oświadcza, że TMLF10-51 jest zgodny z zasadniczymi wymogami oraz pozostałymi stosownymi postanowieniami Dyrektywy 1999/5/EC.

Hér með lýsir Toyota Motor Corporation yfir því að TMLF10-51 er í samræmi við grunnkröfur og aðrar kröfur, sem gerðar eru í tilskipun 1999/5/EC.

Toyota Motor Corporation erklærer herved at udstyret TMLF10-51 er i samsvar med de grundlæggende krav og øvrige relevante krav i direktiv 1999/5/EF.

С настоящето, Toyota Motor Corporation, декларира, че TMLF10-51 е в съответствие със съществените изисквания и другите приложими разпоредби на Директива 1999/5/EC.

Prin prezenta, Toyota Motor Corporation, declară că aparatul TMLF10-51 este în conformitate cu cerințele esențiale și cu altele prevederi pertinente ale Directivei 1999/5/CE.

Ovim, Toyota Motor Corporation, izjavljuje da ovaj TMLF10-51 je usklađen sa bitnim zahtjevima i drugim relevantnim odredbama Direktive 1999/5/EC.

Nepermjet kesaj, Toyota Motor Corporation, deklaroi qe ky TMLF10-51 eshte ne pajtim me kerkesat thelbesore dhe dispozitat e tjera perkatese te Direktives 1999/5/EC.

Ovim Toyota Motor Corporation, izjavljuje da je TMLF10-51 u skladu s bitnim zahtjevima i drugim relevantnim odredbama Direktive 1999/5/EC i Pravilnika o RiTT opremi (NN 25/2012).

Ovim, Toyota Motor Corporation, deklariše da je TMLF10-51 u skladu sa osnovnim zahtjevima i ostalim relevantnim odredbama Direktive 1999/5/EC.

**ПРЕДОСТЕРЕЖЕНИЕ!****■ Предупреждение относительно помех от электронных устройств**

- Лицам с имплантированными кардиостимуляторами, бивентрикулярными кардиостимуляторами и имплантированными кардиовертер-дефибрилляторами не следует находиться рядом с антеннами интеллектуальной системы и доступа без ключа. (→стр. 118)

Радиоволны могут повлиять на работу таких устройств. При необходимости функцию доступа можно отключить. За более подробной информацией, такой как частота радиоволн и частота их колебаний обратитесь к любому официальному дилеру Toyota, специалисту ремонтной службы или другой квалифицированный и технически оснащенный сервисный центр. Затем проконсультируйтесь с врачом о необходимости отключения функции доступа.

- Лицам, пользующимся какими-либо другими электрическими медицинскими устройствами, помимо имплантированных кардиостимуляторов, бивентрикулярных кардиостимуляторов и имплантированных кардиовертер-дефибрилляторов, следует проконсультироваться с изготовителем этих устройств о том, каким образом радиоволны влияют на работу таких устройств.

Радиоволны могут неожиданно влиять на работу таких медицинских устройств.

Чтобы получить подробную информацию об отключении функции доступа, обратитесь к любому официальному дилеру Toyota, специалисту ремонтной службы или в другой квалифицированный и технически оснащенный сервисный центр.

Беспроводной пульт дистанционного управления

Краткое описание функций

Беспроводной пульт дистанционного управления можно использовать для блокировки и разблокировки автомобиля.

► Тип А

① Запирает все двери

Проверьте, что дверь надежно заблокирована.

② Отпирает багажник
(нажать и удерживать)

③ Отпирает все двери

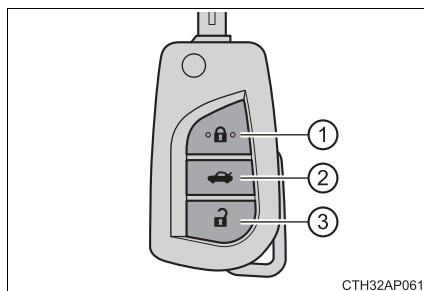

► Тип В

① Запирает все двери

Проверьте, что дверь надежно заблокирована.

② Отпирает все двери

③ Отпирает багажник
(нажать и удерживать)

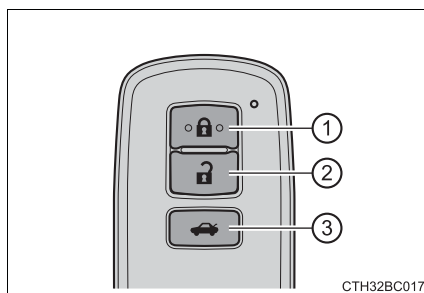

■ Управляющие сигналы

Лампы аварийной сигнализации мигают, сигнализируя о запираении/отпираении дверей. (Запереть: Один раз; Отпереть: Два раза)

■ Звуковой сигнал при запираении незакрытой двери (тип В)

Если дверь закрыта не полностью, то при попытке ее запираения звучит непрерывный сигнал. Чтобы звук прекратился, полностью закройте и запирайте дверь еще раз.

■ Элемент безопасности

▶ Тип А

Если дверь не открывается в течение примерно 30 секунд после отпираения автомобиля, предохранительная функция автоматически снова запирает автомобиль.

▶ Тип В

→стр. 116

■ Условия, влияющие на работу

▶ Тип А

Функция беспроводного дистанционного управления может не выполняться должным образом в следующих ситуациях:

- Если элемент питания беспроводного ключа разряжен
- Вблизи телевизионной башни, радиостанции, электростанции, аэропорта или других объектов, генерирующих мощные электромагнитные волны
- При нахождении в автомобиле портативного радио, сотового телефона или других беспроводных средств связи
- При наличии поблизости большого количества беспроводных ключей
- Когда беспроводной ключ находится в контакте или закрыт металлическим предметом
- Если поблизости используется беспроводной ключ (излучающий радиоволны)
- Если беспроводной ключ оставлен вблизи электрического прибора, такого как персональный компьютер
- Если на заднее окно нанесена тонировка с содержанием металлических частиц или с металлическими элементами

▶ Тип В

→стр. 124

■ **Если беспроводной пульт дистанционного управления работает неправильно (тип В)**

Запираение и отпираение дверей: Используйте механический ключ. (→стр. 604)

■ **Полная разрядка элемента питания ключа**

▶ Тип А

Если беспроводной пульт дистанционного управления не работает, возможно, элемент питания разряжен. При необходимости элемент питания следует заменить. (→стр. 484)

▶ Тип В

→стр. 128

■ **Если элемент питания ключа полностью разряжен**

→стр. 484

■ **Подтверждение зарегистрированного номера ключа (тип В)**

Количество ключей, уже зарегистрированных на автомобиле, может быть подтверждено. За более подробной информацией обратитесь к любому официальному дилеру Toyota, специалисту ремонтной службы или в другой квалифицированный и технически оснащенный сервисный центр.

■ **Индивидуальные настройки**

Настройки (например, система беспроводного пульта дистанционного управления) могут быть изменены. (Настраиваемые опции: →стр. 643)

■ Сертификация пульта дистанционного управления (тип A)



Comfort and Driving Assistance Systems

Declaration of Conformity

in accordance with 1999/5/EC (R&TTE Directive)

We,

Manufacturer: Valeo Comfort and Driving Assistance
 Address: 76, Rue Auguste Perret
 F 94346 Creteil Cedex
 France

hereby declare under our sole responsibility that the product:

Product name: RF Transmitter (Lock/Unlock Key)

Model No.: A03TAA

to which this declaration relates, complies with the essential protection requirements of R&TTE Directive (1999/5/EC).
 The product is compliant with the following standards and/or normative documents:

Efficient use of radio spectrum	EN 300 220-1 V2.3.1 (2010-07), EN 300 220-2 V2.3.1 (2010-02)
Electromagnetic compatibility	EN 301 489-1 V1.8.1 (2008-04), EN 301 489-3 V1.4.1 (2007-04)
Electrical Safety	EN 60950-1:2006 + A11:2009 + A1.2:2010

CE marking:

Creteil, November the 20th of 2014

Jérôme Hugot
 Certification & Regulation

VALEO COMFORT AND DRIVING ASSISTANCE 76 Rue Auguste Perret - ZI Europa - 94346 Creteil Cedex - France
 Tel: +33 (0)1 48 84 54 00 - Fax: +33 (0)1 48 84 54 53
 S.A.S. au capital de 33 337 965 Euros - 438 809 667 RCS Creteil
www.valeo.com

Česky {Czech}	Valeo Comfort and Driving Assistance tímto prohlašuje, že tento A03TAA je ve shodě se základními požadavky a dalšími příslušnými ustanoveními směrnice 1999/5/EC.
Hrvatski {Croatian}	Ovime, Valeo Comfort and Driving Assistance izjavljuje da je model A03TAA je u skladu sa osnovnim zahtjevima i drugim relevantnim odredbama Direktive 1999/5/EC.
Dansk {Danish}	Undertegnede Valeo Comfort and Driving Assistance erklærer herved, at følgende udstyr A03TAA overholder de væsentlige krav og øvrige relevante krav i direktiv 1999/5/EF.
Deutsch {German}	Hiermit erkläre Valeo Comfort and Driving Assistance, dass sich das Model A03TAA in Übereinstimmung mit den grundlegenden Anforderungen und den übrigen einschlägigen Bestimmungen der Richtlinie 1999/5/EG
Eesti {Estonian}	Kaesolevaga kinnitab Valeo Comfort and Driving Assistance seadme A03TAA vastavust direktiivi 1999/5/EÜ põhinõuetele ja nimetatud direktiivist tulenevatele teistele asjakohastele nõuetele.
English	Hereby, Valeo Comfort and Driving Assistance declares that the model A03TAA is in compliance with the essential requirements and other relevant provisions of Directive 1999/5/EC.
Español {Spanish}	Por medio de la presente Valeo Comfort and Driving Assistance declara que A03TAA cumple con los requisitos esenciales y cualesquiera otras disposiciones aplicables o exigibles de la Directiva 1999/5/CE.
Ελληνική {Greek}	Με την παρούσα Valeo Comfort and Driving Assistance δηλώνει ότι A03TAA συμμορφώνεται προς τα ουσιαστικά απαιτήματα και τα λοιπά σχετικά διατάξεω της οδηγίας 1999/5/ΕΚ.
Français {French}	Par la présente Valeo Comfort and Driving Assistance déclare que les appareils modèle A03TAA sont conformes aux exigences essentielles et aux autres dispositions pertinentes de la directive 1999/5/CE.
Italiano {Italian}	Con la presente Valeo Comfort and Driving Assistance dichiara che questo A03TAA è conforme ai requisiti essenziali ed alle altre disposizioni pertinenti stabilite dalla direttiva 1999/5/CE
Lātvīski {Latvian}	Ar šo Valeo Comfort and Driving Assistance deklarē, ka A03TAA atbilst Direktīvas 1999/5/EK būtiskajām prasībām un citiem ar to saistītiem noteikumiem.
Lietuvių {Lithuanian}	Šiuo Valeo Comfort and Driving Assistance deklaruoja, kad šis A03TAA atitinka esminius reikalavimus ir kitas 1999/5/EB Direktivos nuostatas
Nederlands {Dutch}	hierbij verklaart Valeo Comfort and Driving Assistance dat het toestel A03TAA in overeenstemming is met de essentiële eisen en de andere relevante bepalingen van richtlijn 1999/5/EG.
Malti {Maltese}	Hawnhekk, Valeo Comfort and Driving Assistance, jiddikjara li dan A03TAA jikkonforma mal-htigijiet essenzjali u ma provvedimenti oħrajn relevanti li hemm fid-Direttiva 1999/5/EC
Magyar {Hungarian}	Alulírott, Valeo Comfort and Driving Assistance nyilatkozom, hogy a A03TAA megfelel a vonatkozó alapvető követelményeknek és az 1999/5/EC irányelv egyéb előírásainak.

Polski {Polish}	Niniejszym Valeo Comfort and Driving Assistance oświadcza, że A03TAA jest zgodny z zasadniczymi wymogami oraz pozostałymi stosownymi postanowieniami Dyrektywy 1999/5/EC.
Português {Portuguese}	Valeo Comfort and Driving Assistance declara que este A03TAA está conforme com os requisitos essenciais e outras disposições da Directiva 1999/5/CE.
Slovensko {Slovenian}	Valeo Comfort and Driving Assistance najavlja, da je ta A03TAA v skladu z bistvenimi zahtevami in ostalimi relevantnimi določili direktive 1999/5/ES.
Slovenský {Slovak}	Valeo Comfort and Driving Assistance týmto vyhlasuje, že A03TAA spĺňa základné požiadavky a všetky príslušné ustanovenia Smernice 1999/5/ES.
Suomi {Finnish}	Valeo Comfort and Driving Assistance vakuuttaa täten, että A03TAA -tyyppinen laite on direktiivin 1999/5/EY oleellisten vaatimusten ja sitä koskevien direktiivin muiden ehtojen mukainen.
Svenska {Swedish}	Harmed intygar Valeo Comfort and Driving Assistance att denna A03TAA står i överensstämmelse med de väsentliga egenskapskrav och övriga relevanta bestämmelser som framgår av direktiv 1999/5/EG.
Íslenska {Icelandic}	Hér með lýsir Valeo Comfort and Driving Assistance yfir því að A03TAA er í samræmi við grunnkröfur og aðrar kröfur, sem gerðar eru í tilskipun 1999/5/EC.
Norsk {Norwegian}	Valeo Comfort and Driving Assistance erklærer herved at utstyret A03TAA er i samsvar med de grunnleggende krav og øvrige relevante krav i direktiv 1999/5/EF.
Crnogorski jezik {Montenegrin}	Ovime, Valeo Comfort and Driving Assistance izjavljuje da je model A03TAA je u skladu sa osnovnim zahtjevima i drugim relevantnim odredbama Direktive 1999/5/EC.
српски {Serbian}	Ovime, Valeo Comfort and Driving Assistance najavljuje da je A03TAA model je u skladu sa osnovnim zahtevima i drugim relevantnim odredbama Direktive 1999/5/EC.



Comfort and Driving Assistance Systems

Declaration of Conformity

in accordance with 1999/5/EC (R&TTE Directive)

We,

Manufacturer: Valeo Comfort and Driving Assistance

Address: 76, rue Auguste Perrel

F-94046 Créteil - Cedex

France

hereby declare under our sole responsibility that the product

Product name: RF Receiver

Model No: A03RAA

to which this declaration relates, complies with the essential protection requirements of R&TTE Directive (1999/5/EC).
The product is compliant with the following standards and/or normative documents:

Efficient use of radio spectrum:	EN 300 220 1 V2 3 1 (2010 02), EN 300 220 2 V2 3 1 (2010 02)
Electromagnetic compatibility	EN 301 489-1 V2 3 1 (2006 04), EN 301 489 3 V1 4.1 (2002 08)
Electrical Safety	EN 60950 1 2006 + A11 2009

CE marking



Créteil, November the 20th of 2014

Jérôme Hugot
Certification & Regulation

VALEO COMFORT AND DRIVING ASSISTANCE 76 Rue Auguste Perrel 21 Europea 94046 Créteil Cedex - France
Tel: +33 (0)1 48 84 54 00 Fax: +33 (0)1 48 84 54 57
S.A.S. au capital de 23 387 965 Euros - 438 809 667 RCS Créteil
www.valeo.com

Česky [Czech]	Valeo Comfort and Driving Assistance tímto prohlašuje, že tento A03RAA je ve shodě se základními požadavky a dalšími příslušnými ustanoveními směrnice 1999/5/ES.
Hrvatsku [Croatian]	Qvime, Valeo Comfort and Driving Assistance izjavljuje da je model A03RAA je u skladu sa osnovnim zahtjevima i drugim relevantnim odredbama Direktive 1999/5/EC
Dansk [Danish]	Undertegnede Valeo Comfort and Driving Assistance erklærer herved, at følgende udstyr A03RAA overholder de væsentlige krav og øvrige relevante krav i direktiv 1999/5/EF.
Deutsch [German]	Hiermit erklart Valeo Comfort and Driving Assistance, dass sich das Model A03RAA in Übereinstimmung mit den grundlegenden Anforderungen und den übrigen einschlägigen Bestimmungen der Richtlinie 1999/5/EG
Eesti [Estonian]	Käesolevaga kinnitab Valeo Comfort and Driving Assistance seadme A03RAA vastavust direktiivile 1999/5/EÜ põhi nõuetele ja nimetatud direktiivist tulenevatele teistele asjakohastele sätetele.
English	Hereby, Valeo Comfort and Driving Assistance declares that the model A03RAA is in compliance with the essential requirements and other relevant provisions of Directive 1999/5/EC.
Español [Spanish]	Por medio de la presente Valeo Comfort and Driving Assistance declara que A03RAA cumple con los requisitos esenciales y cualesquiera otras disposiciones aplicables o exigibles de la Directiva 1999/5/CE.
Ελληνική [Greek]	Με την παρούσα Valeo Comfort and Driving Assistance δηλώνει ότι A03RAA συμμορφώνεται προς τις ουσιαστικές απαιτήσεις και τις λοιπές σχετικές διατάξεις της οδηγίας 1999/5/ΕΚ.
Français [French]	Par la présente Valeo Comfort and Driving Assistance déclare que les appareils modèle A03RAA sont conformes aux exigences essentielles et aux autres dispositions pertinentes de la directive 1999/5/CE.
Italiano [Italian]	Con la presente Valeo Comfort and Driving Assistance dichiara che questo A03RAA è conforme ai requisiti essenziali ed alle altre disposizioni pertinenti stabilite dalla direttiva 1999/5/CE.
Latviski [Latvian]	Ar šo Valeo Comfort and Driving Assistance deklarē, ka A03RAA atbilst Direktīvas 1999/5/EK būtiskajām prasībām un citiem ar to saistītiem noteikumiem.
Lietuvių [Lithuanian]	Šiuo Valeo Comfort and Driving Assistance deklaruoja, kad šis A03RAA atitinka esminius reikalavimus ir kitas 1999/5/EB Direktyvos nuostatas.
Nederlands [Dutch]	Hierbij verklaart Valeo Comfort and Driving Assistance dat het toestel A03RAA in overeenstemming is met de essentiële eisen en de andere relevante bepalingen van richtlijn 1999/5/EG.
Malti [Maltese]	Hawnhekk, Valeo Comfort and Driving Assistance, jiddikjara li dan A03RAA jikkonforma mal-htigijiet essenzjali u ma provwedimenti oħra ta' rilevanza li hemm fid-Direttiva 1999/5/EC.
Magyar [Hungarian]	Az alulírott, Valeo Comfort and Driving Assistance nyilatkozik, hogy a A03RAA megfelel a vonatkozó alapvető követelményeknek és az 1999/5/EC irányelv egyéb előírásainak.

Polski [Polish]	Niniejszym Valeo Comfort and Driving Assistance oświadcza, że A03RAA jest zgodny z zasadniczymi wymogami oraz pozostałymi stosownymi postanowieniami Dyrektywy 1999/5/EC.
Portugués [Portuguese]	Valeo Comfort and Driving Assistance declara que este A03RAA está conforme com os requisitos essenciais e outras disposições da Directiva 1999/5/CE.
Slovenska [Slovenian]	Valeo Comfort and Driving Assistance izjavlja, da je ta A03RAA v skladu z bistvenimi zahtevami in ostalimi relevantnimi določili direktive 1999/5/ES.
Slovenský [Slovak]	Valeo Comfort and Driving Assistance týmto vyhlasuje, že A03RAA spĺňa základné požiadavky a všetky príslušné ustanovenia šmeriace 1999/5/ES.
Suomi [Finnish]	Valeo Comfort and Driving Assistance vakuuttaa taten että A03RAA tyyppinen laite on direktiivin 1999/5/EY oleellisten vaatimusten ja sitä koskevien direktiivin muiden ehtojen mukainen.
Svenska [Swedish]	Härmed intygar Valeo Comfort and Driving Assistance att denna A03RAA står i överensstämmelse med de väsentliga egenskapskrav och övriga relevanta bestämmelser som framgår av direktiv 1999/5/EG
Íslenska [Icelandic]	Hér með lýsir Valeo Comfort and Driving Assistance yfir því að A03RAA er í samræmi við grunnkröfur og aðrar kröfur, sem gerðar eru í tilskipun 1999/5/EC
Norsk [Norwegian]	Valeo Comfort and Driving Assistance erklærer herved at utstyret A03RAA er i samsvar med de grunnleggende krav og øvrige relevante krav i direktiv 1999/5/EF.
Crnogorski jezik [Montenegrin]	Ovime, Valeo Comfort and Driving Assistance izjavlja da je model A03RAA je u skladu sa osnovnim zahtjevima i drugim relevantnim odredbama Direktive 1999/5/EC.
српски [Serbian]	Ovime, Valeo Comfort and Driving Assistance izjavlja da je A03RAA model je u skladu sa osnovnim zahtjevima i drugim relevantnim odredbama Direktive 1999/5/EU.

Двери

Отпирание и запираение дверей

Автомобиль можно запереть и отпереть, используя функцию доступа (если имеется), беспроводной пульт дистанционного управления или кнопки запираения дверей.

■ Функция доступа (если имеется)

→стр. 116

■ Беспроводной пульт дистанционного управления

→стр. 138

■ Ключ

Поворачивание ключа управляет дверьми следующим образом:

▶ Автомобили без интеллектуальной системы и доступа без ключа

- ① Запирает все двери
- ② Отпирает все двери

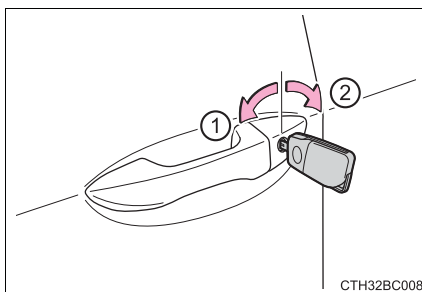

▶ Автомобили с интеллектуальной системой и доступом без ключа

Запирать и отпирать двери можно также с помощью механического ключа. (→стр. 604)

■ Кнопки запираения дверей

- ① Запирает все двери
- ② Отпирает все двери

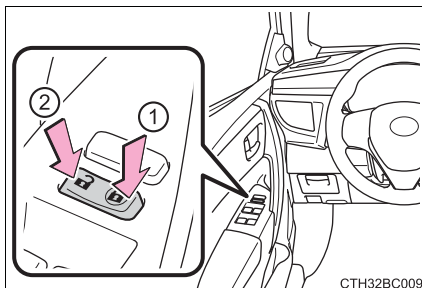

■ Внутренние кнопки запираения

- ① Запирает дверь
- ② Отпирает дверь

Передние двери можно открыть, потянув за внутреннюю дверную ручку, даже если кнопки блокировки находятся в положении запираения.

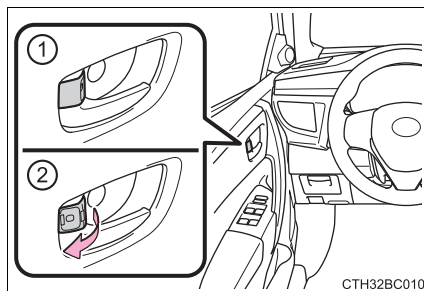

■ Запираение передних дверей снаружи без использования ключа

- 1 Переместите внутреннюю кнопку запираения двери в положение запираения.
- 2 Закройте дверь, придерживая ее за ручку.

▶ Автомобили без интеллектуальной системы и доступа без ключа

Дверь нельзя запереть, если ключ находится в замке запуска двигателя.

▶ Автомобили с интеллектуальной системой и доступом без ключа

Дверь нельзя запереть, если замок запуска двигателя находится в режиме ACCESSORY или IGNITION ON или если электронный ключ остался внутри автомобиля.

Ключ может распознаваться некорректно, и дверь может заблокироваться.

Защита от отпирания задних дверей детьми

При установленной блокировке задние двери невозможно открыть изнутри.

- ① Разблокировать
- ② Заблокировать

Эту блокировку можно установить для предотвращения открывания задних дверей детьми. Для того чтобы запереть обе задние двери, нажмите на переключатель на каждой задней двери.

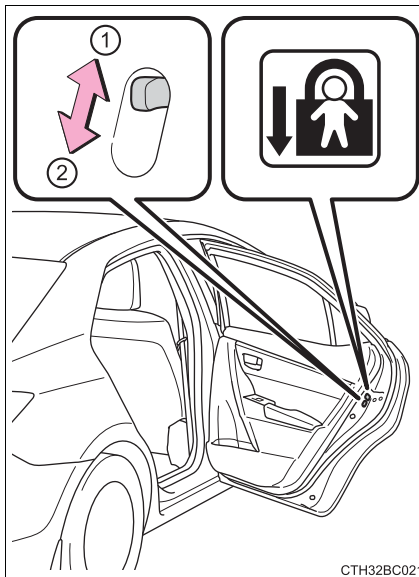

СТН32BC021

- Если используется неправильный ключ (автомобили с интеллектуальной системой и доступом без ключа)

Цилиндр замка легко проворачивается, изолируя внутренний механизм.

⚠ ПРЕДОСТЕРЕЖЕНИЕ!

■ Чтобы предотвратить несчастный случай

Соблюдайте указанные ниже меры предосторожности при движении автомобиля. Их несоблюдение может привести к открыванию двери и выпадению пассажира, и в результате его смерти или тяжелым травмам.

- Всегда пользуйтесь ремнями безопасности.
- Убедитесь, что все двери надежно закрыты.
- Не тяните за внутреннюю ручку дверей во время движения.
Двери могут открыться, и пассажиры могут выпасть из автомобиля, что может привести к серьезным травмам или смерти.
Будьте особенно внимательны с передними дверями, поскольку двери могут открыться, даже если внутренние кнопки запираения дверей находятся в положении запираения.
- Если на задних сиденьях находятся дети, активируйте защиту от отпирания задних дверей детьми.

Багажник

Багажник можно открыть, используя кнопку отпирания багажника, функцию доступа (если имеется) или беспроводной пульт дистанционного управления.

Открывание багажника изнутри автомобиля

Чтобы освободить крышку багажника, потяните рычаг вверх.

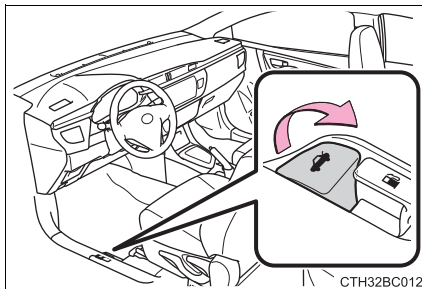

Открывание багажника снаружи автомобиля

- **Функция доступа (если имеется)**
→стр. 116
- **Беспроводной пульт дистанционного управления**
→стр. 138
- **Кнопка отпирания багажника**

При отпирании дверей, поднимите крышку багажника, нажимая кнопку отпирания багажника.

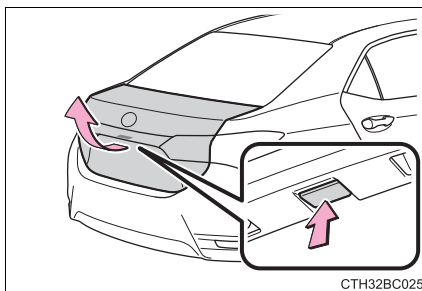

При закрывании багажника

При помощи ручки багажника, опустите багажник, не уводя его в сторону, и надавите на багажник снаружи, чтобы закрыть его.

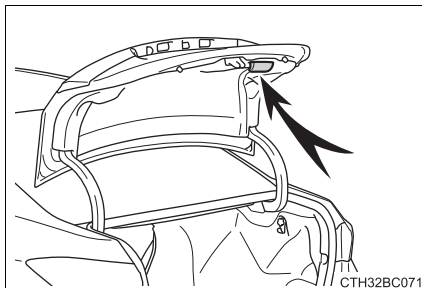

■ Подсветка багажника

Когда багажник открывается, включается подсветка багажника.

■ Функция для предотвращения запираения багажника с электронным ключом внутри (автомобили с интеллектуальной системой и доступом без ключа)

- Если все двери заперты, при закрытии крышки багажника с электронным ключом, оставленным внутри багажника, прозвучит сигнализация. В этом случае крышку багажника можно разблокировать, нажимая кнопку фиксатора багажника на крышке багажника.
- Даже если запасной электронный ключ оставлен в багажнике и все двери заперты, может быть активирована функция предотвращения закрывания ключа и багажник можно будет разблокировать. Для того чтобы предотвратить кражу, возьмите все электронные ключи с собой, когда покидаете автомобиль.
- Даже если электронный ключ оставлен в багажнике и все двери заперты, ключ может быть не обнаружен в зависимости от места и условий окружающей среды радиоволн. В этом случае функцию предотвращения закрывания ключа активировать нельзя и двери будут заблокированы, если багажник закрыт. Прежде чем закрывать багажник, убедитесь, где находится ключ.
- Функция предотвращения закрывания ключа не может быть активирована, если какая-либо разблокирована дверь. В этом случае откройте багажник с помощью кнопки отпираания багажника.

 **ПРЕДОСТЕРЕЖЕНИЕ!****■ Будьте внимательны во время движения**

- Держите крышку багажника закрытой во время движения.
Оставленная открытой крышка багажника во время движения может задеть находящиеся поблизости объекты; также из багажника может неожиданно выпасть багаж и стать причиной аварии.
Кроме того, в салон автомобиля могут попасть выхлопные газы, что может привести к смерти или представлять серьезную угрозу здоровью. Перед началом движения убедитесь, что крышка багажника закрыта.
- Перед началом движения убедитесь, что крышка багажника полностью закрыта. Если крышка багажника закрыта не полностью, она может неожиданно открыться во время движения и стать причиной аварии.
- Не разрешайте никому находиться в багажнике. В случае резкого торможения или внезапного столкновения пассажиру может грозить серьезная травма или смерть.

■ Когда ребенок находится в автомобиле

Соблюдайте следующие меры предосторожности.

Пренебрежение ими может привести к смерти или тяжелым травмам.

- Не позволяйте детям играть в багажнике.
Если ребенок случайно окажется заперт в багажнике, он может получить тепловой удар, задохнуться или получить другие травмы.
- Не позволяйте ребенку открывать или закрывать крышку багажника.
В противном случае крышка багажника может неожиданно сработать или закрыться, став причиной защемления руки, головы или шеи ребенка.

⚠ ПРЕДОСТЕРЕЖЕНИЕ!

■ Использование багажника

Соблюдайте следующие меры предосторожности.

В противном случае может произойти защемление частей тела, что может стать причиной серьезной травмы.

- Перед открыванием крышки багажника удалите с нее тяжелый груз, например, снег или лед. В противном случае крышка багажника может внезапно закрыться сразу после ее открытия.
- Перед открыванием или закрыванием крышки багажника убедитесь, что автомобиль находится в безопасном месте.
- Если поблизости есть люди, убедитесь в том, что им ничто не угрожает, и предупредите их, что крышка багажника сейчас откроется или закроется.
- При ветреной погоде открывайте или закрывайте крышку багажника с осторожностью, поскольку сильный ветер может стать причиной резкого движения крышки.

- Крышка багажника может внезапно закрыться, если она открыта не полностью. Открывать или закрывать крышку багажника на склоне труднее, чем на горизонтальной поверхности, поэтому остерегайтесь неожиданного самопроизвольного открывания или закрывания крышки багажника. Прежде чем пользоваться багажником, убедитесь, что крышка багажника полностью открыта и не представляет опасности.

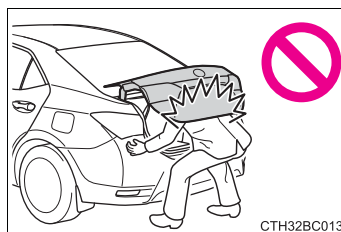

- Будьте особенно осторожны при закрывании крышки багажника, чтобы избежать защемления пальцев и т. п.

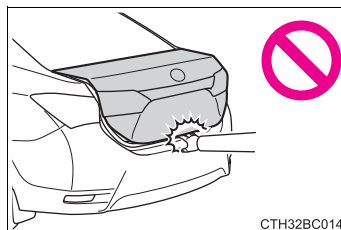

- При закрывании крышки багажника не забудьте слегка нажать на ее внешнюю поверхность. Если полное закрытие крышки багажника производится за ручку, это может привести к защемлению ладоней или рук.

- Не прикрепляйте к крышке багажника никаких предметов, кроме оригинальных аксессуаров Toyota. Наличие дополнительного груза на крышке багажника может привести к тому, что она может внезапно закрыться сразу после ее открытия.

Передние сиденья

Процедура регулировки

- 1 Рычаг регулировки положения сиденья
- 2 Рычаг регулировки угла наклона спинки
- 3 Рычаг регулировки высоты сиденья (только для сиденья водителя)

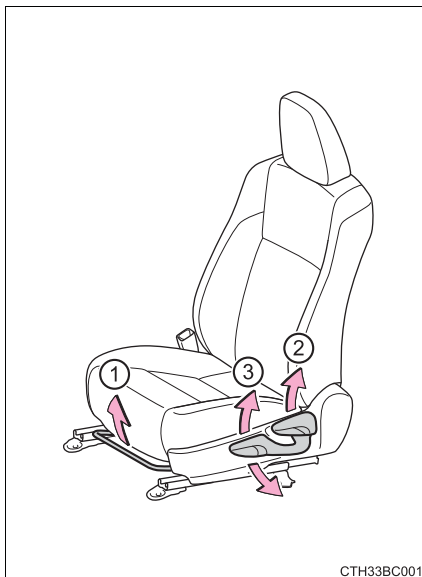

СТН33ВС001

ПРЕДОСТЕРЕЖЕНИЕ!

■ Регулировка сидений

- Чтобы уменьшить риск выскальзывания из-под ремня безопасности во время движения автомобиля, не отклоняйте сиденье назад более чем это необходимо.

При чрезмерном наклоне сиденья ремень безопасности может соскользнуть с бедер, и удерживающее усилие будет приложено к области живота, либо наплечная часть ремня будет давить на шею, увеличивая риск серьезной или смертельной травмы в случае аварии.

- После регулировки сиденья убедитесь в том, что оно надежно зафиксировано.

■ При регулировке положения сидений

Следите за тем, чтобы оставить достаточно места около ног, чтобы они не застряли.

Задние сиденья

Спинки задних сидений можно сложить.

Складывание спинок задних сидений

1 Сложите язычки ремня безопасности заднего бокового сиденья и сложите язычок ремня безопасности центрального заднего сиденья как показано на рисунке.

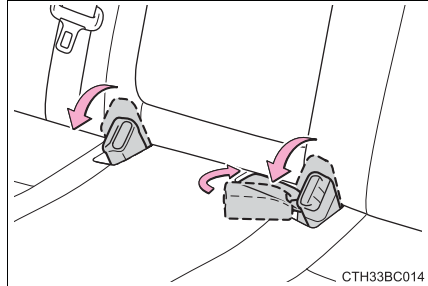

2 Потяните ручку фиксатора спинки сиденья и сложите спинку.

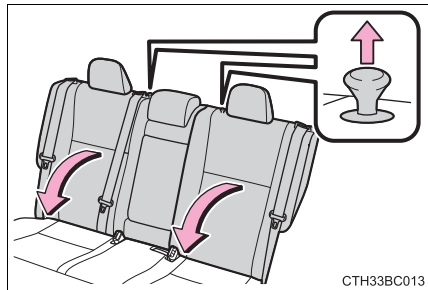

 **ПРЕДОСТЕРЕЖЕНИЕ!****■ При складывании спинок задних сидений**

Соблюдайте следующие меры предосторожности. Пренебрежение ими может привести к смерти или тяжелым травмам.

- Не складывайте спинки сидений во время движения.
- Остановите автомобиль на ровной поверхности, установите стояночный тормоз и переведите рычаг переключения передач в положение P (Multidrive) или N (многорежимная механическая коробка передач и механическая коробка передач).
- Не допускайте проезда пассажира на сложенном сиденье или в багажнике во время движения.
- Не позволяйте детям забираться в багажник.
- Не позволяйте никому сидеть на заднем центральном сиденье, если заднее правое сиденье сложено, поскольку замок ремня безопасности центрального заднего сиденья в этом случае находится под сложенным сиденьем и не может быть использован.
- При складывании спинок задних сидений будьте осторожны, чтобы не прищемить руку.
- Отрегулируйте положение переднего сиденья, прежде чем складывать спинки задних сидений, так чтобы передние сиденья не мешали спинкам задних сидений при их складывании.

⚠ ПРЕДОСТЕРЕЖЕНИЕ!

■ После установки спинки сиденья в вертикальное положение

Соблюдайте следующие меры предосторожности. Пренебрежение ими может привести к смерти или тяжелым травмам.

- Убедитесь, что спинка сиденья надежно закреплена, слегка покачав его назад и вперед.
Если спинка не зафиксирована, будет видна красная метка на ручке фиксатора спинки сиденья. Убедитесь в том, что красная метка не видна.

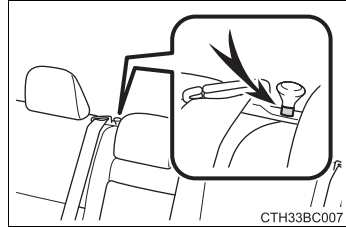

- Следите за тем, чтобы ремни безопасности не перекрутились и не были зажаты под сиденьем.

⚠ ВНИМАНИЕ!

■ Когда спинка заднего сиденья справа сложена

Убедитесь в том, что багаж, загруженный в увеличенный багажник, не повредит ленту ремня безопасности центрального заднего сиденья.

Подголовники

Подголовники имеются на всех сиденьях.

Регулировка по высоте

① ВВверх

Поднимите подголовник вверх.

② Вниз

Опустите подголовник вниз, удерживая нажатой кнопку фиксатора.

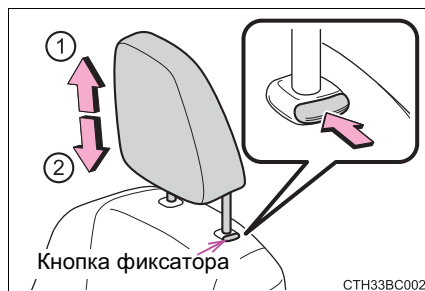

■ Снятие подголовников

Поднимите подголовник вверх, удерживая нажатой кнопку фиксатора.

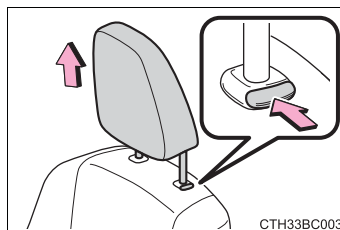

■ Регулировка высоты подголовников

Убедитесь, что подголовники отрегулированы таким образом, что их центр находится на линии верха Ваших ушей.

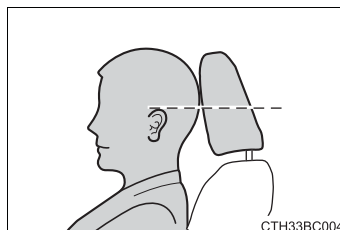

■ Регулировка подголовника заднего центрального сиденья

При использовании, всегда поднимайте подголовник на один уровень выше его нижнего положения.

**ПРЕДОСТЕРЕЖЕНИЕ!****■ Меры предосторожности при использовании подголовников**

Соблюдайте указанные ниже меры предосторожности относительно подголовников. Пренебрежение ими может привести к смерти или тяжелым травмам.

- Используйте подголовники, предназначенные для соответствующих сидений.
- Всегда устанавливайте подголовники в правильное положение.
- После регулировки подголовников надавите на них сверху вниз и убедитесь, что они надежно зафиксированы.
- Не ездите на автомобиле со снятыми подголовниками.

Рулевое колесо

Процедура регулировки

- 1 Удерживайте руль и надавите на рычаг вниз.

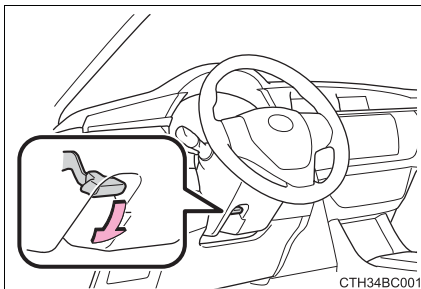

- 2 Установите рулевое колесо в наиболее удобное положение, передвигая его по горизонтали и по вертикали.

После регулировки потяните рычаг вверх, чтобы зафиксировать рулевое колесо.

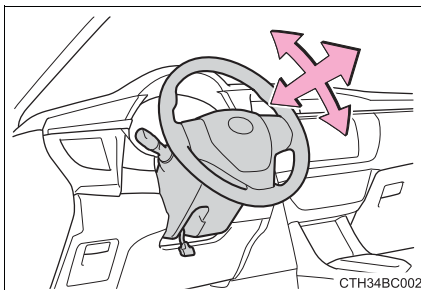

ПРЕДОСТЕРЕЖЕНИЕ!

■ Будьте внимательны во время движения

Не регулируйте рулевое колесо во время движения.

Во время выполнения этой операции водитель может не справиться с управлением автомобилем и попасть в ДТП, что может привести к серьезным травмам или смерти.

■ После регулировки рулевого колеса

Убедитесь в том, что рулевое колесо надежно зафиксировано.

Иначе рулевое колесо может внезапно повернуться, что может привести к несчастному случаю со смертельным исходом или серьезной травмой.

Внутреннее зеркало заднего вида

Положение внутреннего зеркала заднего вида можно отрегулировать для достаточного обзора заднего вида.

Регулировка высоты зеркала заднего вида (только автомобили с внутренним зеркалом с автоматическим затемнением)

Высоту зеркала заднего вида можно настроить для Вашего положения вождения.

Отрегулируйте высоту зеркала заднего вида, передвигая его вверх и вниз.

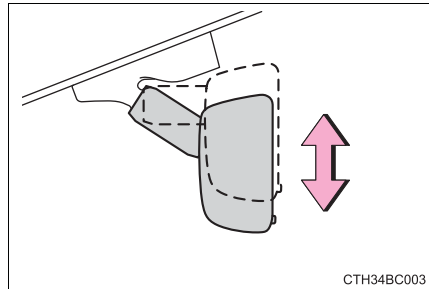

Функция затемнения

▶ Внутреннее зеркало заднего вида с затемнением с ручной регулировкой

Отраженный свет фар движущихся сзади автомобилей можно уменьшить с помощью рычага.

- ① Обычное положение
- ② Противоослепляющее положение

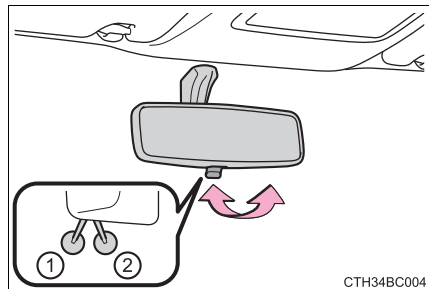

► Внутреннее зеркало с автоматическим затемнением

В зависимости от уровня яркости фар автомобилей, двигающихся сзади, отраженный свет автоматически уменьшается.

Изменение режима функции автоматического затемнения

Вкл./Выкл.

Индикатор горит, когда функция автоматического затемнения находится в режиме ВКЛ.

Автомобили без интеллектуальной системы и доступа без ключа: Данная функция будет переключаться в режим ВКЛ каждый раз при переводе замка запуска двигателя в положение "ON".

Нажатие кнопки переводит данную функцию в режим Выкл. (Индикатор также погаснет.)

Автомобили с интеллектуальной системой и доступом без ключа: Данная функция будет переключаться в режим ВКЛ каждый раз при переводе замка запуска двигателя в режим IGNITION ON.

Нажатие кнопки переводит данную функцию в режим Выкл. (Индикатор также погаснет.)

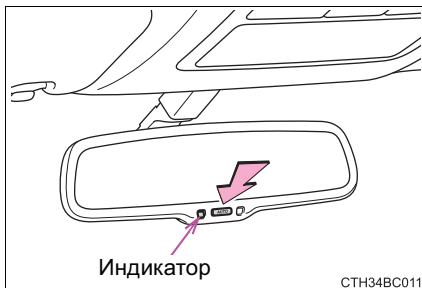

■ Предотвращение ошибки датчика (автомобили с внутренним зеркалом заднего вида с автоматическим затемнением)

Чтобы обеспечить правильную работу датчиков, не дотрагивайтесь до них и не накрывайте их.

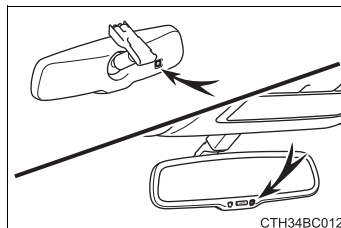

⚠ ПРЕДОСТЕРЕЖЕНИЕ!

Не регулируйте положение зеркала во время движения.

Это может привести к неправильному управлению автомобилем и стать причиной аварии, что может привести к серьезным травмам или смерти.

Наружные зеркала заднего вида

Процедура регулировки

1 Нажмите переключатель, чтобы выбрать зеркало, которое необходимо отрегулировать.

- ① Влево
- ② Вправо

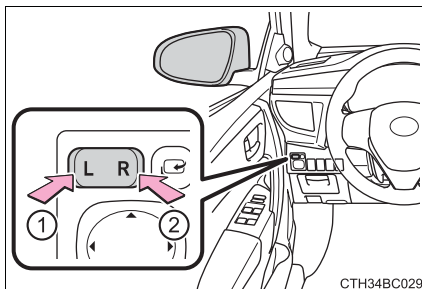

2 Нажмите переключатель, чтобы отрегулировать зеркало.

- ① Вверх
- ② Вправо
- ③ Вниз
- ④ Влево

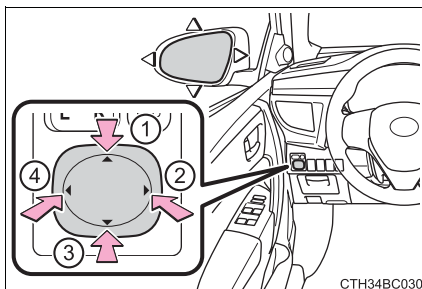

Складывание зеркал вручную

► С ручной регулировкой

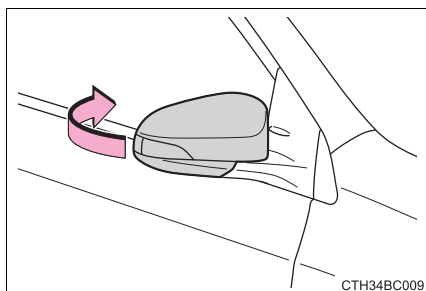

Надавите на зеркало сзади, в направлении задней части автомобиля.

► С электроприводом

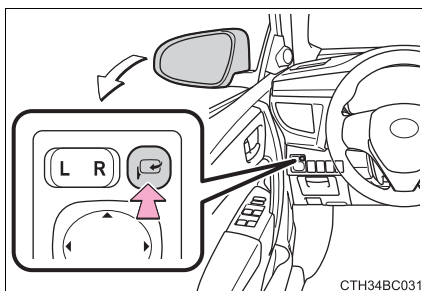

Нажмите переключатель, чтобы сложить зеркала.

Снова нажмите переключатель, чтобы вернуть их в исходное положение.

Автоматическое складывание и раскладывание зеркал (при наличии)

В автоматическом режиме складывание или раскладывание зеркал происходит в зависимости от блокировки/разблокировки дверей.

Автоматические операции можно отключить следующим образом.

Выключите замок запуска двигателя.

Нажмите и удерживайте переключатель, складывающий зеркала, и одновременно переключатель ▲ регулировки угла наклона зеркал более чем на 2 секунды.

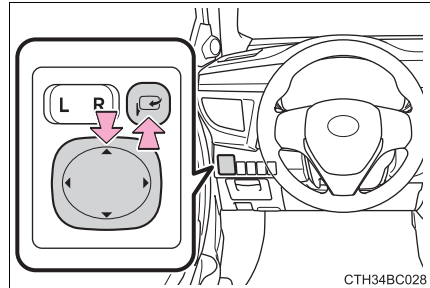

Повторное выполнение вышеуказанных действий снова включит автоматический режим работы.

■ Угол поворота зеркала можно регулировать, когда

▶ Автомобили без интеллектуальной системы и доступа без ключа

Замок запуска двигателя находится в положении "ACC" или "ON".

▶ Автомобили с интеллектуальной системой и доступом без ключа

Замок запуска двигателя находится в режиме ACCESSORY или IGNITION ON.

■ При отсоединении и повторном подключении клемм аккумуляторной батареи (автомобили с функцией автоматического складывания/раскладывания зеркал)

Функция автоматического складывания/раскладывания зеркал вернется во включенное положение по умолчанию. Для выключения функции нажмите на переключатель еще раз.

■ Если зеркала запотели (если имеется)

Наружные зеркала заднего вида можно очистить с помощью антизапотевателей зеркал. Включите антизапотеватель заднего стекла, чтобы включить антизапотеватели наружного зеркала заднего вида. (→стр. 318)

 **ПРЕДОСТЕРЕЖЕНИЕ!****■ Важные моменты во время движения**

При движении автомобиля соблюдайте следующие меры предосторожности. Несоблюдение данной меры может привести к потере управления автомобилем и аварии, что повлечет смерть или серьезные повреждения.

- Не регулируйте зеркала во время движения.
- Не начинайте движение со сложенными зеркалами.
- Перед началом движения боковые зеркала водителя и пассажира должны быть разложены и правильно отрегулированы.

■ При перемещении зеркала

Во избежание травм или повреждения зеркала будьте осторожны, следите за тем, чтобы не зажать пальцы зеркалом во время его регулировки.

■ Если работают антизапотеватели зеркал (если имеются)

Не дотрагивайтесь до поверхностей зеркал заднего вида, так как они могут быть горячими и стать причиной ожога.

Электрические стеклоподъемники*

Процедуры открывания и закрывания

Электрические стеклоподъемники можно открыть и закрыть, используя переключатели.

Управление переключателем перемещает стеклоподъемники следующим образом:

▶ Тип с опусканием/подъемом одним нажатием только стекла водителя

- ① Закрывание
- ② Закрывание одним нажатием (только окно водителя)*
- ③ Открывание
- ④ Открывание одним нажатием (только окно водителя)*

*: Чтобы остановить движение стекла, используйте выключатель в противоположном направлении.

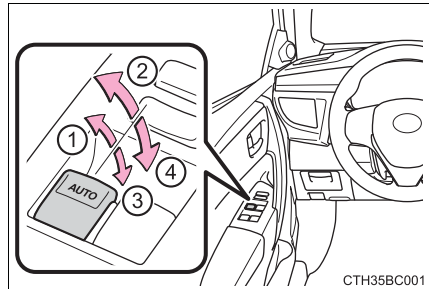

▶ Тип с опусканием/подъемом одним нажатием всех стекол

- ① Закрывание
- ② Подъем одним нажатием*
- ③ Опускание
- ④ Опускание одним нажатием*

*: Для того чтобы остановить движение стекла, управляйте переключателем в противоположном направлении.

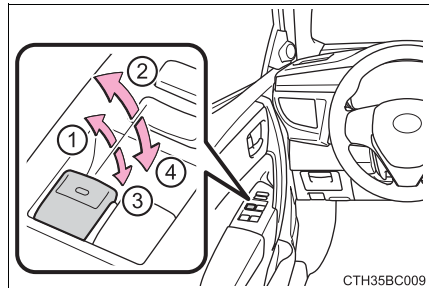

Переключатель запираания окон

Нажмите переключатель, чтобы заблокировать переключатели окон пассажиров.

Используйте этот переключатель, чтобы предотвратить случайное открывание или закрывание пассажирских окон детьми.

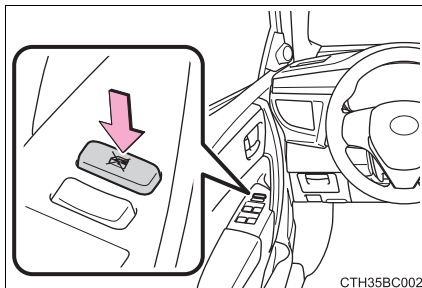

■ Электрическими стеклоподъемниками можно управлять, когда

▶ Автомобили без интеллектуальной системы и доступа без ключа

Замок запуска двигателя находится в положении "ON".

▶ Автомобили с интеллектуальной системой и доступом без ключа

Замок запуска двигателя находится в режиме IGNITION ON.

■ Управление электрическими стеклоподъемниками после выключения двигателя

▶ Автомобили без интеллектуальной системы и доступа без ключа

Электрическими стеклоподъемниками можно управлять еще в течение 45 секунд даже после поворота замка запуска двигателя в положение "ACC" или "LOCK". Однако ими нельзя управлять при любой открытой передней двери.

▶ Автомобили с интеллектуальной системой и доступом без ключа

Электрическими стеклоподъемниками можно управлять в течение примерно 45 секунд даже после того, как замок запуска двигателя был переведен в режим ACCESSORY или выключен. Однако ими нельзя управлять при любой открытой передней двери.

■ Функция защиты от защемления (только стекла с функцией подъема одним нажатием)

Если между стеклом и рамой окна попадает предмет, движение стекла прекращается, и затем оно немного приоткрывается.

■ **Когда электростеклоподъемники не поднимаются должным образом (только стекла с функцией подъема одним нажатием)**

Если функция защиты от защемления работает неправильно, и стекло не поднимается, выполните следующие операции с помощью переключателя управления электростеклоподъемником на соответствующей двери.

- Автомобили без интеллектуальной системы и доступа без ключа: После остановки автомобиля окно можно закрыть, удерживая переключатель управления электрическим стеклоподъемником в положении закрывания одним нажатием, когда замок запуска двигателя установлен в положение "ON".

Автомобили с интеллектуальной системой и доступом без ключа: После остановки автомобиля окно можно закрыть, удерживая переключатель управления электрическими стеклоподъемниками в положении закрывания одним нажатием, когда замок запуска двигателя установлен в режим IGNITION ON.

- Если даже после выполнения рассмотренной выше процедуры окно невозможно закрыть, инициализируйте функцию, выполнив следующие действия.

- 1 Удерживайте переключатель управления электрическим стеклоподъемником в положении закрывания одним нажатием. После того как окно закроется, продолжайте удерживать переключатель в течение еще 6 секунд.
- 2 Удерживайте переключатель управления электрическим стеклоподъемником в положении открывания одним нажатием. После того как окно полностью откроется, продолжайте удерживать переключатель в течение еще 2 секунд.
- 3 Снова удерживайте переключатель управления электрическим стеклоподъемником в положении закрывания одним нажатием. После того как окно закроется, продолжайте удерживать переключатель в течение еще 2 секунд.

Если Вы отпустили переключатель во время движения окна, начните сначала.

Если окно продолжает закрываться, но затем слегка приоткрывается даже после правильного выполнения всех перечисленных действий, проверьте автомобиль у любого официального дилера Toyota, у специалиста ремонтной службы или в другом квалифицированном и технически оснащенном сервисном центре.

⚠ ПРЕДОСТЕРЕЖЕНИЕ!

Соблюдайте следующие меры предосторожности.

Пренебрежение ими может привести к смерти или тяжелым травмам.

■ Закрывание окон

- Водитель несет ответственность за все операции с электростеклоподъемниками, включая операции для пассажиров. Во избежание случайного выполнения операции, особенно ребенком, не позволяйте детям управлять электростеклоподъемниками. Существует вероятность захвата частей тела детей и других пассажиров электростеклоподъемниками. Кроме того, при поездке с ребенком рекомендуется использовать переключатель блокировки стекол. (→стр. 168)
- Убедитесь, что никому из пассажиров не будет грозить защемление какой-либо части тела во время закрывания или открывания окна.
- При выходе из автомобиля выключите замок запуска двигателя, возьмите ключ и выйдите из автомобиля вместе с ребенком. Возможно случайное выполнение операции из-за шалости и т.д., которое может привести к несчастному случаю.

■ Функция защиты от защемления (только стекла с функцией подъема одним нажатием)

- Никогда не используйте какую-либо часть тела, чтобы преднамеренно проверить работоспособность функции защиты от защемления.
- Функция защиты от защемления может не сработать, если предмет будет зажат непосредственно перед полным закрыванием окна.

4-1. Перед началом движения

Движение автомобиля.....	172
Груз и багаж	186
Буксировка прицепа.....	188

4-2. Техника вождения

Замок запуска двигателя (зажигание) (автомобили без интеллектуальной системы и доступа без ключа)	197
Замок запуска двигателя (зажигание) (автомобили с интеллектуальной системой и доступом без ключа)	201
Multidrive	212
Многорезимная механическая коробка передач	216
Механическая коробка передач	221
Рычаг переключателя указателей поворота	225
Стояночный тормоз	226
Звуковой сигнал	227

4-3. Управление фарами и стеклоочистителями

Переключатель света фар ...	228
Выключатель противотуманных фар	234
Стеклоочистители и омыватель ветрового стекла.....	237

4-4. Дозаправка

Открытие пробки заливной горловины топливного бака	242
--	-----

4-5. Использование системы обеспечения безопасности вождения

Круиз-контроль	246
Ограничитель скорости.....	251
Датчик безопасной парковки Toyota.....	254
Simple-IPA (Простая интеллектуальная система безопасной парковки).....	260
Система остановки и запуска	276
Системы обеспечения безопасности вождения	283
Вспомогательная система управления троганием на склоне	288
Система фильтрации частиц дизельного топлива	290

4-6. Советы по вождению

Советы по вождению зимой.....	292
----------------------------------	-----

Движение автомобиля

Чтобы обеспечить безопасность движения, необходимо соблюдать следующие правила:

Запуск двигателя

→стр. 197, 201

Вождение

► Multidrive

- 1 Нажав на педаль тормоза, переведите рычаг переключения передач в положение D. (→стр. 212)
- 2 Отпустите стояночный тормоз. (→стр. 226)
- 3 Для разгона автомобиля постепенно отпускайте педаль тормоза и плавно выжимайте педаль газа.

► Многорежимная механическая коробка передач

- 1 Нажав на педаль тормоза, переведите рычаг переключения передач в положение E или M. (→стр. 216)

При перемещении рычага переключения передач в положение E: Проверьте, чтобы дисплей индикатора положения передачи показывал положение E.

При перемещении рычага переключения передач в положение M: Удостоверьтесь, что дисплей индикатора положения передачи показывает положение 1.

- 2 Отпустите стояночный тормоз. (→стр. 226)
- 3 Для разгона автомобиля постепенно отпускайте педаль тормоза и плавно выжимайте педаль газа.

► Механическая коробка передач

- 1 Переведите рычаг переключения передач в положение 1, при выжатой педали сцепления. (→стр. 221)
- 2 Отпустите стояночный тормоз. (→стр. 226)
- 3 Постепенно отпускайте педаль сцепления. Одновременно с этим плавно выжимайте педаль газа, чтобы автомобиль тронулся с места.

Остановка

► Multidrive

1 Выжмите педаль тормоза, когда рычаг переключения передач находится в положении D.

2 При необходимости задействуйте стояночный тормоз.

Если автомобиль нужно остановить на длительное время, переведите рычаг переключения передач в положение P или N. (→стр. 212)

► Многорежимная механическая коробка передач

1 Выжмите педаль тормоза, когда рычаг переключения передач находится в положении E или M.

2 При необходимости задействуйте стояночный тормоз.

Если автомобиль нужно остановить на длительное время, переведите рычаг переключения передач в положение N. (→стр. 216)

► Механическая коробка передач

1 Выжмите педаль тормоза, при выжатой педали сцепления.

2 При необходимости задействуйте стояночный тормоз.

Если автомобиль нужно остановить на длительное время, переведите рычаг переключения передач в положение N. (→стр. 221)

Автомобили с системой остановки и запуска: Если включена система остановки и запуска, то при перемещении рычага переключения передач в положение N и отпуске педали сцепления двигатель будет остановлен. (→стр. 276)

Парковка автомобиля

► Multidrive

- 1 Выжмите педаль тормоза, когда рычаг переключения передач находится в положении D.
- 2 Переведите рычаг переключения передач в положение P.
(→стр. 212)
- 3 Задействуйте стояночный тормоз. (→стр. 226)
- 4 Автомобили без интеллектуальной системы и доступа без ключа:
Для остановки двигателя поверните замок запуска двигателя в положение "LOCK".
Автомобили с интеллектуальной системой и доступом без ключа:
Нажмите замок запуска двигателя для остановки двигателя.
- 5 Заприте дверь, убедившись, что ключ находится при Вас.
При парковке на склоне, если необходимо, заблокируйте колеса.

► Многорежимная механическая коробка передач

- 1 Выжмите педаль тормоза, когда рычаг переключения передач находится в положении E или M.
- 2 Переведите рычаг переключения передач в положение E, M или R.
(→стр. 216)
- 3 Задействуйте стояночный тормоз. (→стр. 226)
- 4 Автомобили без интеллектуальной системы и доступа без ключа:
Для остановки двигателя поверните замок запуска двигателя в положение "LOCK".
Автомобили с интеллектуальной системой и доступом без ключа:
Нажмите замок запуска двигателя для остановки двигателя.
При перемещении рычага переключения передач в положение E или M:
Удостоверьтесь, что дисплей индикатора положения передачи показывает положение 1.
При перемещении рычага переключения передач в положение R:
Проверьте, чтобы дисплей индикатора положения передачи показывал положение R.
- 5 Заприте дверь, убедившись, что ключ находится при Вас.
При парковке на склоне, если необходимо, заблокируйте колеса.

► Механическая коробка передач

- 1 Выжмите педаль тормоза, при выжатой педали сцепления.
- 2 Переведите рычаг переключения передач в положение N.
(→стр. 221)

При выполнении парковки на склоне переведите рычаг переключения передач в положение 1 или R.

- 3 Задействуйте стояночный тормоз. (→стр. 226)
- 4 Автомобили без интеллектуальной системы и доступа без ключа:
Для остановки двигателя поверните замок запуска двигателя в положение "LOCK".

Автомобили с интеллектуальной системой и доступом без ключа:
Нажмите замок запуска двигателя для остановки двигателя.

- 5 Заприте дверь, убедившись, что ключ находится при Вас.
При парковке на склоне, если необходимо, заблокируйте колеса.

Начало движения на крутом подъеме

▶ Multidrive

- 1 Убедитесь в том, что стояночный тормоз включен, и переведите рычаг переключения передач в положение D.
- 2 Плавно выжмите педаль газа.
- 3 Отпустите стояночный тормоз.

▶ Многорежимная механическая коробка передач

- 1 При выжатой педали тормоза надежно зафиксируйте автомобиль, задействовав стояночный тормоз, и установите рычаг переключения передач в положение E или M.

При перемещении рычага переключения передач в положение E: Проверьте, чтобы дисплей индикатора положения передачи показывал положение E.

При перемещении рычага переключения передач в положение M: Удостоверьтесь, что дисплей индикатора положения передачи показывает положение 1.

- 2 Плавно выжмите педаль газа.
- 3 Отпустите стояночный тормоз.

▶ Механическая коробка передач

- 1 Надежно задействовав стояночный тормоз, и полностью выжав педаль сцепления, переведите рычаг переключения передач в положение 1.
- 2 Слегка выжимайте педаль газа и одновременно плавно отпускайте педаль сцепления.
- 3 Отпустите стояночный тормоз.

■ Во время начала движения на подъеме (автомобили со вспомогательной системой управления троганием на склоне)

Вспомогательная система управления троганием на склоне включена.

(→стр. 288)

■ Управление автомобилем во время дождя

- Ведите машину осторожно, так как во время дождя видимость снижается, окна могут запотевать, а дорога становится скользкой.
- Ведите автомобиль с осторожностью, когда начинается дождь, потому что в это время дорожное покрытие будет особенно скользким.
- Не управляйте автомобилем на высокой скорости при движении по скоростной автомагистрали в дождь, так как между шинами и дорожным покрытием может образоваться слой воды, из-за чего возможна некорректная работа рулевого управления и тормозной системы.

■ Обороты двигателя во время движения автомобиля (автомобили с Multidrive)

Обороты двигателя могут повыситься в следующих обстоятельствах. Это происходит из-за автоматического управления переключением передач в соответствии с условиями вождения. Это не указывает на внезапное ускорение.

- Движение автомобиля рассматривается как движение вверх или вниз по склону
- Когда отпускается педаль газа
- Когда педаль тормоза выжата, когда выбран спортивный режим

■ Обкатка нового автомобиля Toyota

Чтобы продлить срок службы Вашего автомобиля, рекомендуется соблюдать следующие меры предосторожности:

- Первые 300 км (км):
Избегайте резких остановок.
- Первые 800 км (км):
Не буксируйте прицеп.
- Первые 1000 км (км):
 - Избегайте превышения скоростного режима управления автомобилем.
 - Избегайте резких ускорений.
 - Не ездите постоянно на пониженных передачах.
 - Не ездите с постоянной скоростью в течение длительного времени.

■ Продолжительность работы на холостом ходу перед остановкой двигателя (дизельный двигатель)

Во избежание поломки турбокомпрессора, дайте двигателю поработать на холостом ходу сразу после вождения с высокой скоростью или подъема по склону.

Условия вождения		Продолжительность работы на холостом ходу
Обычное вождение по городу		Не обязательно
Высокоскоростное вождение	Постоянная скорость припл. 80 km/h (км/ч)	Припл. 20 секунд
	Постоянная скорость припл. 100 km/h (км/ч)	Припл. 1 минута
Вождение по крутым склонам или продолжительная езда со скоростью выше 100 km/h (км/ч) (вождение в гоночном режиме и т. д.)		Припл. 2 минуты

■ Управление автомобилем в зарубежных странах

Соблюдайте законодательные требования страны о регистрации автомобиля и убедитесь в пригодности местного топлива. (→стр. 627)



ПРЕДОСТЕРЕЖЕНИЕ!

Соблюдайте следующие меры предосторожности.

Пренебрежение ими может привести к смерти или тяжелым травмам.

■ Начиная движение на автомобиле (кроме автомобилей с механической коробкой передач)

Автомобили с Multidrive: Всегда держите ногу на педали тормоза во время остановки при включенном двигателе. Это предотвратит самопроизвольное движение автомобиля.

Автомобили с многорежимной механической коробкой передач: Всегда держите ногу на педали тормоза во время остановки при включенном двигателе. Это предотвратит неожиданное движение автомобиля.

⚠ ПРЕДОСТЕРЕЖЕНИЕ!

Соблюдайте следующие меры предосторожности.

Пренебрежение ими может привести к смерти или тяжелым травмам.

■ Во время движения автомобиля

- Перед началом движения ознакомьтесь с расположением педалей тормоза и газа.
 - Случайное нажатие педали газа вместо педали тормоза приведет к резкому ускорению автомобиля, которое может стать причиной аварии.
 - Поворот тела назад при выполнении маневра задним ходом затрудняет работу с педалями. Будьте внимательны при нажатии педалей.
 - Убедитесь, что Вы сохраняете правильную для вождения позу, даже при небольших передвижениях автомобиля. Это позволит Вам выжимать педали тормоза и газа надлежащим образом.
 - Выжимайте педаль тормоза правой ногой. Выжимание педали тормоза левой ногой может увеличить время реакции в экстремальной ситуации и привести к аварии.
- Не ездите по легкогорючим материалам и не останавливайте автомобиль вблизи них.

Система отвода отработавших газов и выхлопные газы могут иметь очень высокую температуру. При нахождении легковоспламеняемых материалов рядом с горячими деталями может возникнуть пожар.
- Не выключайте двигатель во время обычного движения. Выключение двигателя во время движения не приведет к потере рулевого управления или управления тормозами, но усилители этих систем работать не будут. Это затруднит рулевое управление и торможение, поэтому Вам следует съехать с дороги и остановить автомобиль, как только представится безопасная возможность сделать это.

Однако, в экстренных ситуациях, таких, когда остановить автомобиль обычным образом невозможно: →стр. 511
- Используйте торможение двигателем (включив пониженную передачу) для сохранения безопасной скорости во время движения вниз с крутого холма.

Постоянное использование тормозов может привести к их перегреву и уменьшению эффективности торможения. (→стр. 212, 216, 221)
- Не регулируйте дисплей, положения руля, сиденья, внутренних зеркал или наружных зеркал заднего вида во время движения.

Это может привести к потере управления автомобилем.
- Всегда следите, чтобы руки, головы и другие части тела пассажиров не высовывались наружу.

⚠ ПРЕДОСТЕРЕЖЕНИЕ!

Соблюдайте следующие меры предосторожности.

Пренебрежение ими может привести к смерти или тяжелым травмам.

■ Во время движения по скользким дорожным покрытиям

- Резкое торможение, разгон и изменение направления движения могут вызвать пробуксовку шин и снизить Ваши возможности управления автомобилем.
- Резкое ускорение, торможение двигателем, вызванное переключением передач или изменением количества оборотов двигателя, может привести к скольжению автомобиля.
- После проезда через лужу слегка выжмите педаль тормоза, чтобы убедиться, что тормоза работают нормально. Мокрые тормозные колодки могут мешать нормальной работе тормозов. Если тормоза намокли только с одной стороны так, что нарушилось их нормальное функционирование, это может помешать работе рулевого управления.

■ При изменении положения рычага переключения передач

- Кроме автомобилей с механической коробкой передач: Не допускайте скатывания автомобиля назад, если рычаг переключения передач установлен в положение движения, или скатывания вперед, если рычаг переключения передач установлен в положение R. Это может привести к самопроизвольной остановке двигателя, плохому торможению или плохой управляемости рулем и стать причиной аварии или повреждения автомобиля.
- Автомобили с Multidrive: Не переводите рычаг переключения передач в положение P во время движения автомобиля. Это может повредить коробку передач и привести к потере управления автомобилем.
- Не переводите рычаг переключения передач в положение R в то время, когда автомобиль движется вперед. Это может повредить коробку передач и привести к потере управления автомобилем.
- Не переключайте рычаг переключения передач в положение движения вперед во время движения автомобиля назад. Это может повредить коробку передач и привести к потере управления автомобилем.

⚠ ПРЕДОСТЕРЕЖЕНИЕ!

Соблюдайте следующие меры предосторожности.

Пренебрежение ими может привести к смерти или тяжелым травмам.

■ При изменении положения рычага переключения передач

- Перемещение рычага переключения передач в положение N, когда автомобиль движется, приведет к отсоединению двигателя от коробки передач. Торможение двигателем недоступно, когда выбрано положение N.
- Кроме автомобилей с механической коробкой передач: Будьте внимательны, не перемещайте рычаг переключения передач при нажатой педали газа. Переключение рычага переключения передач в положение отличное от P (Multidrive) или N, может привести к неожиданному резкому ускорению автомобиля и стать причиной аварии с серьезными или смертельными травмами.

■ Если Вы слышите визг или скрежет (признак износа тормозной накладки)

Обратитесь к любому официальному дилеру Toyota, специалисту ремонтной службы или в другой квалифицированный и технически оснащенный сервисный центр, чтобы проверить и заменить тормозные колодки как можно скорее.

Если тормозные колодки вовремя не заменить, может произойти повреждение тормозных дисков.

Опасно ездить на автомобиле с превысившим предел износом тормозных колодок и/или дисков.

■ Если автомобиль остановлен

- Не повышайте обороты двигателя.
Если рычаг переключения передач установлен в любое положение, кроме P (Multidrive) или N, это может привести к резкому и неожиданному ускорению автомобиля и стать причиной аварии.
- Кроме автомобилей с механической коробкой передач: Чтобы не допустить аварии в результате отката автомобиля, всегда удерживайте нажатой педаль тормоза при работающем двигателе и, при необходимости, поставьте автомобиль на стояночный тормоз.
- Чтобы не допустить аварии в результате скатывания автомобиля вперед или назад во время остановки на уклоне, всегда выжимайте педаль тормоза и, при необходимости, поставьте автомобиль на стояночный тормоз.
- Избегайте повышения оборотов двигателя или разгона на холостом ходу.
Когда автомобиль не движется, разгон двигателя до высоких оборотов может привести к перегреву системы выпуска отработавших газов. Если поблизости находятся легковоспламеняющиеся материалы, это может стать причиной пожара.

⚠ ПРЕДОСТЕРЕЖЕНИЕ!

Соблюдайте следующие меры предосторожности.

Пренебрежение ими может привести к смерти или тяжелым травмам.

■ Когда автомобиль припаркован

- Не оставляйте в автомобиле, находящемся на солнце, очки, зажигалки, аэрозольные баллоны или банки с газированными напитками.

Это может привести к следующему:

- Газ может вырваться из зажигалки или аэрозольного баллона и привести к пожару.
- Высокая температура внутри автомобиля может стать причиной деформации или образования трещин на линзах или очках из пластиковых материалов.
- Банки с газированными напитками могут треснуть, их содержимое может распылиться в салоне автомобиля и стать причиной короткого замыкания электрических устройств автомобиля.
- Не оставляйте зажигалки в автомобиле. Если зажигалка находится в бардачке или на полу, она может неожиданно вспыхнуть при размещении багажа или регулировке сиденья, вызвав пожар.
- Не прикрепляйте присоски к ветровому стеклу или окнам. Не кладите контейнеры, например, освежители воздуха, на приборную панель или на щиток приборной панели. Присоски или контейнеры могут выступить в качестве линзы, вызвав пожар.
- Не оставляйте дверь или окно открытыми, если изогнутое стекло покрыто металлизированной пленкой, например, серебристой. Отражающиеся солнечные лучи могут явиться причиной того, что стекло выступит в качестве линзы, вызвав пожар.
- Автомобили с Multidrive: Всегда используйте стояночный тормоз, устанавливайте рычаг переключения передач в положение P, выключайте двигатель и запирайте автомобиль.

Не оставляйте автомобиль с включенным двигателем без присмотра.

Автомобили с многорежимной механической коробкой передач: Всегда используйте стояночный тормоз, устанавливайте рычаг переключения передач в положение E, M или R, выключайте двигатель и запирайте автомобиль.

Не оставляйте автомобиль с включенным двигателем без присмотра.

Автомобили с механической коробкой передач: Всегда используйте стояночный тормоз, выключайте двигатель и запирайте автомобиль.

Не оставляйте автомобиль с включенным двигателем без присмотра.

**ПРЕДОСТЕРЕЖЕНИЕ!**

Соблюдайте следующие меры предосторожности.

Пренебрежение ими может привести к смерти или тяжелым травмам.

■ Когда автомобиль припаркован

- Не дотрагивайтесь до выхлопных труб при работающем двигателе или непосредственно после выключения двигателя.
Это может вызвать ожоги.
- Автомобили с многорежимной механической коробкой передач: Не выключайте двигатель до тех пор, пока не будет полностью включена 1-я или задняя передача. Убедитесь в том, что передача задействована полностью, посмотрев на индикатор положения передачи.
Если припарковать автомобиль с незадействованной передачей, то автомобиль может начать движение, что станет причиной аварии.

■ Если Вы решили вздремнуть в автомобиле

Всегда выключайте двигатель. В противном случае, если Вы случайно сдвинете рычаг переключения передач или выжмете педаль газа, это может стать причиной аварии или пожара из-за сильного перегрева двигателя. Кроме того, если автомобиль припаркован в плохо вентилируемом месте, выхлопные газы могут скапливаться и проникать в салон, что может привести к смерти или представлять угрозу здоровью.

■ Во время торможения

- Если тормоза влажные, следует вести автомобиль осторожнее.
При влажных тормозах тормозной путь увеличивается, это также может стать причиной неравномерности торможения разных колес автомобиля. Кроме того, стояночный тормоз может хуже удерживать автомобиль.
- Если усилитель тормозов не работает, держитесь на достаточном расстоянии от других автомобилей, избегайте холмов или резких поворотов, которые требуют торможения.
В этом случае торможение по-прежнему возможно, но для этого к педали тормоза требуется прилагать большее усилие, чем обычно. Длина тормозного пути также увеличится. Тормозную систему требуется незамедлительно отремонтировать.
- Не качайте педаль тормоза, если двигатель заглох.
При каждом нажатии на педаль тормоза задействуется резерв усилителя тормозов.
- Тормозная система состоит из 2 независимых гидравлических систем; если одна из систем выходит из строя, другая продолжает работать. В этом случае на педаль тормоза следует нажимать с большим усилием, чем обычно, и увеличится тормозной путь автомобиля.
Тормозную систему требуется незамедлительно отремонтировать.

**ВНИМАНИЕ!****■ Во время движения на автомобиле (кроме автомобилей с механической коробкой передач)**

- Не выжимайте педали газа и тормоза одновременно во время движения, так как это может ограничить крутящий момент.
- Автомобили с Multidrive: Не используйте педаль газа или не выжимайте педали газа и тормоза одновременно, чтобы удерживать автомобиль на холме.
Автомобили с многорежимной механической коробкой передач: Не используйте педаль газа или вспомогательную систему трогания, чтобы удерживать автомобиль на холме.
Это может повредить сцепление.

■ При движении автомобиля (автомобили с механической коробкой передач)

- Не выжимайте педали газа и тормоза одновременно во время движения, так как это может ограничить крутящий момент.
- Не переключайте передачи, если педаль сцепления не выжата полностью. После переключения передачи не отпускайте резко педаль сцепления. Это может повредить сцепление, трансмиссию и передачи.
- Соблюдайте следующее, чтобы избежать повреждения сцепления.
 - Не держите ногу на педали сцепления во время движения.
Иначе сцепление может стать неисправным.
 - Начинайте движение и двигайтесь вперед всегда только с 1-ой передачи.
Иначе можно повредить сцепление.
 - Не используйте сцепление для удержания автомобиля при остановке на крутом подъеме.
Иначе можно повредить сцепление.
- Не переводите рычаг переключения передач в положение R во время движения автомобиля. Это может повредить сцепление, трансмиссию и передачи.

■ При парковке автомобиля (автомобили с Multidrive)

Всегда устанавливайте рычаг переключения передач в положение P. Несоблюдение этого требования может привести к движению или внезапному ускорению автомобиля при случайном нажатии на педаль газа.

**ВНИМАНИЕ!****■ Старайтесь не повреждать детали автомобиля**

- Не поворачивайте руль до упора в обоих направлениях и не удерживайте его в таком положении продолжительное время.
Это может привести к повреждению электродвигателя усилителя руля.
- Во время движения по неровной дороге, старайтесь двигаться как можно медленнее, чтобы избежать повреждения колес, днища автомобиля и т. д.
- Дизельный двигатель: Обязательно дайте двигателю поработать на холостом ходу сразу после вождения с высокой скоростью или по крутым склонам. Останавливайте двигатель только после охлаждения турбонагнетателя. Иначе можно повредить турбонагнетатель.

■ Если во время движения спустило шину

Когда шина спущена или повреждена, это может стать причиной перечисленных ниже ситуаций. Крепко держите рулевое колесо и постепенно выжимайте педаль тормоза, чтобы замедлить движение автомобиля.

- Автомобилем станет трудно управлять.
- Автомобиль будет издавать необычные звуки или вибрации.
- Автомобиль может вести себя необычно.

Информация о том, что делать, если спустилась шина (→стр. 560, 576)

■ При въезде на затопленные дороги

Избегайте вождения по дорогам, затопленным после сильного дождя и т. п. Это может привести к следующим серьезным повреждениям автомобиля:

- Самовыключение двигателя
- Замыкание электрических устройств
- Повреждение двигателя, вызванное проникновением воды

В случае если Вы вели автомобиль по затопленной дороге и автомобиль погружался в воду, обратитесь к любому официальному дилеру Toyota, специалисту ремонтной службы или в другой квалифицированный и технически оснащенный сервисный центр для проверки следующего:

- Работа тормозов
- Изменения количества и качества моторного масла, трансмиссионной жидкости в коробке передач и т.д.
- Состояние смазочных материалов в подшипниках и соединениях подвески (где возможно) и работы всех соединений, подшипников и т. д.

Груз и багаж

Обратите внимание на следующую информацию о предосторожностях при размещении груза, грузовместимости и допустимой массе груза:

ПРЕДОСТЕРЕЖЕНИЕ!

■ Предметы, которые не следует помещать в багажник

Указанные ниже предметы могут вызвать пожар, если они загружены в багажник:

- Емкости с бензином
- Аэрозольные баллоны

■ Меры безопасности при хранении

Соблюдайте следующие меры предосторожности.

Невыполнение данного требования может помешать их правильной работе, затруднить обзор, или может спровоцировать удар по водителю или пассажирам и стать причиной аварии.

- При каждой возможности кладите груз и багаж в багажник.
- Чтобы груз и багаж не соскальзывали вперед во время торможения, не складывайте предметы в стопку в увеличенном багажнике. Складывайте груз и багаж на низком уровне, как можно ближе к полу.
- Не помещайте груз или багаж в или на указанные ниже места автомобиля.
 - Под ноги водителя
 - На сиденье переднего пассажира или задние сиденья (незакрепленные предметы)
 - В отделение для мелких вещей
 - На приборную панель
 - На щиток приборной панели
 - В дополнительный ящик или лоток без крышки
- Закрепите все предметы в пассажирском салоне.
- Когда задние сиденья сложены, не размещайте длинномерные предметы непосредственно позади передних сидений.
- Запрещается перевозить людей в увеличенном багажнике. Он не предназначен для пассажиров. Пассажиры должны сидеть на сиденьях и быть пристегнуты ремнями безопасности надлежащим образом.

**ПРЕДОСТЕРЕЖЕНИЕ!****■ Нагрузка и ее распределение**

- Не допускайте перегрузки автомобиля.
- Следите за равномерностью распределения нагрузки.
Неправильное распределение нагрузки может вызвать повреждение рулевого управления и тормозной системы, что может стать причиной серьезных травм или смерти.

Буксировка прицепа

Ваш автомобиль разработан главным образом в качестве пассажирского автомобиля. Буксировка прицепа отрицательно повлияет на управление, производительность, торможение, срок службы и потребление топлива. Ваша безопасность и удовлетворение зависят от надлежащего использования правильного оборудования и осторожной манеры вождения. Для Вашей безопасности и безопасности других, не перегружайте автомобиль и прицеп.

Для безопасной буксировки прицепа будьте особенно осторожны и управляйте автомобилем согласно характеристикам прицепа и условиям движения.

Гарантия Toyota не распространяется на повреждение или неисправность, вызванные буксировкой прицепа в коммерческих целях.

Перед буксировкой обратитесь за подробной информацией к местному официальному дилеру Toyota, специалисту ремонтной службы или в другой квалифицированный и технически оснащенный сервисный центр, поскольку в некоторых странах существуют дополнительные нормативные законодательные требования.

◆ Предельный вес

Перед буксировкой проверьте допустимую нагрузку при буксировке, GVM (полная масса автомобиля), МРАС (максимально допустимая нагрузка на ось) и допустимую нагрузку на сцепное устройство. (→стр. 622)

◆ Сцепное устройство/скобы

Toyota рекомендует использовать для Вашего автомобиля фирменное сцепное устройство/скобы Toyota. Также могут использоваться другие детали соответствующего назначения и качества.

Важные моменты, относительно нагрузки прицепа

■ Общая масса прицепа и допустимая нагрузка на сцепное устройство

① Общая масса прицепа

Масса самого прицепа плюс масса груза в прицепе не должны превышать максимально допустимое тяговое усилие. Превышение указанной массы опасно. (→стр. 622)

При буксировке прицепа используйте фрикционный сцепщик или фрикционный стабилизатор (устройство для контроля раскачивания прицепа).

② Допустимая нагрузка на сцепное устройство

Распределите груз прицепа таким образом, чтобы нагрузка на сцепное устройство превышала 25 kg (кг) или 4% допустимого тягового усилия. Не превышайте указанную нагрузку на сцепное устройство. (→стр. 622)

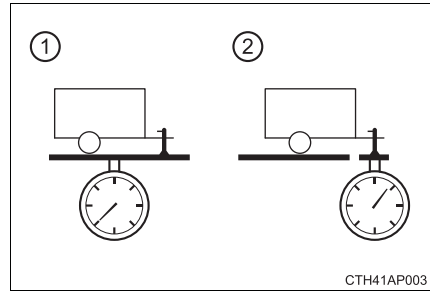

■ Информационная табличка (наклейка производителя)

- ① Полная масса автомобиля
- ② Максимально допустимая нагрузка на заднюю ось

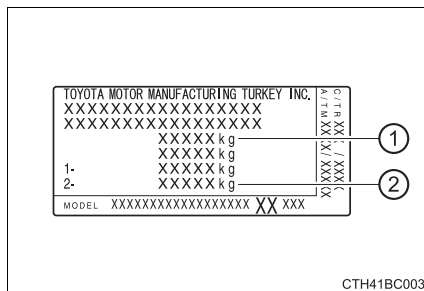

■ Полная масса автомобиля

Общий вес автомобиля с водителем, пассажирами, багажом, сцепным устройством, общая масса в снаряженном состоянии и нагрузка на сцепное устройство не должна превышать полную массу автомобиля более чем на 100 кг (кг). Превышение указанной массы опасно.

■ Максимально допустимая нагрузка на заднюю ось

Вес, приходящийся на заднюю ось, не должен превышать максимально допустимую нагрузку на заднюю ось больше, чем на 15%. Превышение указанной массы опасно.

Данные максимально допустимой нагрузки при буксировке получены в результате испытаний, проводимых на уровне моря. Обратите внимание, что мощность двигателя и максимально допустимая нагрузка при буксировке будут снижаться по мере увеличения высоты над уровнем моря.

▲ ПРЕДОСТЕРЕЖЕНИЕ!

■ Если превышена полная масса автомобиля или максимально допустимая нагрузка на ось

Двигайтесь на скорости, не превышающей указанную предельную скорость для буксировки в зонах застройки, или не более 100 km/h (км/ч), если указанная предельная скорость превышает это значение.

Несоблюдение этой меры предосторожности может стать причиной аварии, способной повлечь серьезные травмы или смерть.

Определение положения сцепного устройства/скоб и шара сцепного устройства

① 461 mm (мм)

② 461 mm (мм)

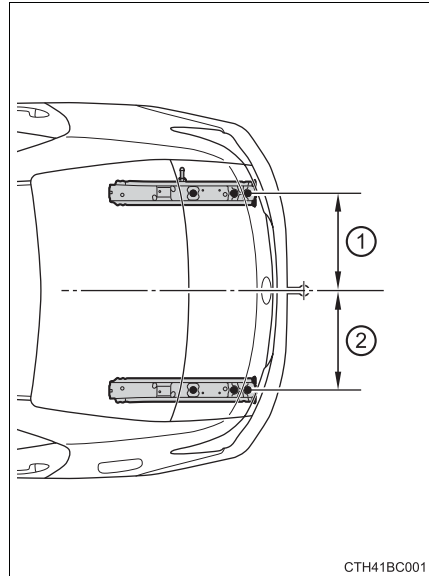

③ 1064 mm (мм)

④ 527 mm (мм)

⑤ 336 mm (мм)

⑥ 271 mm (мм)

⑦ 355 mm (мм)

⑧ 25 mm (мм)

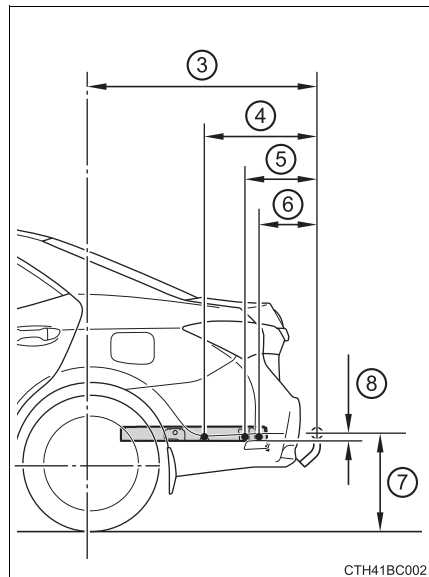

■ Информация о шинах

- При буксировке увеличьте давление в шинах до 20,0 kPa (0,2 kgf/cm² (кгс/см²)) по сравнению с рекомендованным для буксировки значением. (→стр. 637)
- Увеличьте давление воздуха в шинах прицепа в соответствии с общей массой прицепа и величиной, рекомендованной производителем для прицепа.

■ Световая сигнализация прицепа

Во время каждого зацепления прицепа проверяйте, чтобы все указатели поворота и стоп-сигналы прицепа были включены и правильно работали. Прямое подсоединение электрических компонентов прицепа к Вашему автомобилю может повредить его электрическую систему и привести к неправильной работе световых сигналов.

■ Период обкатки

Toyota рекомендует не использовать для буксировки прицепов автомобиля, оборудованные новыми деталями трансмиссии, в течение первых 800 km (км).

■ Проверка безопасности перед буксировкой

- Проверьте, не превышена ли максимальная предельная нагрузка на сцепное устройство/скобы и шар сцепного устройства. Имейте в виду, что масса прицепа будет добавлена к нагрузке, воспринимаемой автомобилем. Убедитесь также, что нагрузка, воспринимаемая автомобилем, находится в рамках предельного веса. (→стр. 189)
- Убедитесь, что груз прицепа безопасен.
- Если при наличии стандартных зеркал обзор недостаточен, на автомобиль следует установить дополнительные наружные зеркала заднего вида. Отрегулируйте выдвижные держатели зеркал с обеих сторон автомобиля таким образом, чтобы они обеспечивали максимальный обзор дороги сзади.

■ Техническое обслуживание

- Если автомобиль используется для буксировки, необходимо чаще выполнять его техническое обслуживание из-за транспортировки большего груза по сравнению с обычными условиями вождения.
- Повторно подтяните все болты, крепящие сцепное устройство и скобы, примерно через 1000 km (км) буксировки.



ВНИМАНИЕ!

■ Если усиливающим материалом заднего бампера является алюминий

Убедитесь в том, что деталь стального кронштейна не касается данной области.

Когда сталь и алюминий вступают в контакт, происходит реакция, похожая на коррозию, что приводит к ослаблению и повреждению этого участка. Используйте ингибиторы коррозии для тех деталей, которые контактируют со сталью.

Рекомендации

Управляемость Вашего автомобиля изменяется при буксировке прицепа. Во избежание аварии, серьезной травмы или смерти, при буксировке не забывайте о следующем:

■ Проверьте электрические контакты осветительных приборов прицепа

Вскоре после подсоединения прицепа остановите автомобиль и проверьте работоспособность электрических контактов осветительных приборов прицепа; эту проверку следует осуществить также непосредственно перед началом поездки.

■ Практика по вождению автомобиля с прицепом

- К вождению автомобиля с прицепом следует привыкнуть, потренировавшись поворачивать, останавливаться и разворачиваться в месте, где отсутствует движение или оно не является интенсивным.

- При развороте с прицепом, держите рулевое колесо за ближайшую к Вам секцию и вращайте его по часовой стрелке, чтобы повернуть прицеп налево или против часовой стрелки, чтобы повернуть его направо. Чтобы предотвратить ошибку управления рулем, каждый раз вращайте его понемногу. Чтобы уменьшить риск аварии, попросите кого-либо направлять Ваше движение при выполнении разворота.

■ Увеличение дистанции между автомобилями

На скорости 10 km/h (км/ч) расстояние до впереди идущего автомобиля должно быть равно суммарной длине Вашего автомобиля и прицепа или больше этой величины. Избегайте внезапного торможения, которое может вызвать занос. В противном случае автомобиль может выйти из-под контроля. Это особенно вероятно во время движения по влажной или скользкой поверхности дороги.

■ Резкое ускорение/поворот рулевого колеса/движение на повороте

Выполнение резкого поворота во время буксировки может привести к тому, что прицеп столкнется с Вашим автомобилем. При приближении к повороту заранее замедлите скорость и медленно войдите в поворот, всячески избегая резкого торможения.

■ **Важные комментарии о выполнении поворота**

Колеса прицепа пройдут ближе к внутренней части кривой поворота, чем колеса автомобиля. Принимая это во внимание, делайте поворот шире, чем обычно.

■ **Важные комментарии об устойчивости**

На управляемость автомобиля повлияет его движение, вызванное неровностями поверхности дороги и сильным боковым ветром. Также автомобиль может раскачиваться из-за проходящих мимо автобусов или большегрузных автомобилей. При движении рядом с такими транспортными средствами часто проверяйте дорогу позади автомобиля. Как только сзади появится такой автомобиль, немедленно начинайте плавно уменьшать скорость, медленно нажимая на тормоза. При торможении всегда ведите автомобиль по прямой линии.

■ **Обгон других автомобилей**

Принимайте во внимание общую длину Вашего автомобиля и прицепа и убедитесь, что расстояние между автомобилями достаточно для того, чтобы выполнить маневр до смены ряда движения.

■ **Информация о трансмиссии**

▶ Multidrive

Для поддержания эффективности торможения двигателем и работы системы зарядки, при торможении двигателем, не включайте положение D коробки передач, оно должно находиться в положении M, и выберите 4 ступень передачи или ниже. (→стр. 214)

▶ Многорежимная механическая коробка передач

Выберите подходящую передачу в положении M для поддержания эффективности торможения двигателем и работы системы зарядки аккумулятора. (→стр. 217)

▶ Механическая коробка передач

Воздержитесь от движения на 6 передаче для поддержания эффективности торможения двигателем и работы системы зарядки аккумулятора.

■ Если двигатель перегрелся

Буксировка нагруженного прицепа в гору на протяженном участке при температуре воздуха более 30°C может привести к перегреву двигателя. Если указатель температуры охлаждающей жидкости двигателя показывает, что двигатель перегрелся, немедленно выключите систему кондиционирования воздуха, сверните к обочине и остановите автомобиль в безопасном месте. (→стр. 614)

■ Во время парковки автомобиля

Всегда подкладывайте клинья под колеса и автомобиля, и прицепа. Надежно зафиксируйте автомобиль, задействовав стояночный тормоз, и установите рычаг переключения передач в положение P (Multidrive), E, M или R (многорежимная механическая коробка передач) и 1 или R (механическая коробка передач).

ПРЕДОСТЕРЕЖЕНИЕ!

Выполняйте все инструкции, приведенные в данном разделе. Их невыполнение может стать причиной аварии и, как следствие, серьезных травм или смерти.

■ Меры предосторожности при буксировке прицепа

При буксировке убедитесь, что не превышено ни одно из ограничений по весу. (→стр. 189)

■ Скорость автомобиля при буксировке

Соблюдайте максимальную разрешенную скорость при буксировке прицепа.

■ Перед спуском с горы или на длинном уклоне

Уменьшите скорость и понизьте передачу. Однако никогда не переходите резко на пониженную передачу во время крутых спусков или затяжных уклонов.

■ Управление педалью тормоза

Не нажимайте на педаль тормоза часто или на длительное время.

Это может привести к перегреву тормозов или снижению эффекта торможения.

■ Чтобы избежать аварии или травмы

- Автомобили с круиз-контролем: Не используйте круиз-контроль при буксировке.
- Автомобили с компактным запасным колесом: Не буксируйте прицеп, если на Вашем автомобиле установлено компактное запасное колесо.
- Автомобили с аварийным ремонтным комплектом: Не буксируйте автомобиль, если установленная шина, отремонтирована с помощью аварийного ремонтного комплекта.

**ВНИМАНИЕ!****■ Не подсоединяйте световые приборы прицепа напрямую**

Прямое подключение световых приборов прицепа может повредить электрическую систему Вашего автомобиля и стать причиной неисправности.

Замок запуска двигателя (зажигание) (автомобили без интеллектуальной системы и доступа без ключа)

Запуск двигателя

► Multidrive

- 1 Проверьте, чтобы был задействован стояночный тормоз.
- 2 Проверьте, чтобы рычаг переключения передач был установлен в положение P.
- 3 Сядьте на сиденье водителя и сильно выжмите педаль тормоза.
- 4 Переведите замок запуска двигателя в положение “START” и запустите двигатель.

► Многорежимная механическая коробка передач

- 1 Проверьте, чтобы был задействован стояночный тормоз.
- 2 Сильно выжмите педаль тормоза, переведите замок запуска двигателя в положение “ON” и установите рычаг переключения передач в положение N.



Загорится .

- 3 После того как  погаснет, переведите замок запуска двигателя в положение “START” и запустите двигатель.

► Механическая коробка передач (бензиновый двигатель)

- 1 Проверьте, чтобы был задействован стояночный тормоз.
- 2 Проверьте, чтобы рычаг переключения передач был установлен в положение N.
- 3 Сильно выжмите педаль сцепления.
- 4 Переведите замок запуска двигателя в положение “START” и запустите двигатель.

► Механическая коробка передач (дизельный двигатель)

- 1 Проверьте, чтобы был задействован стояночный тормоз.
- 2 Проверьте, чтобы рычаг переключения передач был установлен в положение N.
- 3 Сильно выжмите педаль сцепления.
- 4 Установите замок запуска двигателя в положение “ON”.
Загорится .
- 5 После того как  погаснет, переведите замок запуска двигателя в положение “START” и запустите двигатель.

Изменение положений замка запуска двигателя

1 “LOCK”

Рулевое колесо блокируется, после чего можно вынуть ключ. (автомобили с Multidrive: Ключ можно вынуть, только когда рычаг переключения передач находится в положении P.)

2 “ACC”

Можно пользоваться некоторыми электрическими устройствами, например, аудиосистемой.

3 “ON”

Можно пользоваться всеми электрическими устройствами автомобиля.

4 “START”

Для запуска двигателя.

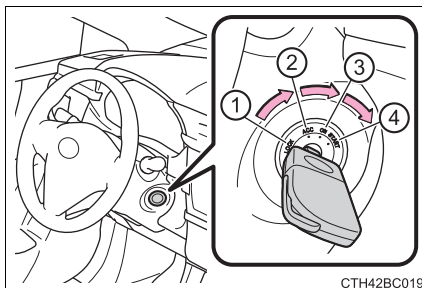

СТН42BC019

■ Если двигатель не запустился

Возможно, не отключилась система автоматической блокировки двигателя.
(→стр. 75)

Обратитесь к любому официальному дилеру Toyota, специалисту ремонтной службы или в другой квалифицированный и технически оснащенный сервисный центр.

■ Если не удается снять блокировку рулевого управления

При запуске двигателя может показаться, что замок запуска двигателя застрял в положении "LOCK". Чтобы освободить ее, поверните ключ, одновременно слегка поворачивая рулевое колесо влево и вправо.

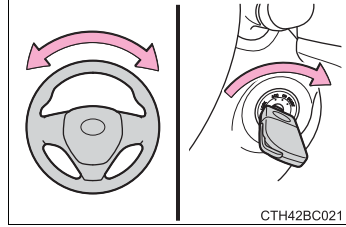

■ Функция напоминания о ключе

Звуковой сигнал звучит при открывании двери водителя, если замок запуска двигателя находится в положении "LOCK" или "ACC", чтобы напомнить Вам о необходимости извлечь ключ.



ПРЕДОСТЕРЕЖЕНИЕ!

■ Во время запуска двигателя

Всегда запускайте двигатель, сидя на сиденье водителя. Ни при каких обстоятельствах не выжимайте педаль газа при запуске двигателя.

Это может привести к аварии с серьезными или смертельными травмами.

■ Предостережение во время движения

Не переводите замок запуска двигателя в положение "LOCK" во время движения. Если (например, в случае аварии) необходимо выключить двигатель во время движения автомобиля, переводите замок запуска двигателя только в положение "ACC", чтобы выключить двигатель. Если двигатель остановится во время движения, это может привести к аварии. (→стр. 511)

**ВНИМАНИЕ!****■ Чтобы предотвратить разряд аккумуляторной батареи**

Не оставляйте замок запуска двигателя в положении “ACC” или “ON” на длительный период времени при неработающем двигателе.

■ Во время запуска двигателя

- Не запускайте двигатель в течение более 30 секунд за одну попытку. Это может привести к перегреву стартера и системы проводки.
- Не увеличивайте обороты на холодном двигателе.
- Если двигатель стал плохо заводиться или часто глохнет, немедленно обратитесь к любому официальному дилеру Toyota, специалисту ремонтной службы или в другой квалифицированный и технически оснащенный сервисный центр.

Замок запуска двигателя (зажигание) (автомобили с интеллектуальной системой и доступом без ключа)

Если электронный ключ находится при Вас, выполнение следующих операций запустит двигатель или изменит режимы замка запуска двигателя.

Запуск двигателя

- 1 Проверьте, чтобы был задействован стояночный тормоз.
 - ▶ Автомобили без многофункционального информационного дисплея
- 2 Multidrive: Удостоверьтесь, что рычаг переключения передач установлен в положение P. Сильно выжмите педаль тормоза.

Многорежимная механическая коробка передач: Сильно выжмите педаль тормоза, сразу нажмите замок запуска двигателя и установите рычаг переключения передач в положение N.



Механическая коробка передач: Удостоверьтесь, что рычаг переключения передач установлен в положение N. Сильно выжмите педаль сцепления.

Загорится контрольная лампа интеллектуальной системы и доступа без ключа (зеленая). Если контрольная лампа не загорается, запуск двигателя невозможен.

- 3 Нажмите замок запуска двигателя.

Двигатель нужно проворачивать пока он не запустится или в течение 30 секунд, в зависимости от того, что произойдет раньше.

Продолжайте нажимать на педаль тормоза (Multidrive или многорежимная механическая коробка передач) или педаль сцепления (механическая коробка передач) до полного запуска двигателя.

Дизельный двигатель: Загорится . Двигатель начинает работать после того, как погаснет .

Двигатель можно запустить из любого режима замка запуска двигателя.

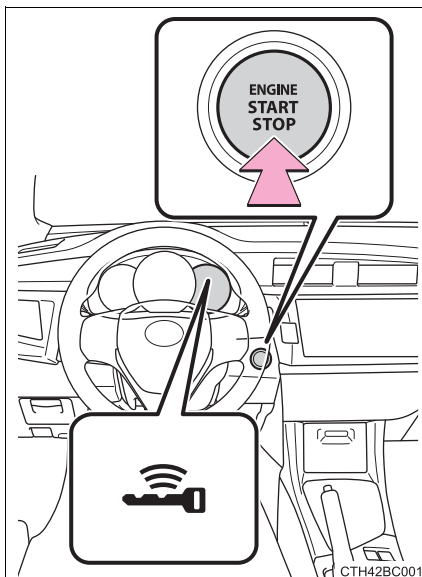

- Автомобили с многофункциональным информационным дисплеем

- 2 Multidrive: Удостоверьтесь, что рычаг переключения передач установлен в положение P. Сильно выжмите педаль тормоза.

Многорежимная механическая коробка передач: Сильно выжмите педаль тормоза, сразу нажмите замок запуска двигателя и установите рычаг переключения передач в положение N.

Механическая коробка передач: Удостоверьтесь, что рычаг переключения передач установлен в положение N. Сильно выжмите педаль сцепления.





появится на многофункциональном информационном дисплее.

Если не появляется этот символ, двигатель невозможно запустить.

- 3 Нажмите замок запуска двигателя.

Двигатель нужно проворачивать пока он не запустится или в течение 30 секунд, в зависимости от того, что произойдет раньше.

Продолжайте нажимать на педаль тормоза (Multidrive или многорежимная механическая коробка передач) или педаль сцепления (механическая коробка передач) до полного запуска двигателя.

Дизельный двигатель: Загорится . Двигатель начинает работать после того, как погаснет .

Двигатель можно запустить из любого режима замка запуска двигателя.

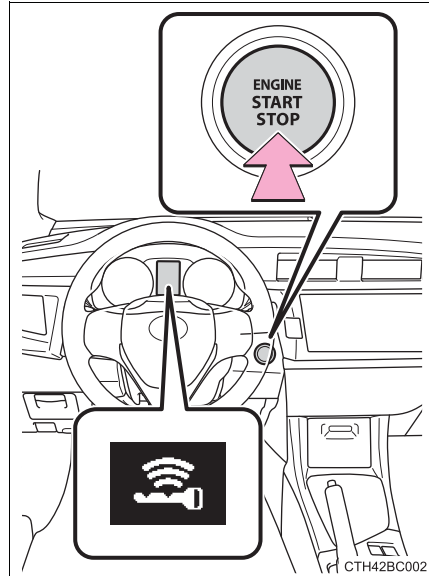

Выключение двигателя

- 1 Остановите автомобиль.
- 2 Multidrive: Переведите рычаг переключения передач в положение Р.
Многорезимная механическая коробка передач: Переведите рычаг переключения передач в положение Е, М или R.
Механическая коробка передач: Переведите рычаг переключения передач в положение N.
- 3 Задействуйте стояночный тормоз. (→стр. 226)
- 4 Нажмите замок запуска двигателя.
- 5 Автомобили без многофункционального информационного дисплея:
Отпустите педаль тормоза (Multidrive или многорезимная механическая коробка передач) или педаль сцепления (механическая коробка передач) и убедитесь, что контрольная лампа интеллектуальной системы и доступа без ключа (зеленая) не горит.
Автомобили с многофункциональным информационным дисплеем:
Отпустите педаль тормоза (Multidrive или многорезимная механическая коробка передач) или педаль сцепления (механическая коробка передач) и убедитесь в том, что “ПИТАНИЕ ВКЛЮЧЕНО” на многофункциональном информационном дисплее не горит.

Изменение режимов замка запуска двигателя

Режимы изменяются при нажатии замка запуска двигателя, если отпущена педаль тормоза (кроме автомобилей с механической коробкой передач) или педаль сцепления (автомобили с механической коробкой передач). (Режим изменяется при каждом нажатии переключателя.)

- ▶ Автомобили без многофункционального информационного дисплея

Выкл.*

Можно пользоваться лампами аварийной сигнализации.

Контрольная лампа интеллектуальной системы и доступа без ключа (зеленая) выключена.

Режим ACCESSORY

Можно пользоваться некоторыми электрическими устройствами, например, аудиосистемой.

Контрольная лампа интеллектуальной системы и доступа без ключа (зеленая) медленно мигает.

Режим IGNITION ON

Можно пользоваться всеми электрическими устройствами автомобиля.

Контрольная лампа интеллектуальной системы и доступа без ключа (зеленая) медленно мигает.

- *: Автомобили с Multidrive: Если рычаг переключения передач находится не в положении P при выключении двигателя, замок запуска двигателя будет переведен в режим ACCESSORY, и не будет выключен.

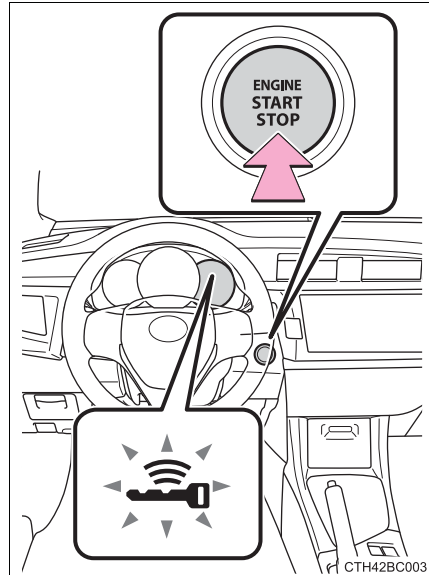

► Автомобили с многофункциональным информационным дисплеем

Выкл.*

Можно пользоваться лампами аварийной сигнализации.

Многофункциональный информационный дисплей не появится.

Режим ACCESSORY

Можно пользоваться некоторыми электрическими устройствами, например, аудиосистемой.

На многофункциональном информационном дисплее появится сообщение “ПИТАНИЕ ВКЛЮЧЕНО”.

Режим IGNITION ON

Можно пользоваться всеми электрическими устройствами автомобиля.

На многофункциональном информационном дисплее появится сообщение “ПИТАНИЕ ВКЛЮЧЕНО”.

*: Автомобили с Multidrive: Если рычаг переключения передач находится не в положении Р при выключении двигателя, замок запуска двигателя будет переведен в режим ACCESSORY, и не будет выключен.

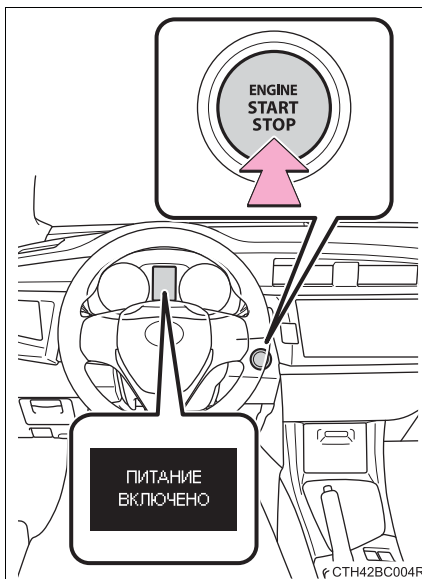

При остановке двигателя, когда рычаг переключения передач находится в положении, отличном от Р (автомобили с Multidrive)

Если двигатель остановлен, когда рычаг переключения передач находится в положении, отличном от Р, замок запуска двигателя не будет выключен, но будет переведен в режим ACCESSORY. Чтобы выключить переключатель, выполните следующие действия:

- 1 Проверьте, чтобы был задействован стояночный тормоз.
- 2 Переведите рычаг переключения передач в положение Р.
 - ▶ Автомобили без многофункционального информационного дисплея
- 3 Убедитесь, что контрольная лампа интеллектуальной системы и доступа без ключа (зеленая) медленно мигает, а затем нажмите замок запуска двигателя один раз.
- 4 Убедитесь, что контрольная лампа интеллектуальной системы и доступа без ключа (зеленая) погасла.
 - ▶ Автомобили с многофункциональным информационным дисплеем
- 3 Проверьте, чтобы “ПИТАНИЕ ВКЛЮЧЕНО” и “ВЫКЛЮЧИТЕ ЭЛЕКТРОПИТАНИЕ” поочередно отображались на многофункциональном информационном дисплее, а затем один раз нажмите замок запуска двигателя.
- 4 Проверьте, чтобы “ПИТАНИЕ ВКЛЮЧЕНО” и “ВЫКЛЮЧИТЕ ЭЛЕКТРОПИТАНИЕ” на многофункциональном информационном дисплее не горели.

■ **Функция автоматического отключения**

▶ Автомобили с Multidrive

Если автомобиль более 20 минут находится в режиме ACCESSORY или IGNITION ON (двигатель отключен) более часа, а рычаг переключения передач находится в положении P, замок запуска двигателя автоматически отключится. Однако эта функция не может полностью предотвратить разрядку аккумуляторной батареи. Не оставляйте автомобиль с замком запуска двигателя в режиме ACCESSORY или IGNITION ON на долгое время, не запуская двигатель.

▶ Автомобили с многорежимной механической коробкой передач или механической коробкой передач

Если автомобиль более 20 минут находится в режиме ACCESSORY или IGNITION ON (двигатель отключен) более часа, замок запуска двигателя автоматически отключится. Однако эта функция не может полностью предотвратить разрядку аккумуляторной батареи. Не оставляйте автомобиль с замком запуска двигателя в режиме ACCESSORY или IGNITION ON на долгое время, не запуская двигатель.

■ **Полный разряд элемента питания электронного ключа**

→стр. 128

■ **Условия, влияющие на работу электронного ключа**

→стр. 124

■ **Примечания по работе функции доступа**

→стр. 125

■ **Если двигатель не запустился**

- Возможно, не отключилась система автоматической блокировки двигателя.
(→стр. 75)

Обратитесь к любому официальному дилеру Toyota, специалисту ремонтной службы или в другой квалифицированный и технически оснащенный сервисный центр.

- Автомобили с Multidrive: Убедитесь, что рычаг переключения передач надежно установлен в положение P. Двигатель может не запуститься, если рычаг переключения передач находится не в положении P.

▶ Автомобили без многофункционального информационного дисплея
Контрольная лампа интеллектуальной системы и доступа без ключа (зеленая) будет быстро мигать.

▶ Автомобили с многофункциональным информационным дисплеем
На многофункциональном информационном дисплее будет отображаться "ДЛЯ ЗАПУСКА ПЕРЕКЛЮЧИТЕ В ПОЛОЖЕНИЕ P".

■ Блокировка руля

После того, как замок запуска двигателя был выключен, а затем открылись и закрылись двери автомобиля, рулевое колесо будет заблокировано вследствие срабатывания функции блокировки рулевого управления. При повторной манипуляции замком запуска двигателя произойдет автоматическая разблокировка рулевого управления.

■ Если не удается снять блокировку рулевого управления

Автомобили без многофункционального информационного дисплея: Контрольная лампа интеллектуальной системы и доступа без ключа (зеленая) будет быстро мигать.

Автомобили с многофункциональным информационным дисплеем: На многофункциональном информационном дисплее отобразится сообщение “ВКЛЮЧЕНА БЛОКИРОВКА РУЛЯ”.

Автомобили с Multidrive: Проверьте, что рычаг переключения передач установлен в положение P. Нажмите замок запуска двигателя, одновременно поворачивая руль влево и вправо.

Автомобили с многорежимной механической коробкой передач или механической коробкой передач: Нажмите замок запуска двигателя, одновременно поворачивая руль влево и вправо.

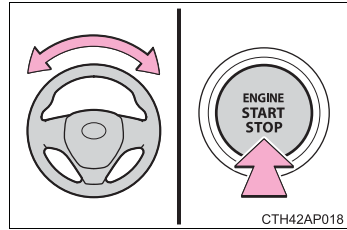

■ Предотвращение перегрева мотора блокировки рулевой колонки

Чтобы защитить мотор блокировки рулевой колонки от перегрева, его работа может быть ненадолго приостановлена, если несколько раз включить и выключить двигатель в течение короткого промежутка времени. В данном случае, воздержитесь от манипуляций с двигателем. Примерно через 10 секунд работа мотора блокировки рулевой колонки возобновится.

■ Если контрольная лампа интеллектуальной системы и доступа без ключа загорается желтым цветом (автомобили без многофункционального информационного дисплея)

Возможно, имеются неполадки системы. Немедленно проверьте автомобиль у любого официального дилера Toyota, специалиста ремонтной службы или в другом квалифицированном и технически оснащенном сервисном центре.

- Когда “ПРОВЕРЬТЕ СИСТЕМУ ВХОДА И ЗАПУСКА” появится на многофункциональном информационном дисплее (автомобили с многофункциональным информационным дисплеем)

Возможно, имеются неполадки системы. Немедленно проверьте автомобиль у любого официального дилера Toyota, специалиста ремонтной службы или в другом квалифицированном и технически оснащенном сервисном центре.

- Когда элемент питания электронного ключа разряжен

→стр. 484

- Работа переключателя замка запуска двигателя

- При управлении замком запуска двигателя достаточно одного короткого четкого нажатия. Если нажать на переключатель ненадлежащим образом, двигатель может не быть запущен или режим замок запуска двигателя может не измениться. Нет необходимости нажимать и удерживать переключатель.

- При попытке запустить двигатель сразу после выключения замка запуска двигателя, в некоторых случаях двигатель может не запуститься. После выключения замка запуска двигателя, подождите несколько секунд перед повторным запуском двигателя.

- Если интеллектуальная система и доступ без ключа были деактивированы в индивидуальных настройках

→стр. 604



ПРЕДОСТЕРЕЖЕНИЕ!

- Во время запуска двигателя

Всегда запускайте двигатель, сидя на сиденье водителя. Ни при каких обстоятельствах не выжимайте педаль газа при запуске двигателя.

Это может привести к аварии с серьезными или смертельными травмами.

- Будьте внимательны во время движения

Если во время движения автомобиля обнаружена неисправность двигателя, не пытайтесь запереть или открыть двери до полной остановки автомобиля.

Срабатывание блокировки рулевой колонки в данной ситуации может привести к аварии, грозящей серьезными травмами или смертью.

- Остановка двигателя в экстренном случае

Если во время движения автомобиля необходимо выключить двигатель в экстренной ситуации, нажмите и удерживайте замок запуска двигателя в течение не менее 2 секунд или выполните подряд 3 или более коротких нажатия. (→стр. 511)

Однако не трогайте замок запуска двигателя во время движения, за исключением экстренных случаев. Выключение двигателя во время движения не приведет к потере рулевого управления или управления тормозами, но усилители этих систем работать не будут. Это затруднит рулевое управление и торможение, поэтому Вам следует съехать с дороги и остановить автомобиль, как только представится безопасная возможность сделать это.

**ВНИМАНИЕ!****■ Чтобы предотвратить разряд аккумуляторной батареи**

- Не оставляйте замок запуска двигателя в режиме ACCESSORY или IGNITION ON на долгое время, при неработающем двигателе.
- Автомобили без многофункционального информационного дисплея:
Если контрольная лампа интеллектуальной системы и доступа без ключа (зеленая) горит, то замок запуска двигателя не выключен. Покидая автомобиль, обязательно убедитесь в том, что замок запуска двигателя выключен.
- Автомобили с многофункциональным информационным дисплеем:
Если на многофункциональном информационном дисплее отображается сообщение “ПИТАНИЕ ВКЛЮЧЕНО”, то замок запуска двигателя не выключен. Покидая автомобиль, обязательно убедитесь в том, что замок запуска двигателя выключен.
- Автомобили с Multidrive:
Не выключайте двигатель, когда рычаг переключения передач находится в положении отличном от P. Если при остановке двигателя рычаг переключения передач находится в другом положении, замок запуска двигателя не будет выключен, а будет вместо этого переведен в режим ACCESSORY. Если оставить автомобиль в режиме ACCESSORY, может произойти разрядка аккумуляторной батареи.

■ Во время запуска двигателя

- Не увеличивайте обороты на холодном двигателе.
- Если двигатель стал плохо заводиться или часто глохнет, немедленно обратитесь к любому официальному дилеру Toyota, специалисту ремонтной службы или в другой квалифицированный и технически оснащенный сервисный центр.

■ Признаки, указывающие на неисправность замка запуска двигателя

Если кажется, что замок запуска двигателя работает не как обычно, например, слегка заедает, это может быть неисправностью. Незамедлительно обратитесь к любому официальному дилеру Toyota, специалисту ремонтной службы или в другой квалифицированный и технически оснащенный сервисный центр.

Multidrive*

Переключение рычага переключения передач

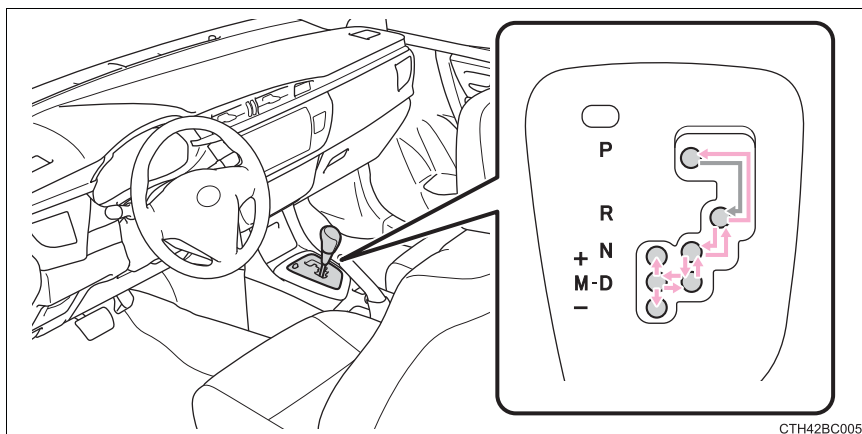

← Автомобили без интеллектуальной системы и доступа без ключа:

Когда замок запуска двигателя установлен в положение "ON", выжмите педаль тормоза и переведите рычаг переключения передач.

Автомобили с интеллектуальной системой и доступом без ключа:

Когда замок запуска двигателя находится в режиме IGNITION ON, выжмите педаль тормоза и переведите рычаг переключения передач.

При переключении рычага переключения передач между P и D, убедитесь, что автомобиль полностью остановлен.

*: Если имеется

Назначение положений рычага переключения передач

Положение рычага переключения передач	Цели или функции
P	Парковка автомобиля/запуск двигателя
R	Задний ход
N	Нейтральное положение
D	Вождение в обычном режиме*1
M	Вождение в 7-скоростном спортивном последовательном режиме shiftmatic*2 (→стр. 214)

*1: Чтобы эффективнее расходовать топливо и снизить шум, установите рычаг переключения передач в положение D для нормального вождения.

*2: Выбор ступени передачи, используя положение M, обеспечивает подходящее усилие торможения двигателем с помощью рычага переключения передач.

Спортивный режим

Нажмите переключатель.

Для высокой динамики и движения в горной местности.

Нажмите переключатель снова, чтобы вернуться в обычный режим.

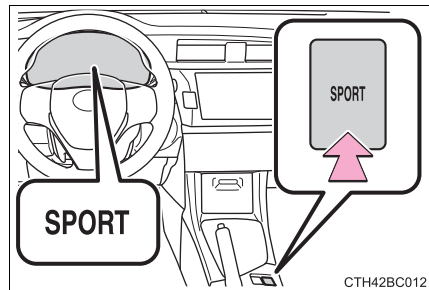

Изменение ступеней передач в положении М

Для переключения на 7-скоростной спортивный последовательный режим shiftmatic, переведите рычаг переключения передач в положение М. Ступени передач затем можно выбрать при помощи рычага переключения передач, что позволяет вести автомобиль, используя выбранную Вами передачу.

- ① Повышение передачи
- ② Понижение передачи

Передача изменяется однократно при каждом использовании рычага переключения передач.

Выбранная ступень передачи, от М1 до М7, будет отображена на счетчике.

*1: Автомобили многофункциональным информационным дисплеем

*2: Автомобили многофункционального информационного дисплея

с
без

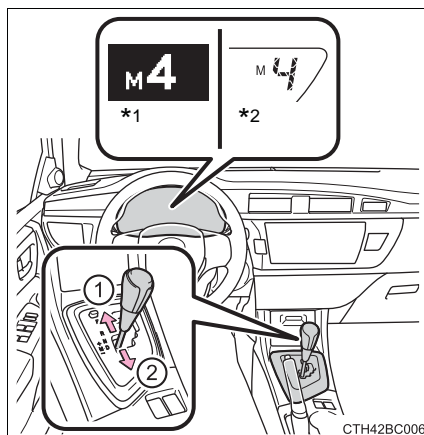

СТН42BC006

Однако даже в положении М ступени передач будут автоматически изменяться, если обороты двигателя слишком низкие или высокие.

■ Функции ступени передачи

- Можно выбрать один из 7 уровней тормозного усилия, развиваемого двигателем.
- Более низкая ступень передачи обеспечивает большее тормозное усилие, развиваемое двигателем, чем более высокая ступень передачи; также возрастает число оборотов двигателя.

■ Если индикатор 7-скоростного спортивного последовательного режима shiftmatic не включается даже после перевода рычага переключения передач в положение М

Это может сигнализировать о неполадках в работе системы Multidrive. Немедленно проверьте автомобиль у любого официального дилера Toyota, специалиста ремонтной службы или в другом квалифицированном и технически оснащенном сервисном центре.

(В этой ситуации коробка передач будет работать так же, как если бы рычаг переключения передач находился в положении D.)

- **Когда при остановке автомобиля рычаг переключения передач находится в положении M**
 - Когда автомобиль остановится, коробка передач автоматически понизит передачу до M1.
 - После остановки автомобиль начнет движение на передаче M1.
 - Когда автомобиль останавливается, коробка передач устанавливается на передачу M1.
 - **Во время движения со включенным круиз-контролем (если имеется)**

Даже при выполнении следующих действий с целью включения торможения двигателем, торможение двигателем не включится, поскольку не будет отменен круиз-контроль.

 - Во время вождения с рычагом переключения передач в положении D или в 7-скоростном режиме sport sequential shiftmatic, выполните понижение передач до 6, 5 или 4. (→стр. 214)
 - При переключении режима вождения на спортивный режим во время движения в положении D. (→стр. 213)
 - **Ограничения перехода на более низкую передачу, сопровождаемые предупреждающим звуковым сигналом**

Для обеспечения безопасности и оптимальных ходовых характеристик некоторые действия при переключении на пониженную передачу могут быть ограничены. В некоторых случаях, переключение на пониженную передачу может быть невозможно даже при управлении рычагом переключения передач. (В этих случаях сигнал прозвучит дважды.)
 - **Автоматическое отключение спортивного режима**

Спортивный режим автоматически отключается, если замок запуска двигателя выключается после движения в спортивном режиме.
 - **Если рычаг селектора невозможно вывести из положения P**

→стр. 602
 - **G AI-SHIFT (двигатель 1ZR-FAE)**

G AI-SHIFT автоматически выбирает подходящую передачу для спортивного вождения согласно действиям водителя и условиям движения. G AI-SHIFT включается автоматически, когда рычаг переключения передач находится в положении D и спортивный режим выбирается для режима движения. (Выбор обычного режима или переключение рычага переключения передач в положение M отменяет данную функцию).
-  **ПРЕДОСТЕРЕЖЕНИЕ!**

 - **Во время движения по скользким дорожным покрытиям**

Будьте осторожны при переходе на более низкую передачу и резком разгоне, поскольку это может привести к заносу автомобиля или пробуксовке.

Многорежимная механическая коробка передач*

Переключение рычага переключения передач

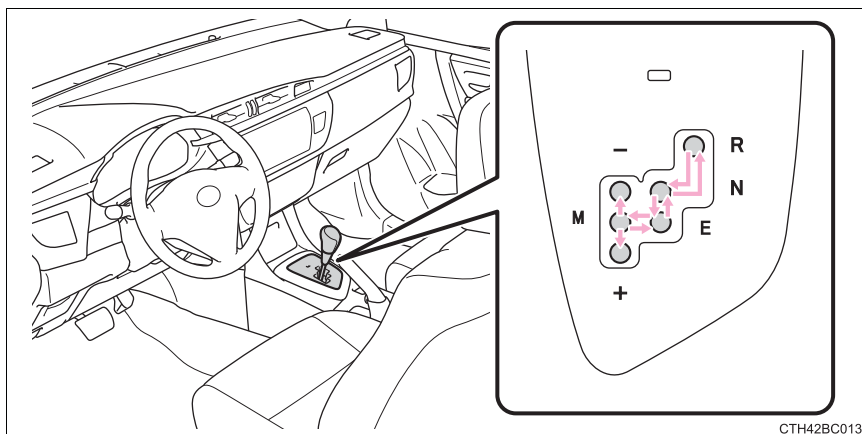

Назначения положений рычага переключения передач

Положение рычага переключения передач	Функция
R	Задний ход
N	Нейтральное положение или запуск двигателя
E	Вождение в режиме Easy (E) ^{*1}
M	Вождение в ручном (M) режиме ^{*2} (→стр. 217)

*1: Оптимальная передача выбирается автоматически в зависимости от работы педали газа и скорости автомобиля.

*2: Передача должна быть выбрана вручную. Однако положение рычага переключения передач может быть автоматически изменено на более низкую передачу в соответствии со скоростью движения автомобиля.

*: Если имеется

Выбор режима Easy sports (Es) (только когда рычаг переключения передач находится в положении E)

Режим Es обеспечивает великолепное качество движения и создает ощущение более быстрого ускорения, чем в режиме E.

Нажмите переключатель “Es”.

Чтобы отменить режим Es, нажмите переключатель еще раз.

Для повышения экономии топлива отмените режим Es и перейдите к обычному управлению.

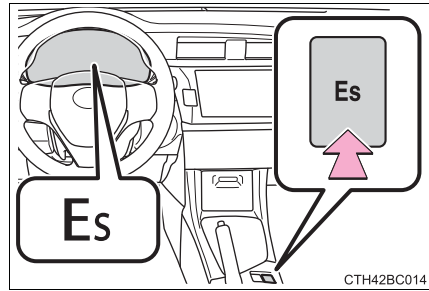

Переключение передач в режиме M

Переведите рычаг переключения передач в положение M и работайте рычагом переключения передач или подрулевым переключателем положения селектора.

- ① Повышение передачи
- ② Понижение передачи

Некоторые действия по переключению передач могут быть ограничены в зависимости от скорости автомобиля.

*1: Автомобили с многофункциональным информационным дисплеем

*2: Автомобили без многофункционального информационного дисплея

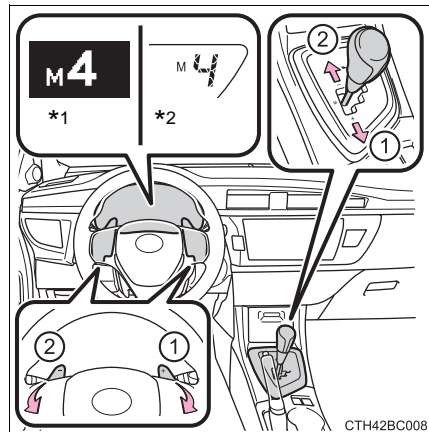

Переключение передач в режиме E или Es

Если рычаг переключения передач находится в положении E или Es, для временного выбора положения передачи можно воспользоваться подрулевыми переключателями положения селектора. Когда выбирается положение рычага переключения передач, то оно будет отображено на дисплее.

① Повышение передачи

② Понижение передачи

*1: Автомобили
многофункциональным
информационным дисплеем

*2: Автомобили
многофункционального
информационного дисплея

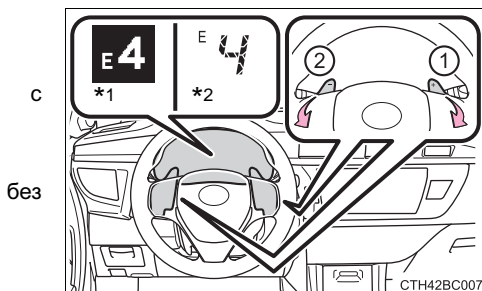

Индикатор переключения передач

Индикатор переключения передачи предназначен для того, чтобы помочь водителю повысить экономию топлива и снизить эмиссию выхлопных газов во всем диапазоне работы двигателя.

① Повышение передачи

② Понижение передачи

Индикатор переключения передачи работает только в режиме M.

*1: Автомобили
многофункциональным
информационным дисплеем

*2: Автомобили
многофункционального
информационного дисплея

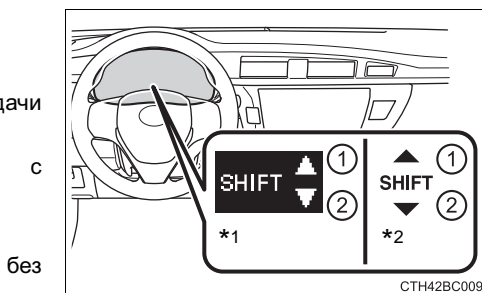

■ Максимально допустимые скорости

Соблюдайте следующие максимально допустимые скорости для каждой передачи, когда необходимо максимальное ускорение.

km/h (км/ч)

Положение рычага переключения передач	Максимальная скорость
1	42
2	79
3	115
4	156
5	—

■ Предупреждающий звуковой сигнал ограничения перехода на более низкую передачу (в режиме E (при управлении с помощью подрулевого переключателя положения селектора) или режиме M)

Для обеспечения безопасности и оптимальных ходовых характеристик некоторые действия при переключении на пониженную передачу могут быть ограничены. В некоторых случаях, переход на более низкую передачу может быть невозможен даже при управлении рычагом переключения передач или подрулевым переключателем положения селектора. (Дважды прозвучит предупреждающий звуковой сигнал.)

■ Предупреждающий звуковой сигнал заднего хода

При переключении в режим R прозвучит звуковой сигнал, информирующий водителя о том, что рычаг переключения передач находится в положении R.

■ Автоматическое отключение режима Es

Режим Es автоматически отключается, если замок запуска двигателя устанавливается в выключенное положение после движения в режиме Es.

■ Если невозможно сдвинуть рычаг селектора

- Когда рычаг переключения передач находится в положении N

Выжмите педаль тормоза, чтобы переключить рычаг переключения передач. Если невозможно сдвинуть рычаг селектора при нажатой педали тормоза, это может обозначать неисправность системы блокировки переключения передач.

- Если рычаг переключения передач не находится в положении N
→стр. 603

■ Если дверь водителя открывается, когда рычаг переключения передач находится не в положении N, и двигатель работает

Раздастся звуковой сигнал. Закройте дверь водителя.

■ **Если задействован стояночный тормоз, когда рычаг переключения передач находится в положении, отличном от N, при работающем двигателе**

- Если дверь водителя открыта

Прозвучит сигнал, и положение передачи автоматически изменится на N в течение 10 секунд.

- Если дверь водителя закрыта

Прозвучит сигнал, и положение передачи автоматически изменится на N в течение 90 секунд.

■ **Если индикатор M не включается даже после перевода рычага переключения передач в положение M**

Это может сигнализировать о неполадках в работе системы многорежимной механической коробки передач. Немедленно проверьте автомобиль у любого официального дилера Toyota, специалиста ремонтной службы или в другом квалифицированном и технически оснащенном сервисном центре.

(В этой ситуации автомобиль будет работать так, как если бы рычаг переключения передач находился в положении E.)

■ **Если мигает индикатор N**

- При переключении рычага переключения передач:

Переведите рычаг переключения передач в положение N. Подождите несколько секунд и переведите рычаг переключения передач в нужное положение.

- Когда двигатель выключен:

Автомобили без интеллектуальной системы и доступа без ключа:

Поверните замок запуска двигателя в положение "ON" и переведите рычаг переключения передач в положение N, а затем в необходимое положение.

Автомобили с интеллектуальной системой и доступом без ключа:

Поверните замок запуска двигателя в режим IGNITION ON и переведите рычаг переключения передач в положение N, а затем в необходимое положение.

Если после выполнения данных действий индикатор все еще мигает, переместите рычаг переключения передач в положение N и запустите двигатель. Затем переместите рычаг переключения передач в нужное положение.

■ **Если мигает индикатор N и звучит предупреждающий звуковой сигнал**

Установите рычаг переключения передач в положение N, а затем – в положение E, M или R.



ПРЕДОСТЕРЕЖЕНИЕ!

■ **Отображение индикатора переключения передачи**

Для обеспечения безопасности водитель не должен смотреть только на дисплей. Обращайте внимание на дисплей, когда это безопасно, одновременно принимая во внимание реальный трафик и дорожные условия. Несоблюдение этого правила может привести к аварии.

Механическая коробка передач*

Переключение рычага переключения передач

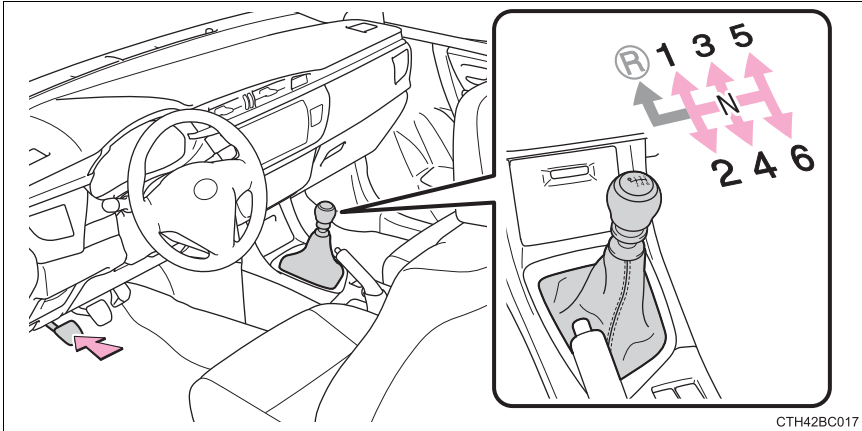

Полностью выжмите педаль сцепления, перед тем как перемещать рычаг переключения передач, а затем плавно отпустите ее.

Перемещение рычага переключения передач в положение R

Переведите рычаг переключения передач в положение R, потянув его вверх за круглую ручку.

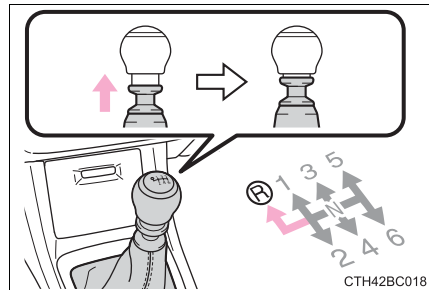

*: Если имеется

Индикатор переключения передачи (если имеется)

Индикатор переключения передачи предназначен для того, чтобы помочь водителю повысить экономию топлива и снизить эмиссию выхлопных газов во всем диапазоне работы двигателя.

- ① Повышение передачи
- ② Понижение передачи
- *1: Автомобили многофункциональным информационным дисплеем
- *2: Автомобили многофункционального информационного дисплея

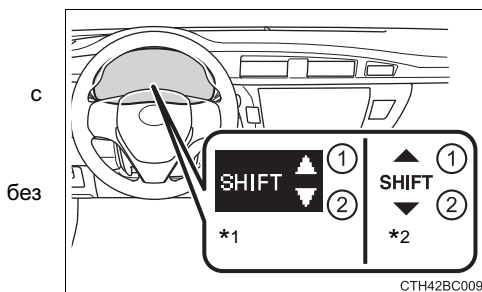

■ Отображение индикатора переключения передачи

Индикатор переключения передачи может не отображаться, если нога водителя расположена на педали сцепления.

■ Максимально допустимые скорости

Соблюдайте следующие максимально допустимые скорости для каждой передачи, когда необходимо максимальное ускорение.

- ▶ Бензиновый двигатель

km/h (км/ч)

Положение рычага переключения передач	Максимальная скорость		
	Двигатель 1NR-FE	Двигатель 1ZR-FE	Двигатель 1ZR-FAE
1	44	44	50
2	82	82	94
3	112	119	137
4	152	161	185
5	179	191	—

► Дизельный двигатель

km/h (км/ч)

Положение рычага переключения передач	Максимальная скорость	
	Двигатель 1ND-TV	
	Автомобили без системы остановки/запуска	Автомобили с системой остановки/запуска
1	42	45
2	79	83
3	122	129
4	165	174
5	—	—

 **ПРЕДОСТЕРЕЖЕНИЕ!**
■ Отображение индикатора переключения передачи

Для обеспечения безопасности водитель не должен смотреть только на дисплей. Обращайте внимание на дисплей, когда это безопасно, одновременно принимая во внимание реальный трафик и дорожные условия. Несоблюдение этого правила может привести к аварии.

⚠ ВНИМАНИЕ!**■ Чтобы предотвратить повреждение коробки передач**

- Переводите рычаг переключения передач в положение R только при нажатой педали сцепления.

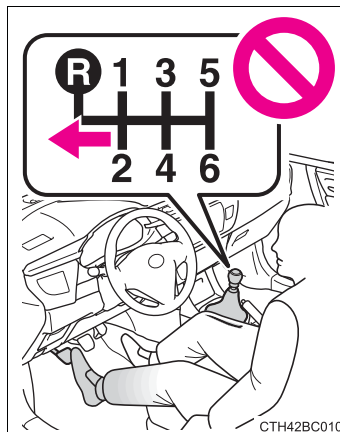

- Не тяните вверх круглую ручку, кроме случаев включения передачи R.
- Переводите рычаг переключения передач в положение R, только когда автомобиль неподвижен.

Рычаг переключателя указателей поворота

Инструкции по эксплуатации

- ① Поворот направо
- ② Перестроение в правый ряд (переведите рычаг в промежуточное положение, затем отпустите)
Сигналы правого поворота будут мигать 3 раза.
- ③ Перестроение в левый ряд (переведите рычаг в промежуточное положение, затем отпустите)
Сигналы левого поворота будут мигать 3 раза.
- ④ Поворот налево

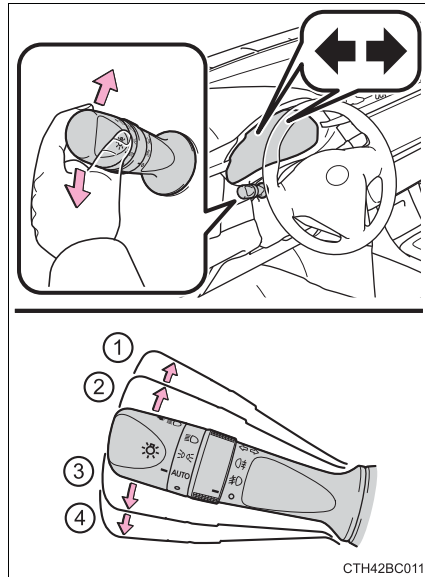

■ Указатели поворота работают, если

- ▶ Автомобили без интеллектуальной системы и доступа без ключа
Замок запуска двигателя находится в положении "ON".
- ▶ Автомобили с интеллектуальной системой и доступом без ключа
Замок запуска двигателя находится в режиме IGNITION ON.

■ Если индикатор мигает чаще, чем обычно

Проверьте, не перегорела ли лампа в передних или задних указателях поворота.

■ Индивидуальные настройки

Можно изменить количество миганий указателей поворота при перестроении.
(Настраиваемые опции → стр. 645)

Стояночный тормоз

Инструкции по эксплуатации

- ① Чтобы **задействовать** стояночный тормоз, полностью вытяните рычаг стояночного тормоза, нажимая при этом на педаль тормоза.
- ② Чтобы **отпустить** стояночный тормоз, слегка поднимите рычаг и полностью опустите его, нажимая при этом на кнопку.

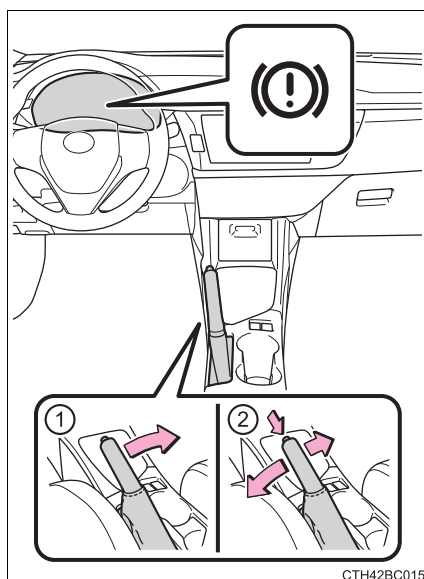

■ Предупреждающий звуковой сигнал задействованного стояночного тормоза

Звуковой сигнал прозвучит, когда скорость автомобиля составляет примерно 5 км/ч (км/ч) или более при задействованном стояночном тормозе.
(→стр. 521, 544)

■ Эксплуатация в зимний период

→стр. 292

⚠ ВНИМАНИЕ!

■ Перед началом движения

Полностью опустите стояночный тормоз.

Движение автомобиля при включенном стояночном тормозе приведет к перегреву тормозов, что может отрицательно повлиять на их эффективность и ускорить износ.

Звуковой сигнал

Для подачи звукового сигнала нажмите на значок  или рядом с ним.

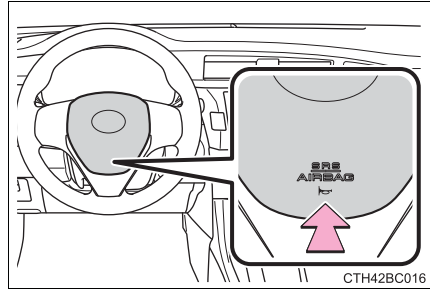

■ После регулировки рулевого колеса

Убедитесь в том, что рулевое колесо надежно зафиксировано.

Звуковой сигнал может не прозвучать, если рулевое колесо не будет надежно зафиксировано. (→стр. 160)



Переключатель света фар

Фарами можно управлять вручную или автоматически.

Инструкции по эксплуатации

Поворот наконечника рычага включает фары в следующем порядке:

► Тип А

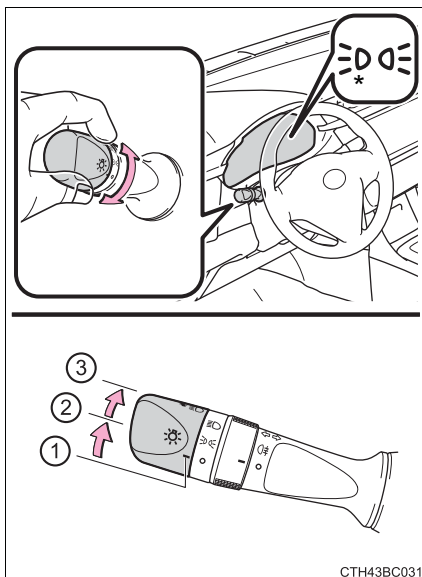

- ①  Выкл.
Автомобили с системой дневных ходовых фонарей: Включаются дневные ходовые фонари. (→стр. 231)
- ②  Включение передних габаритных огней, задних фонарей, подсветки номерного знака и приборной панели.
- ③  Включение фар и всех осветительных приборов, перечисленных выше.

*: Если имеется



СТН43BC031

► Тип В

- ① **AUTO** Фары, дневные ходовые фонари* (→стр. 231) и все фонари, перечисленные ниже, включаются и выключаются автоматически. (Автомобили без интеллектуальной системы и доступа без ключа: Когда замок запуска двигателя находится в положении "ON") (Автомобили с интеллектуальной системой и доступом без ключа: Когда замок запуска двигателя находится в режиме IGNITION ON)
- ②  Включение передних габаритных огней, задних фонарей, подсветки номерного знака и приборной панели.
- ③  Включение фар и всех осветительных приборов, перечисленных выше.
- ④  Выкл.
- Автомобили с системой дневных ходовых фонарей: Включаются дневные ходовые фонари. (→стр. 231)

*: Если имеется

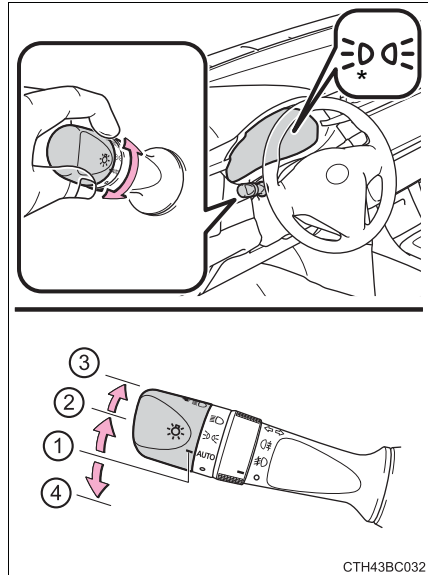

Включение фар дальнего света

- ① Чтобы включить дальний свет, при включенных фарах надавите на рычаг от себя.

Чтобы выключить дальний свет, потяните рычаг к себе по направлению к центральному положению.

- ② Потяните рычаг на себя и отпустите его, чтобы однократно мигнуть дальним светом.

Вы можете помогать дальним светом, включая и выключая фары.

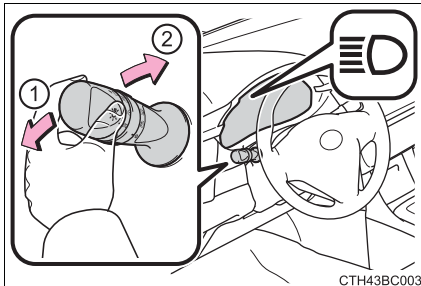

СТН43BC003

Система “Follow me home”

Данная система позволяет включать фары на 30 секунд, когда замок запуска двигателя выключен.

Потяните рычаг на себя и отпустите его, когда переключатель фар находится в положении **AUTO** или **○** после выключения замка запуска двигателя.

Осветительные приборы выключаются в следующих ситуациях.

- Автомобили без интеллектуальной системы и доступа без ключа: Замок запуска двигателя повернут в положение “ON”
Автомобили с интеллектуальной системой и доступом без ключа: Замок запуска двигателя повернут в режим IGNITION ON.
- Переключатель освещения включен.
- Переключатель освещения потянут на себя, а затем отпущен.

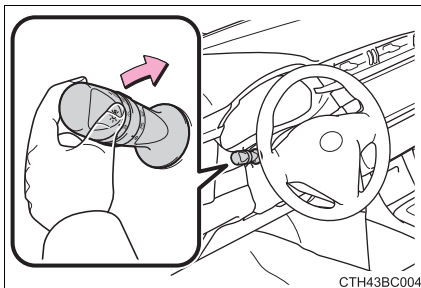

СТН43BC004

Ручной регулятор угла наклона фар

Направление световых пучков фар (угол наклона фар) можно отрегулировать с учетом количества пассажиров и загрузки автомобиля.

- ① Уменьшение наклона фар
- ② Увеличение наклона фар

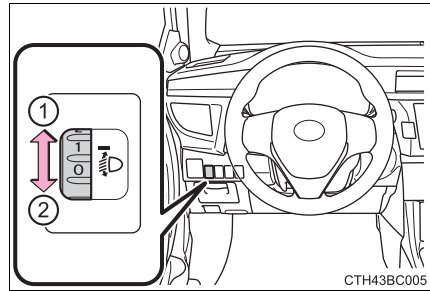

■ Установки круговой шкалы

Количество пассажиров и багажа в автомобиле		Положение круговой шкалы
Пассажиры	Багаж	
Водитель	Никого	0
Водитель и передний пассажир	Никого	0
Все сиденья заняты	Никого	1,5
Все сиденья заняты	Полная загрузка багажника	3
Водитель	Полная загрузка багажника	4

■ Система дневных ходовых фонарей (при наличии)

Для того чтобы сделать ваш автомобиль более заметным для других водителей дневные ходовые фонари включаются автоматически, каждый раз когда запускается двигатель и отпускается стояночный тормоз при выключенном переключателе фар или положении **AUTO**. (загораются ярче передних габаритных фонарей.) Дневные ходовые фонари не предназначены для использования ночью.

■ Датчик управления фарами (если имеется)

Датчик может работать неправильно, если на нем лежит предмет или что-нибудь блокирует датчик, прикрепленный к ветровому стеклу.

Эти помехи влияют на работу датчика, определяющего интенсивность окружающего освещения, и могут вызвать неполадки в автоматической системе регулировки фар.

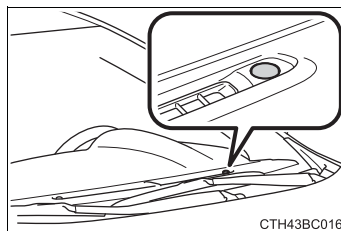

■ Система автоматического отключения освещения

▶ Автомобили без интеллектуальной системы и доступа без ключа

Если переключатель освещения находится в положении $\Rightarrow \text{D}$ или $\Rightarrow \text{D}$: Фары и передние противотуманные фары (если имеется) автоматически выключаются, если замок запуска двигателя выключается.

Если переключатель освещения находится в положении **AUTO** : Все осветительные приборы автоматически выключаются, если повернуть замок запуска двигателя в выключенное положение.

Чтобы снова включить фары, переведите замок запуска двигателя в положение "ON" или установите переключатель фар в выключенное положение, а затем верните его в положение $\Rightarrow \text{D}$ или $\Rightarrow \text{D}$.

▶ Автомобили с интеллектуальной системой и доступом без ключа

Если переключатель освещения находится в положении $\Rightarrow \text{D}$ или $\Rightarrow \text{D}$: Фары и передние противотуманные фары (если имеется) автоматически выключаются, если замок запуска двигателя выключается.

Если переключатель освещения находится в положении **AUTO** : Все осветительные приборы автоматически выключаются, если повернуть замок запуска двигателя в выключенное положение.

Чтобы снова включить фары, переведите замок запуска двигателя в режим IGNITION ON или выключите переключатель подсветки, а затем снова переведите его в положение $\Rightarrow \text{D}$ или $\Rightarrow \text{D}$.

■ Звуковой сигнал напоминания о включенных фарах

▶ Автомобили без интеллектуальной системы и доступа без ключа

Звуковой сигнал звучит, когда замок запуска двигателя повернут в положение "LOCK" или "ACC", а дверь водителя открыта при включенном освещении.

▶ Автомобили с интеллектуальной системой и доступом без ключа

Звуковой сигнал звучит, когда замок запуска двигателя выключен или переведен в режим ACCESSORY, а дверь водителя открыта при включенном освещении.

■ Функция энергосбережения аккумуляторной батареи

В следующих случаях через 20 минут автоматически погаснут фары и другое оставшееся освещение, чтобы предотвратить разряд аккумуляторной батареи автомобиля:

- Фары и/или задние фонари включены.
- Замок запуска двигателя находится в положении “LOCK” (автомобили без интеллектуальной системы и доступа без ключа) или выключен (автомобили с интеллектуальной системой и доступом без ключа).

● Переключатель освещения находится в положении  или AUTO .

Эта функция будет отключена в любом из перечисленных ниже случаев:

- Когда замок запуска двигателя повернут в положение “ON” (автомобили без интеллектуальной системы и доступа без ключа) или режим IGNITION ON (автомобили с интеллектуальной системой и доступом без ключа)
- При манипуляции переключателем освещения
- Когда дверь или багажник открыты или закрыты

■ Индивидуальные настройки

Настройки (например, чувствительность датчика) могут быть изменены.
(Настраиваемые опции: →стр. 643)



ПРЕДОСТЕРЕЖЕНИЕ!

■ Меры предосторожности относительно ручного регулятора угла наклона фар

Соблюдайте следующие меры предосторожности.

Это может привести к неправильному управлению автомобилем и стать причиной аварии, что может привести к серьезным травмам или смерти.

- Не регулируйте уровень света фар во время движения автомобиля.
- Отрегулируйте уровень фар до необходимого уровня перед началом движения.



ВНИМАНИЕ!

■ Чтобы предотвратить разряд аккумуляторной батареи

Не оставляйте фары включенными при неработающем двигателе дольше, чем это необходимо.

Выключатель противотуманных фар*

Противотуманные фары обеспечивают отличную видимость в трудных для вождения условиях, например, в дождь и туман.

► Выключатель передних противотуманных фар

- ① ○ Выключает передние противотуманные фары
- ② ☊ Включает передние противотуманные фары

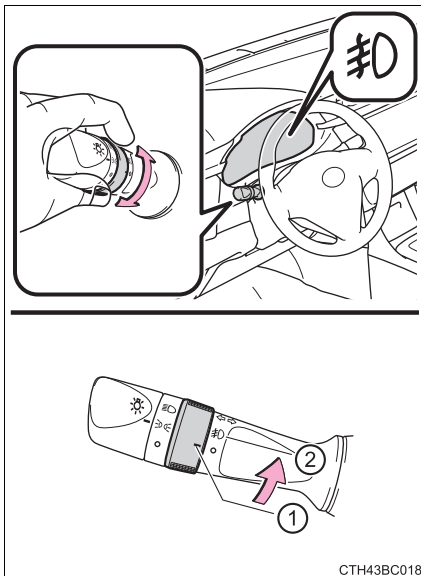

*: Если имеется

► Выключатель заднего противотуманного фонаря

- ① ○ Выключает задний противотуманный фонарь
- ② 0≠ Включает задний противотуманный фонарь

При отпускании кольца переключателя, оно возвращается в положение ○ .

Еще раз повернув кольцо выключателя, можно выключить задний противотуманный фонарь.

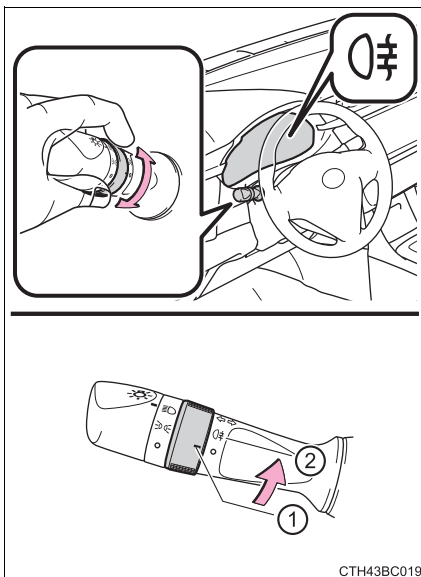

- ▶ Выключатель передних противотуманных фар и заднего противотуманного фонаря

- ① ○ Выключает передние противотуманные фары и задние противотуманные фонари
- ② ㊦ Включает передние противотуманные фары
- ③ ㊧ Включает как передние противотуманные фары, так и задние противотуманные фонари

При отпуске кольца переключателя, оно возвращается в положение ㊦.

Еще раз повернув кольцо выключателя, можно выключить только задний противотуманный фонарь.

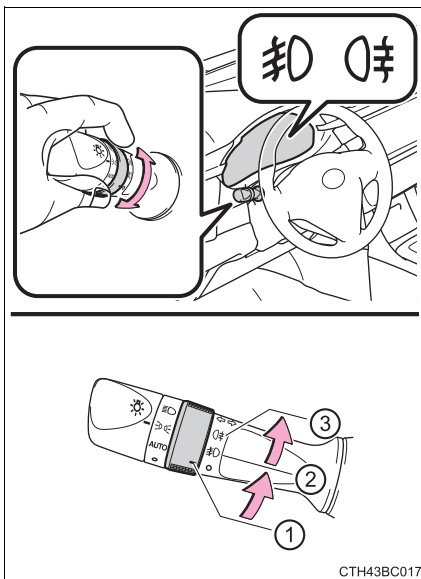

СТН43ВС017

■ Противотуманные фары можно использовать, если

- ▶ Автомобили с выключателем передних противотуманных фар
Фары или передние огни включены.
- ▶ Автомобили с выключателем заднего противотуманного фонаря
Фары включены.
- ▶ Автомобили с выключателем передних и задних противотуманных фар
Передние противотуманные фары: Фары или передние огни включены.
Задний противотуманный фонарь: Передние противотуманные фары включены.

Стеклоочистители и омыватель ветрового стекла

Работа рычага переключателя стеклоочистителя

- ▶ Стеклоочистители с регулировкой интервала работы в прерывистом режиме

Режим работы стеклоочистителя можно выбрать, передвигая рычаг следующим образом. Если выбран прерывистый режим работы стеклоочистителя, можно также отрегулировать интервал движения стеклоочистителя.

- | | | | |
|---|---|--|----|
| ① |  | Работа
стеклоочистителя
в прерывистом режиме | в |
| ② | ▼ | Работа
стеклоочистителя
на малой скорости | на |
| ③ | ▼ | Работа
стеклоочистителя
на большой скорости | на |
| ④ | ▲ | Кратковременная
работа | |

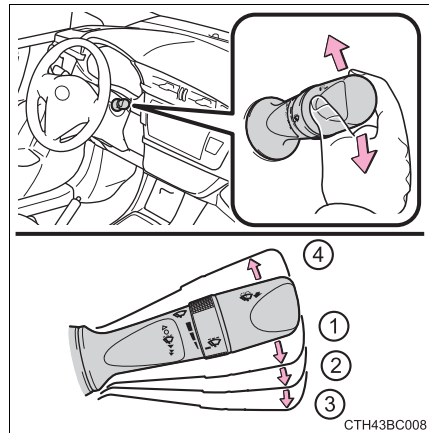

Интервалы движения стеклоочистителя можно отрегулировать, когда выбран прерывистый режим работы.

- | | |
|---|--|
| ⑤ | Повышает частоту срабатываний очистителя ветрового стекла при работе в прерывистом режиме |
| ⑥ | Уменьшает частоту срабатываний очистителя ветрового стекла при работе в прерывистом режиме |

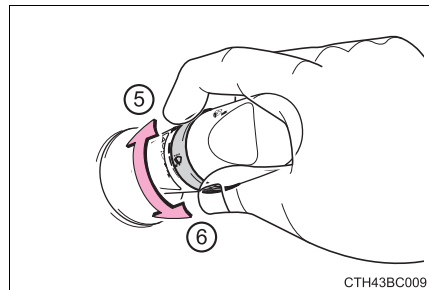

⑦ Совместная работа стеклоочистителя/стеклоомывателя

После распыления жидкости из омывателя стеклоочистители автоматически сделают несколько ходов очистки.

Автомобили с очистителями фар: Когда включены фары, то если потянуть рычаг и задержать его в таком положении, очистители фар сработают один раз. После этого очистители фар будут срабатывать каждый 5-ый раз, когда Вы потяните рычаг на себя.

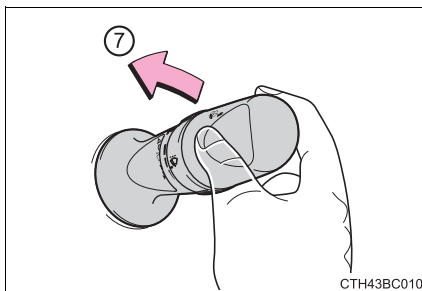

▶ Стеклоочистители с датчиком дождя

Если выбран режим “AUTO”, стеклоочистители срабатывают автоматически, когда датчики системы определяют попадание на стекло капель дождя. Система автоматически регулирует интервал работы стеклоочистителя в зависимости от интенсивности дождя и скорости автомобиля.

① AUTO Работа стеклоочистителя ветрового стекла с функцией датчика дождя

② ▼ Работа стеклоочистителя на малой скорости

③ ▼ Работа стеклоочистителя на большой скорости

④ ▲ Кратковременная работа

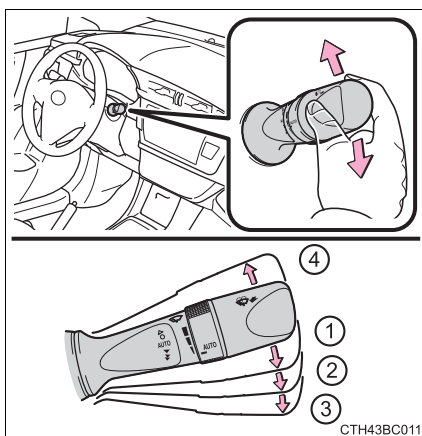

Поворачивая кольцо переключателя в режиме “АВТО”, можно регулировать чувствительность датчика следующим образом.

- ⑤ Повышает чувствительность стеклоочистителя с функцией датчика дождя
- ⑥ Уменьшает чувствительность стеклоочистителя с функцией датчика дождя

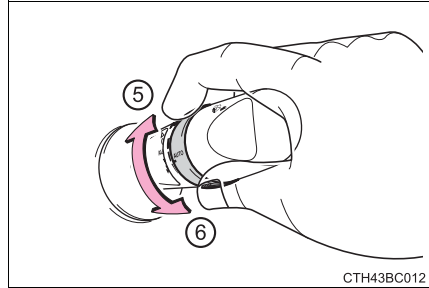

СТН43ВС012

- ⑦ Совместная работа стеклоочистителя/стеклоомывателя

После распыления жидкости из омывателя стеклоочистители автоматически сделают несколько ходов очистки.

Автомобили с очистителями фар: Когда включены фары, то если потянуть рычаг и задержать его в таком положении, очистители фар сработают один раз. После этого очистители фар будут срабатывать каждый 5-ый раз, когда Вы потяните рычаг на себя.

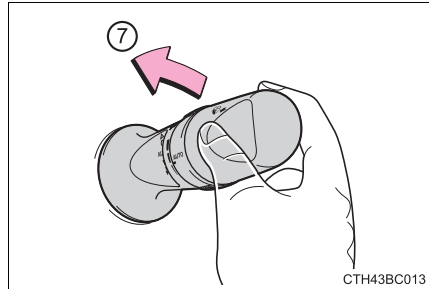

СТН43ВС013

■ Стеклоочистители и стеклоомыватель ветрового стекла могут работать, когда

- ▶ Автомобили без интеллектуальной системы и доступа без ключа
Замок запуска двигателя находится в положении “ON”.
- ▶ Автомобили с интеллектуальной системой и доступом без ключа
Замок запуска двигателя находится в режиме IGNITION ON.

■ Влияние скорости автомобиля на работу стеклоочистителя (автомобили со стеклоочистителями ветрового стекла с функцией датчика дождя)

Даже если стеклоочистители не находятся в режиме “АВТО”, работа стеклоочистителя изменяется в зависимости от скорости автомобиля при использовании стеклоомывателя (задержка до срабатывания стеклоочистителя для предупреждения капель).

■ Датчик дождевых капель (автомобили со стеклоочистителями ветрового стекла с функцией датчика дождя)

- Датчик каплей дождя оценивает количество каплей.

Используется оптический датчик. Он может плохо работать, когда свет восходящего или заходящего солнца периодически падает на ветровое стекло или если на ветровом стекле имеются повреждения или жуки и т.д.

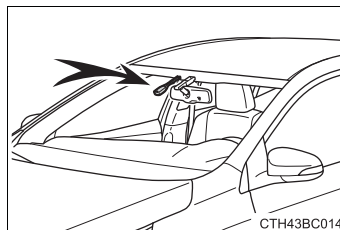

- Автомобили без интеллектуальной системы и доступа без ключа: Если переключатель стеклоочистителей установлен в положение "AUTO", когда замок запуска двигателя установлен в режим "ON", стеклоочистители сработают однократно, показывая таким образом, что включен режим "AUTO".

Автомобили с интеллектуальной системой и доступом без ключа: Если переключатель стеклоочистителей установлен в положение "AUTO", когда замок запуска двигателя установлен в режим IGNITION ON, стеклоочистители сработают однократно, показывая таким образом, что включен режим "AUTO".

- Если температура датчика каплей дождя 90°C или выше, либо -15°C или ниже, автоматическая работа может быть недоступной. В этом случае управляйте стеклоочистителями в любом другом режиме, кроме "AUTO".

■ Если не распыляется жидкость стеклоомывателя ветрового стекла

Проверьте наличие жидкости в бачке стеклоомывателя ветрового стекла и не засорены ли сопла омывателя.



ПРЕДОСТЕРЕЖЕНИЕ!

■ Меры предосторожности при использовании жидкости стеклоомывателя

В холодную погоду не используйте жидкость стеклоомывателя до тех пор, пока ветровое стекло не станет теплым. Жидкость может замерзнуть на ветровом стекле и ухудшить видимость. Это может стать причиной аварии и, как следствие, смерти или серьезных травм.

■ Предупреждение о работе стеклоочистителей в режиме "AUTO" (автомобили со стеклоочистителями ветрового стекла с функцией датчика дождя)

В режиме "AUTO" стеклоочистители могут неожиданно сработать, если дотронуться до датчика или если ветровое стекло вибрирует. Старайтесь не касаться стеклоочистителей пальцами, чтобы избежать их защемления.

**ВНИМАНИЕ!****■ Если ветровое стекло сухое**

Не используйте стеклоочистители, так как они могут повредить ветровое стекло.

■ Если бачок стеклоомывателя пуст

Не удерживайте переключатель в нажатом состоянии, поскольку это может привести к перегреву насоса подачи жидкости из стеклоомывателя.

■ Если сопло засорилось

В этом случае обратитесь к любому официальному дилеру Toyota, специалисту ремонтной службы или в другой квалифицированный и технически оснащенный сервисный центр.

Не пытайтесь очистить его с помощью булавки или другого объекта. Это может повредить сопло.

Открытие пробки заливной горловины топливного бака

Для того чтобы открыть крышку заливной горловины топливного бака, выполните следующие действия:

Перед дозаправкой автомобиля

- Закройте все двери и окна и выключите замок запуска двигателя.
- Проверьте тип топлива.

■ Типы топлива

▶ Бензиновый двигатель

Зона Европейского союза:

Неэтилированный бензин, соответствующий европейскому стандарту EN228, октановое число 95 по исследовательскому методу или выше

Кроме зоны Европейского союза:

Неэтилированный бензин, октановое число 95 по исследовательскому методу или выше

▶ Дизельный двигатель

Зона Европейского союза:

Дизельное топливо, соответствующее европейскому стандарту EN590

Кроме зоны Европейского союза:

Дизельное топливо, содержащее 50 мг/кг или менее серы с октановым числом 48 или выше

■ В бензиновых двигателях используйте этилированный бензин

Toyota разрешает использование этилированного бензина с содержанием этанола не более 10%. Убедитесь, что октановое число этилированного бензина с содержанием этанола по исследовательскому методу соответствует указанному выше.

 **ПРЕДОСТЕРЕЖЕНИЕ!****■ Во время дозаправки автомобиля**

При дозаправке автомобиля соблюдайте следующие меры предосторожности. Пренебрежение ими может привести к смерти или тяжелым травмам.

- После выхода из автомобиля, перед тем как открыть крышку топливного бака, прикоснитесь ключом к неокрашенной металлической поверхности, чтобы снять заряд статического электричества. Очень важно снять статическое электричество перед дозаправкой, так как искры, возникающие от статического электричества, могут вызвать возгорание паров бензина во время дозаправки.
- Всегда держите пробку горловины топливного бака за специальные захваты и, снимая, поворачивайте ее плавно.
При ослаблении пробки заливной горловины топливного бака Вы можете услышать свистящий звук. Подождите, пока звук уже не будет слышен, перед тем, как полностью снять крышку. В жаркую погоду находящееся под давлением топливо в виде мелких брызг может вырваться из горловины топливного бака и причинить травму.
- Не позволяйте подходить к открытому топливному баку людям, не снявшим статическое электричество со своего тела.
- Не вдыхайте пары топлива.
Бензин содержит вещества, которые при вдыхании могут быть опасны для здоровья.
- Не курите во время дозаправки автомобиля.
Несоблюдение этого требования может стать причиной воспламенения бензина и вызвать пожар.
- Не возвращайтесь в автомобиль и не дотрагивайтесь до кого-либо или чего-либо, кто/что является носителем статического электричества.
Это может привести к увеличению статического заряда и опасности воспламенения.

■ Во время дозаправки

Во избежание переполнения топливного бака соблюдайте следующие меры предосторожности:

- Плотно вставьте насадку в горловину топливного бака.
- Остановите заполнение топливного бака после автоматического отключения топливной насадки.
- Не доливайте топливо до верха.

 **ВНИМАНИЕ!****■ Дозаправка**

Не расплескивайте топливо во время дозаправки.

Это может привести к повреждению автомобиля, например, неправильной работе системы снижения токсичности выхлопных газов, повреждению компонентов топливной системы или окрашенных поверхностей автомобиля.

Открытие пробки заливной горловины топливного бака

- 1 Чтобы открыть лючок топливного бака, потяните привод лючка топливного бака вверх.

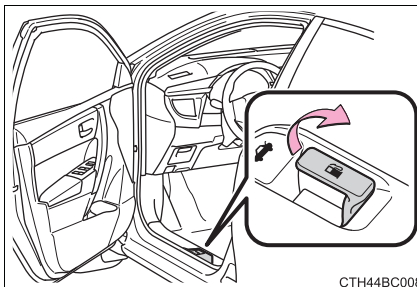

- 2 Чтобы открыть пробку заливной горловины топливного бака, медленно поверните ее.

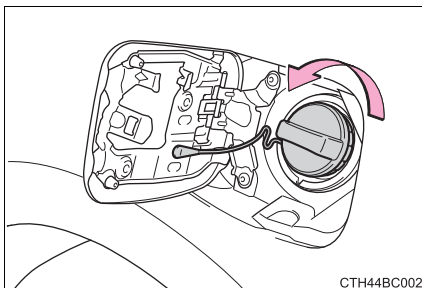

- 3 Повесьте пробку на внутреннюю сторону лючка топливного бака.

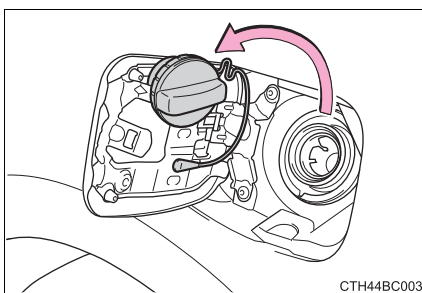

Закрывание крышки заливной горловины топливного бака

После дозаправки поверните до щелчка крышку заливной горловины топливного бака. После того, как Вы отпустите крышку, она слегка повернется в другую сторону.

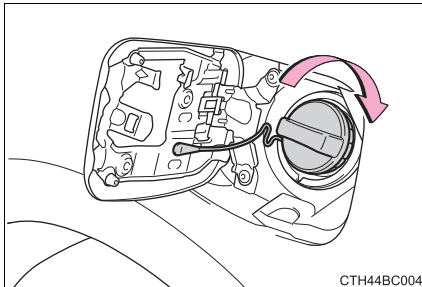
**⚠ ПРЕДОСТЕРЕЖЕНИЕ!****■ Во время замены крышки заливной горловины топливного бака**

Не используйте ничего, кроме оригинальной крышки заливной горловины топливного бака Toyota, предназначенной для Вашего автомобиля. Иначе это может стать причиной пожара или других последствий, грозящих серьезными травмами или смертью.

Круиз-контроль*

Краткое описание функций

Используйте круиз-контроль, чтобы поддерживать заданную скорость движения, не нажимая на педаль газа.

① Индикаторы

*1: Автомобили
многофункциональным
информационным дисплеем

*2: Автомобили
многофункционального
информационного дисплея

② Переключатель круиз-контроля

с
без

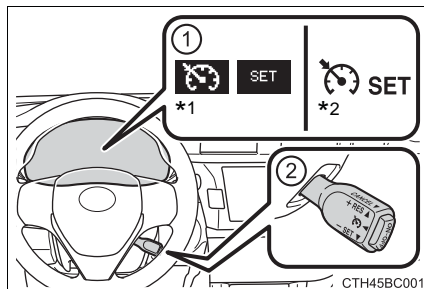

*: Если имеется

Настройка скорости автомобиля

- 1 Чтобы включить круиз-контроль, нажмите кнопку “ON-OFF”.

Индикатор работы круиз-контроля включится*2 или отобразится на многофункциональном информационном дисплее*1.

Чтобы отменить круиз-контроль, снова нажмите кнопку.

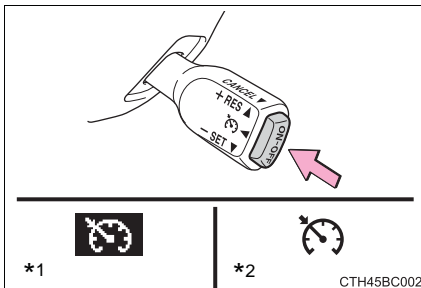

- 2 Ускорьте или замедлите автомобиль до нужной скорости и нажмите рычаг вниз, чтобы задать скорость.

Включится индикатор “SET”*2 или отобразится на многофункциональном информационном дисплее*1.

Скорость автомобиля на момент, когда рычаг отпущен, становится заданной скоростью.

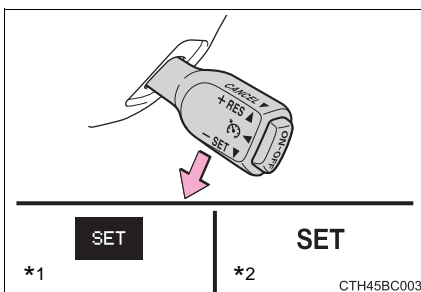

*1: Автомобили с многофункциональным информационным дисплеем

*2: Автомобили без многофункционального информационного дисплея

Регулировка заданной скорости

Чтобы изменить заданную скорость, манипулируйте рычагом до тех пор, пока не будет достигнута желаемая скорость.

- ① Увеличивает скорость
- ② Уменьшает скорость

Тонкая настройка: На мгновение передвиньте рычаг в желаемом направлении.

Грубая регулировка: Удерживайте рычаг в необходимом направлении.

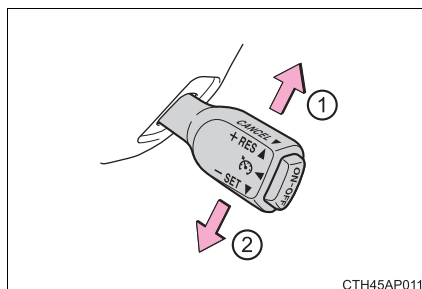

СТН45АР011

Заданная скорость увеличится или уменьшится следующим образом:

Тонкая настройка: Примерно на 1,6 km/h (км/ч) при каждой манипуляции рычагом.

Грубая регулировка: Заданную скорость можно увеличивать или уменьшать непрерывно до тех пор, пока не будет отпущен рычаг.

Отмена и возобновление режима поддержания скорости

- ① Чтобы отменить режим поддержания скорости, потяните рычаг на себя.

Установки скорости также отменяются при использовании тормозов или нажатии на педаль сцепления (механическая коробка передач).

- ② Чтобы возобновить режим поддержания скорости, передвиньте рычаг вверх.

Возобновление режима возможно при движении автомобиля со скоростью примерно 40 km/h (км/ч) или выше.

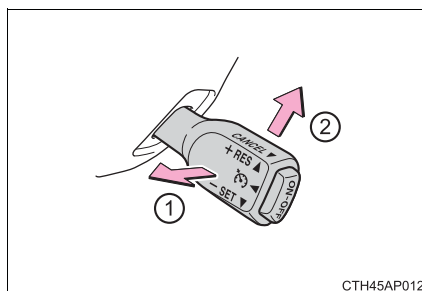

СТН45АР012

■ Круиз-контроль можно установить в следующих случаях

- Рычаг переключения передач находится в положении D, или выбрана ступень передачи 4 или выше положения M. (Multidrive)
- Скорость автомобиля составляет примерно более 40 км/ч (км/ч).

■ Ускорение после настройки скорости автомобиля

- Автомобиль можно ускорять как обычно. После ускорения автомобиль возвращается к заданной скорости.
- Даже без отмены круиз-контроля заданную скорость можно увеличить, сначала разогнав автомобиль до желаемой скорости, а затем нажав на рычаг вниз, чтобы установить новую скорость.

■ Автоматическая отмена круиз-контроля

Круиз-контроль прекращает поддерживать скорость автомобиля в любой из следующих ситуаций.

- Фактическая скорость автомобиля уменьшается более чем примерно на 16 км/ч (км/ч) по сравнению с предустановленной скоростью.
В этом случае записанная в памяти заданная скорость не поддерживается.
- Фактическая скорость автомобиля меньше примерно 40 км/ч (км/ч).
- VSC включен. (если имеется)
- Ограничитель скорости активирован. (если имеется)

■ Если контрольная лампа работы круиз-контроля загорается желтым (автомобили без многофункционального информационного дисплея) или на многофункциональном информационном дисплее отображается предупреждающее сообщение о работе круиз-контроля (автомобили с многофункциональным информационным дисплеем)

Нажмите кнопку "ON-OFF" один раз, чтобы выключить систему, а затем снова нажмите, чтобы снова включить систему.

Если скорость круиз-контроля невозможно установить или если режим круиз-контроля отменяется сразу после его активации, возможно, в системе круиз-контроля возникли неполадки. Проверьте автомобиль у любого официального дилера Toyota, специалиста ремонтной службы или в другом квалифицированном и технически оснащенном сервисном центре.

⚠ ПРЕДОСТЕРЕЖЕНИЕ!**■ Чтобы избежать ошибочного включения системы круиз-контроля**

Если круиз-контроль не используется, выключите его кнопкой "ON-OFF".

■ Ситуации, не подходящие для активации круиз-контроля

Не используйте круиз-контроль в любом из перечисленных ниже случаев. Это может привести к потере управления и стать причиной аварии со смертельным исходом или серьезными травмами.

- При движении в плотном транспортном потоке
- На дорогах с крутыми поворотами
- На извилистых дорогах
- На скользких дорогах, например, покрытых водой, снегом или льдом
- На крутых склонах
Скорость автомобиля может превысить установленное значение во время движения вниз по крутому спуску.
- При буксировке прицепа или во время аварийной буксировки

Ограничитель скорости*

Краткое описание функций

Желаемую максимальную скорость можно установить с помощью переключателя круиз-контроля. Ограничитель скорости предотвращает превышение заданной скорости автомобиля.

- ① Индикатор
- ② Переключатель ограничителя скорости
- ③ Дисплей
 - *1: Автомобили многофункциональным информационным дисплеем
 - *2: Автомобили многофункционального информационного дисплея

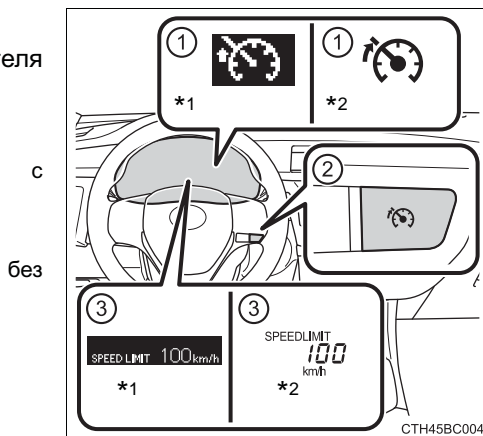

Настройка скорости автомобиля

- 1 Включите переключатель ограничителя скорости.

Чтобы отменить ограничитель скорости, нажмите переключатель еще раз.

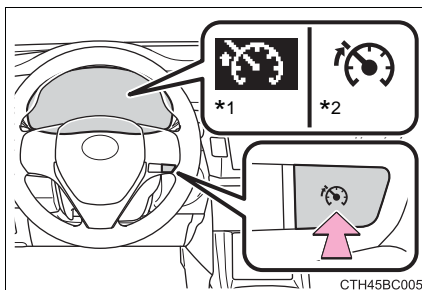

- 2 Ускорьте или замедлите автомобиль до нужной скорости и нажмите рычаг вниз, чтобы задать необходимую максимальную скорость.

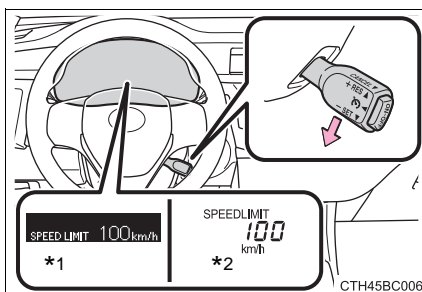

*1: Автомобили с многофункциональным информационным дисплеем

*2: Автомобили без многофункционального информационного дисплея

Регулировка настройки скорости

- 1 Увеличение скорости
- 2 Снижение скорости

Удерживайте рычаг до тех пор, пока не будет достигнута желаемая скорость.

Точная настройка заданной скорости может быть выполнена легким нажатием рычага вверх или вниз.

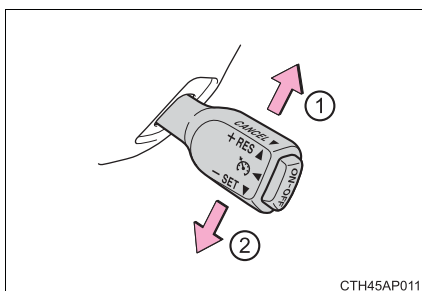

Отмена и возобновление работы ограничителя скорости

① Отмена

Чтобы отменить работу ограничителя скорости, потяните рычаг на себя.

② Возобновить

Чтобы возобновить работу ограничителя скорости, нажмите рычаг вверх.

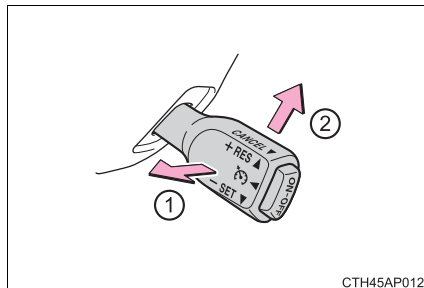

СТН45АР012

■ Ограничитель скорости можно включить, когда

Скорость автомобиля составляет примерно более 30 km/h (км/ч).

■ Превышение заданной скорости

В следующих ситуациях скорость автомобиля превышает установленную, и знаки на дисплее будут мигать:

- При полном нажатии на педаль газа
- Во время движения вниз по склону

■ Автоматическое выключение ограничителя скорости

Установленная скорость автоматически отменяется при включении круиз-контроля.



ПРЕДОСТЕРЕЖЕНИЕ!

■ Чтобы избежать случайного управления ограничителем скорости

Держите кнопку ограничителя скорости в выключенном положении, когда он не используется.

■ Ситуации, не подходящие для ограничителя скорости

Не используйте ограничитель скорости в любом из перечисленных ниже случаев.

Это может привести к потере управления автомобилем и стать причиной аварии со смертельным исходом или серьезными травмами.

- На скользких дорогах, например, покрытых водой, снегом или льдом
- На крутых склонах
- При буксировке прицепа

Датчик безопасной парковки Toyota*

При выполнении парковки или маневрирования в гараже расстояние от автомобиля до препятствий измеряется датчиками и отображается на многофункциональном информационном дисплее, также раздается звуковой сигнал. При использовании этой системы всегда контролируйте обстановку вокруг автомобиля.

■ Типы датчиков

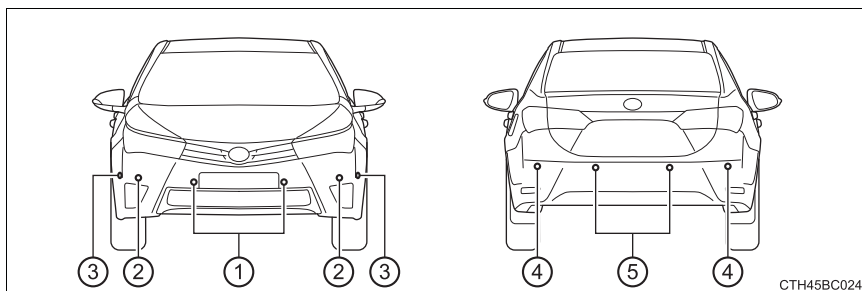

- ① Передние центральные датчики
- ② Передние угловые датчики
- ③ Передние боковые датчики*
- ④ Задние угловые датчики
- ⑤ Задние центральные датчики

*: Модели с 10 датчиками

■ Переключатель датчика безопасной парковки Toyota

Включает/выключает датчик безопасной парковки Toyota

Если переключатель включен, горит контрольная лампа, информируя водителя о том, что система работает.

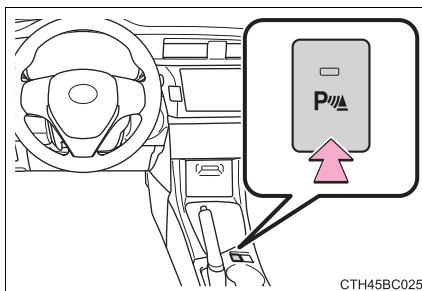

*: Если имеется

Дисплей

Если датчики обнаруживают препятствие, на многофункциональном информационном дисплее отображается схема, показывающая положение и расстояние до препятствия.

- ① Функционирование передних угловых и боковых датчиков*
- ② Функционирование переднего центрального датчика
- ③ Работа заднего углового датчика
- ④ Функционирование заднего центрального датчика

*: Модели с 10 датчиками

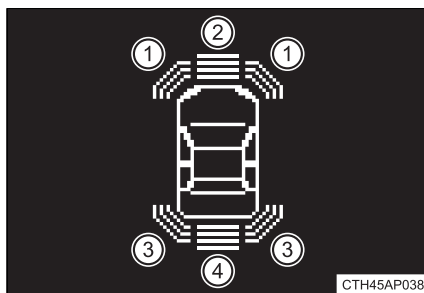

Отображение расстояния и звуковой сигнал

Когда датчик обнаруживает препятствие, отображается направление и примерное расстояние до него и раздается звуковой сигнал.

■ Угловые датчики

Приблизительное расстояние до препятствия	Многофункциональный информационный дисплей	Звуковой сигнал
От 50 до 37,5 см (см)		Средняя
От 37,5 до 25 см (см)		Учащенный
Менее 25 см (см)		Непрерывный

■ Передние боковые датчики (Модели с 10 датчиками)

Приблизительное расстояние до препятствия	Многофункциональный информационный дисплей	Звуковой сигнал
Менее 25 см (см)		Непрерывный

■ Центральные датчики

Приблизительное расстояние до препятствия	Многофункциональный информационный дисплей	Звуковой сигнал
Спереди: От 100 до 55 см (см) Сзади: От 150 до 55 см (см)		Редкий
От 55 до 42,5 см (см)		Средняя
От 42,5 до 30 см (см)		Учащенный
Менее 30 см (см)		Непрерывный

Дальность обнаружения датчиков

- ① Примерно 100 см (см)
- ② Примерно 150 см (см)
- ③ Примерно 25 см (см)*
- ④ Примерно 50 см (см)
- ⑤ Примерно 50 см (см)

На схеме изображены области, которые контролируют датчики. Обратите внимание, что датчики могут не определить препятствия в непосредственной близости от автомобиля.

Области, которые контролируют датчики, могут изменяться в зависимости от формы объектов и т. д.

*: Модели с 10 датчиками

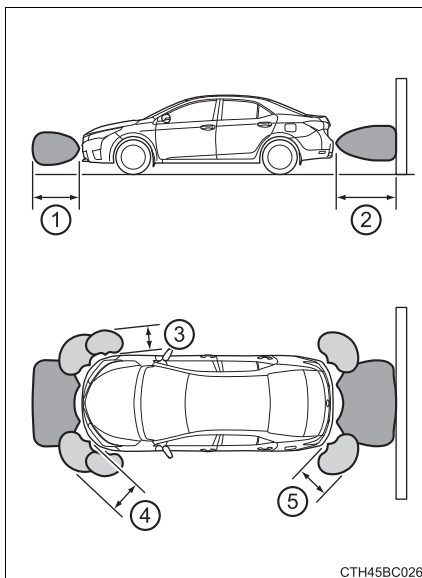

■ Информация об определении препятствий датчиками

- Некоторые состояния автомобиля и условия окружающей среды могут повлиять на способность датчиков правильно определять препятствия. Ниже перечислены особые случаи, при которых это может произойти.
 - Датчик покрыт грязью, снегом или льдом.
 - Датчик замерз.
 - Датчик чем-нибудь закрыт.
 - Автомобиль сильно наклонен на одну сторону.
 - Движение по очень неровной дороге, по наклонной поверхности, гравию или траве.
 - Близость автомобиля к сильным источникам шума, вырабатывающим ультразвуковые волны, таким как сигнальные системы автомобилей, двигатели мотоциклов, пневмотормоза больших автомобилей и др.
 - Вблизи автомобиля находятся другие автомобили, оборудованные парковочными датчиками.
 - Датчик покрыт слоем водяной пыли или идет сильный дождь.
 - Автомобиль оборудован брызговиками или беспроводной антенной.
 - Установлена буксировочная проушина.
 - Бампер или датчик подверглись сильному удару.
 - Автомобиль приближается к высокому или изогнутому бордюру.
 - При ярком солнечном свете или сильном морозе.
 - Установлена не оригинальная подвеска Toyota (более низкая и т.д.).

В дополнение к приведенным выше примерам имеются отдельные исключения, в которых объекты из-за формы, свойств и т.п. могут расцениваться датчиком как находящиеся ближе, чем на самом деле.

- Форма препятствия может помешать датчику определить его. Особое внимание уделяйте следующим препятствиям:
 - Провода, заборы, тросы и т. д.
 - Вата, снег и другие материалы, которые могут поглощать звуковые волны
 - Объекты с острыми углами
 - Низкие препятствия
 - Высокие препятствия с верхними секциями, выступающими наружу в направлении Вашего автомобиля

■ Если появляется сообщение

→стр. 540

 **ПРЕДОСТЕРЕЖЕНИЕ!****■ Меры предосторожности при использовании датчика безопасной парковки Toyota**

Соблюдайте следующие меры предосторожности.

Их несоблюдение может привести к небезопасному вождению и может стать причиной аварии.

- Не используйте датчики на скорости больше 10 км/ч (км/ч).
- Не прикрепляйте посторонние предметы на автомобиль в области датчика.

 **ВНИМАНИЕ!****■ Примечания по датчику безопасной парковки Toyota**

- Следите, чтобы на область датчика не попадали сильные струи воды или пара.
Это может привести к поломке датчика.
- Если автомобиль попадет в аварию, то это повлияет на датчики и может стать причиной неисправности системы.
Обратитесь к любому официальному дилеру Toyota, специалисту ремонтной службы или в другой квалифицированный и технически оснащенный сервисный центр.

Simple-IPA (Простая интеллектуальная система безопасной парковки)*

Simple-IPA это система, которая помогает выполнить параллельную парковку. При выполнении парковки между двумя припаркованными автомобилями или в пространстве за одним припаркованным автомобилем, используются датчики, установленные по бокам переднего бампера, и распознается место, куда может быть припаркован автомобиль. Затем выполнение парковки поддерживается автоматической работой рулевого колеса.

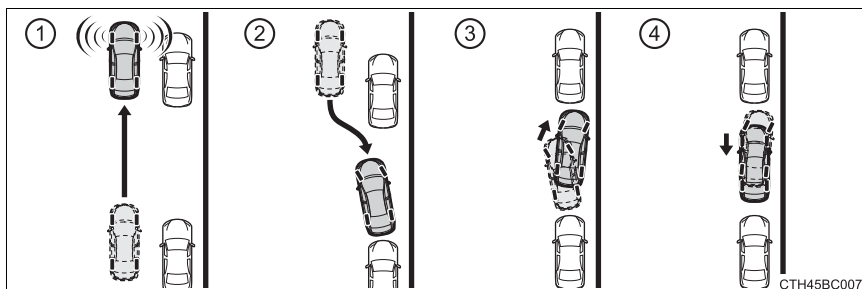

- ① Обнаружение разрешенного места парковки
- ② Парковка автомобиля в обнаруженном месте для парковки*
- ③ Поворот рулевого колеса для парковки в заданном месте парковки*
- ④ Парковка в заданном месте парковки завершена*

*: Рулевое колесо работает автоматически.

Эксплуатация Simple-IPA

Управляйте Simple-IPA в соответствии с многофункциональным информационным дисплеем и звуковым сигналом.

Система обнаруживает парковочные места со стороны переднего пассажира и помогает при парковке на обнаруженном месте.

При парковке автомобиля на место со стороны водителя, переместите рычаг переключателя указателей поворота, указывая на поворот со стороны водителя. Оставьте рычаг переключателя указателей поворота в таком положении, пока не начнется автоматическое рулевое управление.

- 1 Включите переключатель Simple-IPA, когда автомобиль будет двигаться со скоростью 30 км/ч (км/ч) или менее.

Многофункциональный информационный дисплей меняется на экран обнаружения места парковки, когда работает система.

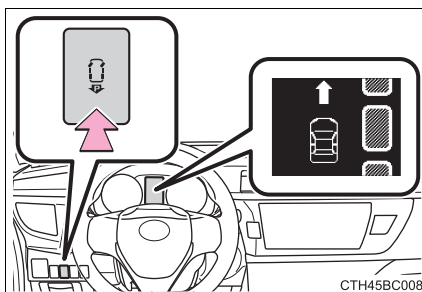

- 2 Управляйте автомобилем, поддерживая расстояние примерно 1 м (м) от припаркованных автомобилей.

Ведите автомобиль настолько параллельно к припаркованным автомобилям и бордюру, насколько это возможно.

Более низкие скорости автомобиля позволяют системе лучше выполнить параллельную парковку по отношению к припаркованным автомобилям и бордюру, и в более подходящем месте между автомобилями спереди и сзади от места парковки.

Необходимо обнаружить место парковки не менее общей длины автомобиля, плюс примерно 1 м (м).

Поддерживайте скорость автомобиля 30 км/ч (км/ч) или меньше.

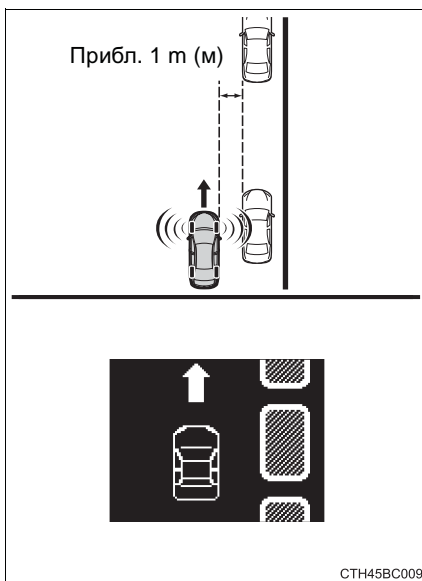

- 3 Когда многофункциональный информационный дисплей, уменьшите скорость автомобиля.

Медленно переместите автомобиль вперед, пока не прозвучит звуковой сигнал.

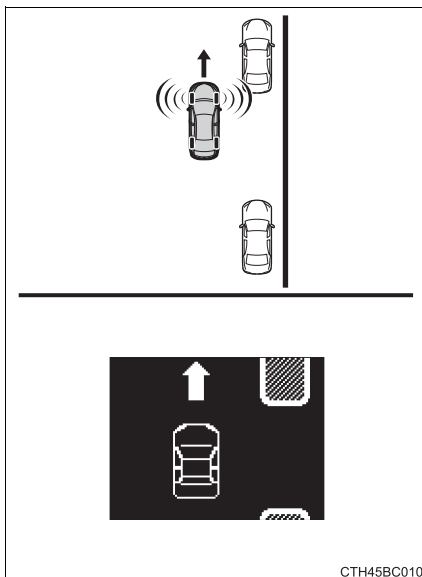

СТН45BC010

- 4 Остановите автомобиль, когда прозвучит звуковой сигнал.

Многофункциональный информационный дисплей изменится.

Визуально проверьте обнаруженное место, безопасно ли оно для парковки.

Если автомобиль проедет 10 м (м) или более, после звукового сигнала, начнется обнаружение нового места для парковки.

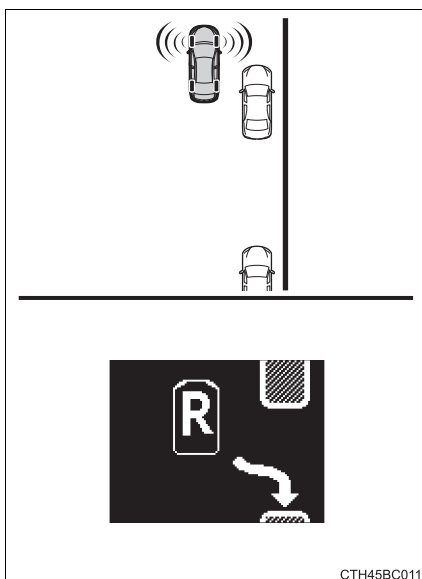

СТН45BC011

- 5 Переведите рычаг переключения передач в положение R.

Многофункциональный информационный дисплей изменится и начнется автоматическое рулевое управление. Соблюдая осторожность, чтобы не защемить ладони в рулевом колесе и проверяя безопасность окружающего пространства, медленно начните движение задним ходом, управляя педалями газа и тормоза. Во время автоматического рулевого управления поддерживайте скорость автомобиля 6 km/h (км/ч) или меньше.

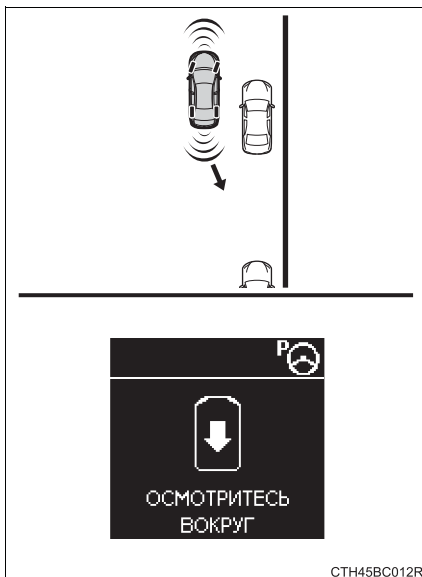

- 6 Когда многофункциональный информационный дисплей, уменьшите скорость автомобиля.

Проверяя безопасность зоны за автомобилем, медленно начните движение автомобиля задним ходом.

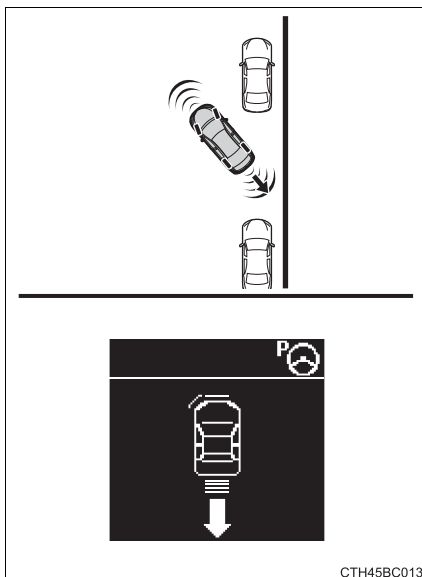

- 7 Если предупреждающий звуковой сигнал заднего датчика безопасной парковки Toyota звучит непрерывно, немедленно остановите автомобиль полностью.

Многофункциональный информационный дисплей изменится, когда предупреждающий звуковой сигнал начнет звучать непрерывно.

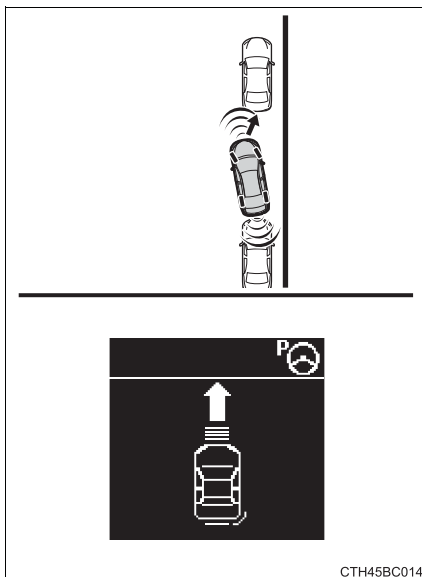

СТН45BC014

- 8 Переведите рычаг переключения передач в положение D (Multidrive), E, M (многорежимная механическая коробка передач) или 1 (механическая коробка передач).

Пока поворачивается рулевое колесо, удерживайте автомобиль в остановленном положении.

Когда рулевое колесо перестанет поворачиваться, медленно продвиньте автомобиль вперед, проверяя безопасность зоны впереди автомобиля.

- 9 Если предупреждающий звуковой сигнал переднего датчика безопасной парковки Toyota звучит непрерывно, немедленно остановите автомобиль полностью.

Многофункциональный информационный дисплей изменится, когда предупреждающий звуковой сигнал начнет звучать непрерывно.

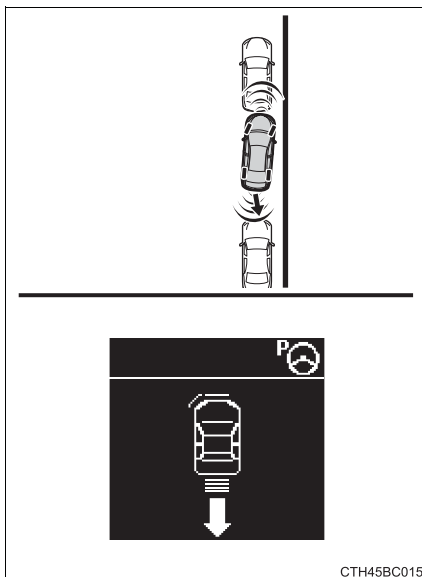

- 10 Переведите рычаг переключения передач в положение R.

Пока поворачивается рулевое колесо, удерживайте автомобиль в остановленном положении.

Когда рулевое колесо перестанет поворачиваться, медленно начните движение задним ходом, проверяя безопасность зоны за автомобилем.

- 11 Повторите шаги от 7 до 10 пока не завершится работа безопасной парковки.

Когда работа безопасной парковки завершится, прозвучит звуковой сигнал и многофункциональный информационный дисплей изменится.



При необходимости отрегулируйте положение автомобиля и/или угол его расположения для завершения парковки.



Когда на многофункциональном информационном дисплее появится сообщение

Сообщение	Причина	Что делать
“НЕВОЗМОЖНО ОБНАРУЖИТЬ МЕСТО ДЛЯ ПАРКОВКИ ИЗ-ЗА СЛИШКОМ ВЫСОКОЙ СКОРОСТИ”	Скорость автомобиля превышает 30 км/ч (км/ч).	Снизьте скорость автомобиля как минимум до 30 км/ч (км/ч).
“СИСТЕМА APGS ОТКЛЮЧЕНА, ВОЗЬМИТЕ УПРАВЛЕНИЕ НА СЕБЯ,”	Переключатель Simple-IPA был выключен.	Включите переключатель Simple-IPA.
	Переключатель Simple-IPA был включен во время движения задним ходом.	Припаркуйте автомобиль вручную или найдите другое место для парковки.
	Рычаг переключения передач был переведен в положение R во время обнаружения места парковки.	Припаркуйте автомобиль вручную или найдите другое место для парковки.
	Рычаг переключения передач был перемещен в положение, отличное от R после начала автоматического управления рулевым колесом и до того, как автомобиль въедет на место парковки.	Припаркуйте автомобиль вручную или найдите другое место для парковки.

Сообщение	Причина	Что делать
<p>“СИСТЕМА APGS ОТКЛЮЧЕНА, ВОЗЬМИТЕ УПРАВЛЕНИЕ НА СЕБЯ,”</p>	<p>Рулевое колесо не могло быть достаточно повернуто по таким причинам, как низкое давление в шинах, износ шин, влияние дорожных условий, движение по склону и т.д., поэтому не удалось припарковать автомобиль в желаемом месте.</p>	<ul style="list-style-type: none"> • Проверьте износ и давление в шинах. • Если данное сообщение отображается, когда автомобиль припаркован в других местах, проверьте автомобиль у любого официального дилера Toyota, специалиста ремонтной службы или в другом квалифицированном и технически оснащенном сервисном центре.
	<p>Усилитель рулевого управления временно перегрелся.</p>	<p>Попробуйте использовать Simple-IPA через некоторое время.</p>
	<p>Возможна неисправность системы.</p>	<p>Проверьте автомобиль у любого официального дилера Toyota, специалиста ремонтной службы или в другом квалифицированном и технически оснащенном сервисном центре.</p>
<p>“APGS ОТКЛЮЧЕНА ИЗ-ЗА ВМЕШАТЕЛЬСТВА ВОДИТЕЛЯ, ВОЗЬМИТЕ УПРАВЛЕНИЕ НА СЕБЯ”</p>	<p>Рулевое колесо было повернуто вручную во время автоматического управления рулевым колесом.</p>	<p>Припаркуйте автомобиль вручную или найдите другое место для парковки.</p>

Сообщение	Причина	Что делать
<p>“APGS ОТКЛЮЧЕНА ИЗ-ЗА СЛИШКОМ ВЫСОКОЙ СКОРОСТИ, ВОЗЬМИТЕ УПРАВЛЕНИЕ НА СЕБЯ”</p>	<p>Скорость автомобиля превысила 50 km/h (км/ч) во время обнаружения места парковки.</p>	<p>Уменьшите скорость автомобиля до 30 km/h (км/ч) или ниже и включите переключатель Simple-IPA.</p>
	<p>Скорость автомобиля превысила 6 km/h (км/ч) во время автоматического управления рулевым колесом.</p>	<p>Припаркуйте автомобиль вручную или найдите другое место для парковки.</p>
<p>“APGS ОТКЛЮЧЕНА ИЗ-ЗА ВКЛЮЧЕНИЯ TRC/ABS/VSC, ВОЗЬМИТЕ УПРАВЛЕНИЕ НА СЕБЯ”</p>	<p>Работают системы TRC, ABS или VSC.</p>	<ul style="list-style-type: none"> • Если работа Simple-IPA была отменена во время обнаружения места парковки, снова включите переключатель Simple-IPA. • Если работа данной системы была отменена во время автоматического управления рулевым колесом, припаркуйте автомобиль вручную или найдите другое место для парковки.
<p>“APGS ОТКЛЮЧЕНА ИЗ-ЗА ОТКЛЮЧЕНИЯ TRC/VSC, ВОЗЬМИТЕ УПРАВЛЕНИЕ НА СЕБЯ”</p>	<p>Переключатель  был выключен.</p>	<p>Включите переключатель .</p>

Сообщение	Причина	Что делать
<p>“СИСТЕМА APGS ОТКЛЮЧЕНА ИЗ-ЗА ПРОСТОЯ, ВОЗЬМИТЕ УПРАВЛЕНИЕ НА СЕБЯ”</p>	<p>Прошло более 6 минут после включения переключателя Simple-IPA, а рычаг переключения передач был переведен в положение R до того, как могло начаться автоматическое управление рулевым колесом.</p>	<p>Припаркуйте автомобиль вручную или найдите другое место для парковки.</p>
	<p>Прошло более 6 минут после перевода рычага переключения передач в положение R и начала автоматического управления рулевым колесом, до того как могла закончиться работа безопасной парковки.</p>	<p>Припаркуйте автомобиль вручную или найдите другое место для парковки.</p>
	<p>Общее время остановки во время выполнения автоматического управления рулевым колесом превысило 2 минуты.</p>	<p>Припаркуйте автомобиль вручную или найдите другое место для парковки.</p>
<p>“СИСТЕМА APGS ОТКЛЮЧЕНА, ВОЗЬМИТЕ УПРАВЛЕНИЕ НА СЕБЯ, ПРОВЕРЬТЕ APGS”</p>	<p>Неисправность в системе.</p>	<p>Проверьте автомобиль у любого официального дилера Toyota, специалиста ремонтной службы или в другом квалифицированном и технически оснащенном сервисном центре.</p>

Сообщение	Причина	Что делать
“СИСТЕМА APGS НЕДОСТУПНА”	Временный перегрев усилителя рулевого управления.	Попробуйте использовать Simple-IPA через некоторое время.
	Двигатель не был запущен.	Запустите двигатель.
	Возможна неисправность системы.	Проверьте автомобиль у любого официального дилера Toyota, специалиста ремонтной службы или в другом квалифицированном и технически оснащенном сервисном центре.
“СИСТЕМА APGS НЕДОСТУПНА ИЗ-ЗА СЛИШКОМ ВЫСОКОЙ СКОРОСТИ”	Слишком высокая скорость автомобиля (выше 50 km/h (км/ч))	Уменьшите скорость автомобиля до 30 km/h (км/ч) или ниже и включите переключатель Simple-IPA.
“СИСТЕМА APGS НЕДОСТУПНА ИЗ-ЗА ОТКЛЮЧЕНИЯ TRC/VSC”	Переключатель выключен. 	После включения переключателя  , включите переключатель Simple-IPA.
“APGS НЕДОСТУПНА. ОСТАНОВИТЕ АВТОМОБИЛЬ, ПОВЕРНИТЕ РУЛЬ ДО УПОРА ВЛЕВО, ЗАТЕМ ВПРАВО.”	Инициализация системы не выполнялась после отсоединения/повторного подсоединения аккумуляторной батареи.	Выполните инициализацию. →стр. 273
“ПРОВЕРЬТЕ APGS”	Неисправность в системе.	Проверьте автомобиль у любого официального дилера Toyota, специалиста ремонтной службы или в другом квалифицированном и технически оснащенном сервисном центре.

■ Условия работы Simple-IPA

- Двигатель запущен.
- Переключатель  включен.
- Скорость автомобиля составляет 30 км/ч (км/ч) или менее. (Во время автоматического управления рулевым колесом скорость автомобиля составляет 6 км/ч (км/ч) или менее.)

■ Отмена работы Simple-IPA

Работа Simple-IPA будет отменена, когда:

- Переключатель Simple-IPA выключен.
- Работает система ABS, VSC или TRC .
- Рычаг переключения передач переведен в положение R во время обнаружения места парковки.
- Рычаг переключения передач переведен в положение R и автомобиль проехал задним ходом 1 м (м) или более после обнаружения места парковки и до звукового сигнала.
- Рулевое колесо поворачивается вручную во время автоматического управления рулевым колесом.
- Это занимает более 6 минут для начала автоматического управления рулевым колесом после включения переключателя Simple-IPA и перемещения рычага переключения передач в положение R.
- Рычаг переключения передач перемещен в положение, отличное от R после начала автоматического управления рулевым колесом и до того, как автомобиль въедет на место парковки.
- Это занимает более 6 минут для завершения парковки после перемещения рычага переключения передач в положение R и начала автоматического управления рулевым колесом.
- Общее время остановки во время выполнения автоматического управления рулевым колесом превышает 2 минуты.

■ Возобновите функцию Simple-IPA

Если Simple-IPA отменена из-за одной из следующих операций, работу Simple-IPA можно возобновить, нажав переключатель Simple-IPA, в зависимости от таких условий, как положение остановленного автомобиля и угол рулевого колеса.

- Рулевое колесо поворачивается вручную во время автоматического управления рулевым колесом.
- Скорость автомобиля превышает 6 км/ч (км/ч) во время автоматического управления рулевым колесом.
- Рычаг переключения передач перемещен в положение, отличное от R после начала автоматического управления рулевым колесом и до того, как автомобиль въедет на место парковки.

Если работа не возобновляется, припаркуйте автомобиль вручную или найдите другое место парковки.

■ При постоянном использовании Simple-IPA

При постоянном использовании Simple-IPA, электропривод руля может временно перегреваться. Это может деактивировать или отменить работу Simple-IPA. В этом случае, подождите несколько минут, прежде чем использовать Simple-IPA снова.

■ Работа датчика безопасной парковки Toyota во время работы Simple-IPA

Даже если переключатель системы датчиков безопасной парковки Toyota выключен, когда Simple-IPA активирован, датчик безопасной парковки Toyota будет продолжать работать. В этом случае, когда работа Simple-IPA будет закончена или отменена, датчик безопасной парковки Toyota будет отключен.

■ Работа системы остановки/запуска во время работы Simple-IPA (автомобили с системой остановки/запуска)

Система остановки/запуска не работает во время работы Simple-IPA. Если переключатель Simple-IPA включен во время работы системы остановки/запуска, то работа системы остановки/запуска будет отменена.

■ Если температура в салоне высокая

Датчики могут работать некорректно, если температура в салоне высокая при парковке автомобиля на солнце. Используйте Simple-IPA, когда салон остынет.

■ Датчики, используемые Simple-IPA

→стр. 254

■ Инициализация Simple-IPA

В течение 15 секунд во время включения переключателя Simple-IPA, поверните рулевое колесо полностью влево или вправо, а затем в противоположную сторону.

Если во время обнаружения места парковки, отображается экран, то инициализация завершена.

Если нажать переключатель Simple-IPA снова “APGS НЕДОСТУПНА. ОСТАНОВИТЕ АВТОМОБИЛЬ, ПОВЕРНИТЕ РУЛЬ ДО УПОРА ВЛЕВО, ЗАТЕМ ВПРАВО.” появится на многофункциональном информационном дисплее, инициализация завершилась неудачно. Проверьте автомобиль у любого официального дилера Toyota, специалиста ремонтной службы или в другом квалифицированном и технически оснащенном сервисном центре.



ПРЕДОСТЕРЕЖЕНИЕ!

■ Предостережения относительно использования Simple-IPA

- При парковке никогда не полагайтесь только на Simple-IPA. Водитель несет ответственность за безопасность. Проявляйте такую же осторожность, как при выполнении парковки на любом другом автомобиле.
- Медленно начните движение задним ходом, пользуясь педалью тормоза для управления скоростью автомобиля.
- Если Вам кажется, что автомобиль может задеть находящиеся поблизости автомобили, препятствия или людей, выжмите педаль тормоза, чтобы остановить автомобиль и отключите систему.

 **ПРЕДОСТЕРЕЖЕНИЕ!****■ Условия, при которых использование Simple-IPA запрещено**

Не используйте Simple-IPA при следующих условиях.

Иначе это может стать причиной неправильной работы и привести к неожиданной аварии.

- На крутых поворотах или склонах.
- На скользких, покрытых льдом или снегом дорогах.
- На неровных дорожных покрытиях, как например, гравий.
- При плохой погоде, например, в сильный дождь, туман, снегопад или во время песчаной бури.
- Когда шины слишком изношены или давление в них низкое.
- Когда у автомобиля не отрегулированы должным образом колеса из-за того, что шины получили сильный удар, например удар о бордюр.
- Когда установлено компактное запасное колесо (если имеется) или колесные цепи противоскольжения.
- Когда шины скользят во время выполнения парковки.
- Когда на месте парковки лежат упавшие листья или снег.
- Когда сзади автомобиля установлены такие элементы, как сцепное устройство, прицеп, крепежный элемент для велосипеда и т.д.
- Когда автомобиль, передний/задний конец которого находится выше зоны обнаружения, например, такой, как грузовик, автобус или автомобиль со сцепным устройством, прицепом, крепежным элементом для велосипеда и т.д., припаркован впереди или сзади на месте парковки.
- Если передний бампер поврежден.
- Если датчик закрыт крышкой переднего бампера и т.п.
- Если автомобиль или препятствие находятся в неподходящем положении впереди или сзади на месте парковки.

■ Меры предосторожности относительной автоматического управления рулевым колесом

Поскольку в функции безопасной парковки рулевое колесо вращается автоматически, обратите внимание на следующий пункт.

- Следите, чтобы предметы Вашей одежды, такие как галстук, шарф или длинные рукава, не зацепились за рулевое колесо, старайтесь держать их на расстоянии от руля. Дети также не должны находиться возле рулевого колеса.
- Если у Вас длинные ногти, следите за тем, чтобы не пораниться при вращении руля.

 **ВНИМАНИЕ!**

■ **При использовании Simple-IPA**

- Проверьте, чтобы место былогодно для парковки. (Ширину места, наличие каких-либо препятствий, состояние дорожного покрытия и т.д.)
- Simple-IPA не будет работать должным образом, если впереди или сзади на месте парковки движется автомобиль или если на месте парковки появляется препятствие после того, как датчики обнаружили место для парковки. Во время работы безопасной парковки всегда контролируйте обстановку вокруг автомобиля.
- Датчики могут не обнаружить бордюры. В зависимости от ситуации автомобиль может наехать на бордюр в случае, если, например, автомобиль впереди или сзади на парковочном месте наехал на бордюр. Проверьте окружающую территорию, чтобы предотвратить повреждение шин и колес.

- При движении задним ходом двигайтесь медленно, чтобы предотвратить удар передней части автомобиля о препятствие впереди автомобиля.

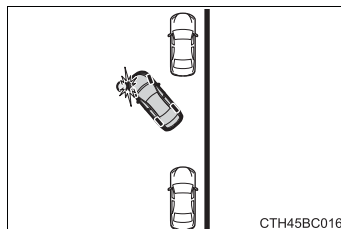

- При движении задним ходом двигайтесь медленно, чтобы предотвратить удар передней части автомобиля об автомобиль, припаркованный впереди автомобиля.

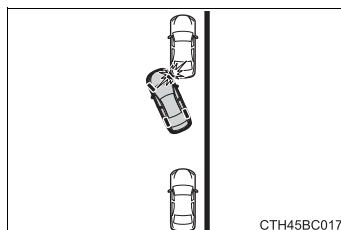

- Возможно, автомобиль невозможно будет припарковать на заданном месте парковки, если автомобиль движется вперед, когда рычаг переключения передач находится в положении R, или движется задним ходом, когда рычаг переключения передач находится в положении, отличном от R, например, во время парковки на склоне.

Система остановки и запуска*

Система остановки/запуска останавливает и запускает двигатель в соответствии с нажатием педали сцепления, производимым для остановки и запуска двигателя.

■ Выключение двигателя

1 При полностью выжатой педали сцепления остановите автомобиль. Затем установите рычаг переключения передач в положение N.

2 Отпустите педаль сцепления.

Двигатель остановится и загорится индикатор системы остановки/запуска.

*1: Автомобили многофункциональным информационным дисплеем

*2: Автомобили многофункционального информационного дисплея

с
без

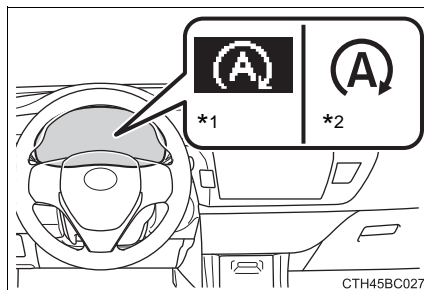

■ Повторный запуск двигателя

Убедитесь, что рычаг переключения передач находится в положении N, и выжмите педаль сцепления.

Двигатель запустится снова. Индикатор остановки и запуска погаснет.

(В этом случае, если отпустить педаль сцепления, двигатель не остановится снова.)

Отключение системы остановки/запуска

Для отключения системы остановки/запуска нажмите переключатель отключения системы остановки/запуска.

Индикатор отключения системы остановки/запуска загорится.

Двигатель не будет останавливаться при каждой остановке, когда будет выжата педаль сцепления, чтобы остановить двигатель. (→стр. 276)

Повторное нажатие переключателя возобновляет работу системы остановки/запуска.

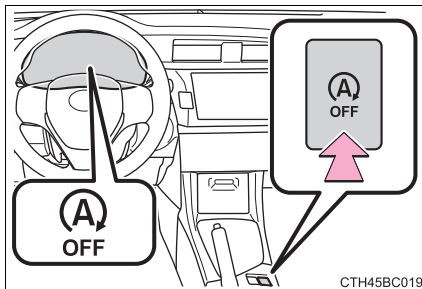

■ Если переключатель отключения системы остановки/запуска был нажат, когда автомобиль был остановлен

- Если двигатель был остановлен системой остановки/запуска, то нажатие переключателя отключения системы остановки/запуска приведет к повторному запуску двигателя.

При последующих остановках автомобиля (после выключения системы остановки/запуска) двигатель не будет остановлен.

- Если система остановки и запуска выключена, то при нажатии переключателя отключения системы остановки и запуска возобновится работа системы, но двигатель не будет остановлен. При последующих остановках автомобиля (после включения системы остановки/запуска) двигатель будет остановлен.

■ Условия срабатывания

● Система остановки/запуска срабатывает при выполнении следующих условий:

- Двигатель прогрет должным образом.
- Аккумуляторная батарея достаточно заряжена.
- Дверь водителя закрыта.
- Ремень безопасности водителя пристегнут.
- Капот закрыт.
- Педаль сцепления не выжата.
- Рычаг переключения передач находится в положении N.

● Ниже указаны обстоятельства, при которых двигатель может не быть остановлен системой остановки/запуска. Это не означает неисправность системы остановки/запуска.

- Температура охлаждающей жидкости двигателя слишком низкая или слишком высокая.
- Температура наружного воздуха слишком низкая.
- Используется система кондиционирования воздуха, при этом температура в салоне автомобиля очень высокая, например, если автомобиль был припаркован под солнцем.
- Автомобили с автоматической системой кондиционирования воздуха: Используется антизапотеватель ветрового стекла.
- Автомобили с автономным обогревателем салона: Используется автономный обогреватель салона.
- Аккумуляторная батарея недостаточно заряжена или подвергается периодической зарядке.
- Если вследствие дорожной обстановки или по другим причинам автомобиль часто останавливается, то это приводит к чрезмерному увеличению промежутка времени, в течение которого двигатель останавливается системой остановки/запуска.
- Низкий вакуум усилителя тормозов.
- Используется большое количество электричества.
- На большой высоте

При улучшении упомянутых выше условий система остановки/запуска остановит и запустит двигатель при следующей остановке автомобиля.

● В следующих ситуациях включение системы остановки/запуска может происходить дольше обычного.

- Аккумулятор разряжен.
- После отсоединения и повторного подсоединения клемм аккумуляторной батареи после замены аккумуляторной батареи и т.п.
- Низкая температура охлаждающей жидкости двигателя.

■ Функция автоматического запуска двигателя

- В следующих ситуациях двигатель может запуститься даже без выжимания педали сцепления.
 - Педаль тормоза прокачана или сильно выжата.
 - Включена или используется система кондиционирования воздуха.
 - Автомобили с автоматической системой кондиционирования воздуха: Включен антизапотеватель ветрового стекла.
 - Аккумуляторная батарея недостаточно заряжена.
 - Автомобиль начинает катиться по склону.
 - Используется большое количество электричества.
 - Дверь водителя открыта.
 - Ремень безопасности водителя не пристегнут.

■ Автоматическое повторное включение системы остановки/запуска

- ▶ Автомобили без интеллектуальной системы и доступа без ключа

Даже если система остановки/запуска была отключена с помощью переключателя отключения системы остановки/запуска, ее работа автоматически возобновляется при установке замка запуска двигателя в положение "LOCK", а затем в положение "START".

- ▶ Автомобили с интеллектуальной системой и доступом без ключа

Даже если система остановки/запуска была отключена с помощью переключателя отключения системы остановки/запуска, ее работа автоматически возобновляется при установке замка запуска двигателя в выключенное положение, а затем запуске двигателя.

■ Функция защиты системы остановки/запуска

- ▶ Автомобили без интеллектуальной системы и доступа без ключа

Если из аудиосистемы слышится чрезмерно громкий звук, то аудиосистема может быть автоматически отключена, чтобы обеспечить функционирование системы остановки/запуска.

В этом случае, при повороте замка запуска двигателя в положение "LOCK", а затем в положение "ACC" или "ON", аудиосистема будет включена снова.

- ▶ Автомобили с интеллектуальной системой и доступом без ключа

Если из аудиосистемы слышится чрезмерно громкий звук, то аудиосистема может быть автоматически отключена, чтобы обеспечить функционирование системы остановки/запуска.

В этом случае, при повороте замка запуска двигателя в режим ACCESSORY или IGNITION ON, аудиосистема будет включена снова.

■ Работа рулевого колеса

Если двигатель остановлен системой остановки/запуска, то управление рулевым колесом может стать более затрудненным, чем во время движения.

■ Капот

Если двигатель был остановлен системой остановки/запуска и был открыт капот, то невозможно снова запустить двигатель при помощи системы остановки/запуска или функции автоматического запуска двигателя. Запустите двигатель при помощи замка запуска двигателя. (→стр. 197, 201)

■ Когда использовать систему остановки/запуска

Используйте систему остановки/запуска при временной остановке автомобиля на красный свет светофора, на перекрестках и т.п. При остановке автомобиля на более длительное время полностью выключайте двигатель.

■ Предупреждающий звуковой сигнал системы остановки/запуска

Если двигатель остановлен системой остановки/запуска и выполнено следующее действие, раздастся звуковой сигнал и замигает индикатор остановки и запуска. Это означает, что двигатель всего лишь остановлен системой остановки/запуска, но не был полностью выключен.

Если при отпущенной педали сцепления рычаг переключения передач устанавливается в любое положение, кроме N.

■ Если индикатор отмены системы остановки/запуска продолжает мигать

Возможна неисправность системы остановки/запуска. Обратитесь к любому официальному дилеру Toyota, специалисту ремонтной службы или в другой квалифицированный и технически оснащенный сервисный центр.

■ Если ветровое стекло запотело при выключенном системой остановки/запуска двигателе

● Автомобили с автоматической системой кондиционирования воздуха: Включите антизапотеватель ветрового стекла. (Двигатель запустится вследствие срабатывания функции автоматического запуска двигателя.) (→стр. 309)

Если ветровое стекло часто запотевает, нажмите переключатель отключения системы остановки/запуска для деактивации системы.

● Автомобили с ручной системой кондиционирования воздуха: Перезапустите двигатель, выжимая педаль сцепления или нажимая переключатель отключения остановки и запуска, а затем установите регулятор выбора выходного отверстия воздуха на . (→стр. 300)

Если ветровое стекло часто запотевает, нажмите переключатель отключения системы остановки/запуска для деактивации системы.

■ Отображение времени работы системы остановки/запуска и общего времени работы системы остановки/запуска

→стр. 92, 98

■ Замена элемента питания

Для системы остановки/запуска установлен специальный элемент питания. Его необходимо заменять элементом питания того же типа, и с такой же емкостью.

За подробной информацией обратитесь к любому официальному дилеру Toyota, специалисту ремонтной службы или в другой квалифицированный и технически оснащенный сервисный центр.

ПРЕДОСТЕРЕЖЕНИЕ!

■ Если работает система остановки/запуска

- Когда двигатель остановлен системой остановки/запуска (пока горит индикатор системы остановки/запуска), в целях обеспечения безопасности удерживайте рычаг переключения передач в положении N и нажимайте педаль тормоза, либо задействуйте стояночный тормоз.
Неожиданные аварии могут произойти из-за функции автоматического запуска двигателя.
- Не оставляйте автомобиль, если двигатель остановлен системой остановки/запуска (пока горит индикатор системы остановки/запуска).
Неожиданные аварии могут произойти из-за функции автоматического запуска двигателя.
- Если автомобиль припаркован в плохо вентилируемом месте, убедитесь, что двигатель остановлен не при помощи системы остановки/запуска. Двигатель может завестись вследствие работы функции автоматического запуска двигателя, при этом выхлопные газы могут скопиться и проникнуть в салон, что может привести к смерти или представлять угрозу здоровью.

**ВНИМАНИЕ!****■ Для обеспечения правильной работы системы**

Если имеет место одна из следующих ситуаций, то, возможно, система остановки/запуска не работает исправно; поэтому, пожалуйста, проверьте свой автомобиль у любого официального дилера Toyota, специалиста ремонтной службы или в другом квалифицированном и технически оснащенном сервисном центре.

- Хотя ремень безопасности водителя пристегнут, мигает сигнальная лампа не пристегнутого ремня безопасности водителя и переднего пассажира.
- Даже если ремень безопасности водителя не пристегнут, сигнальная лампа не пристегнутого ремня безопасности водителя и переднего пассажира остается выключенной.
- Даже если дверь водителя закрыта, загорается сигнальная лампа открытой двери или загорается внутреннее освещение, когда переключатель внутреннего освещения находится в положении двери.
- Даже если дверь водителя открыта, сигнальная лампа открытой двери не загорается или не загорается внутреннее освещение, когда переключатель внутреннего освещения находится в положении двери.

Системы обеспечения безопасности вождения

Для повышения безопасности и улучшения эксплуатационных характеристик автомобиля, следующие системы автоматически реагируют на различные ситуации, возникающие во время движения. Однако Вы должны знать, что эти системы являются вспомогательными и на них не следует излишне полагаться во время управления автомобилем.

◆ ABS (Антиблокировочная тормозная система)

Помогает избежать блокировки колес при резком включении тормозов или при включении тормозов во время движения по скользкой поверхности

◆ Вспомогательная тормозная система

Увеличивает силу торможения после нажатия педали тормоза, если система определяет, что педаль нажата в режиме экстренного торможения

◆ VSC (Система курсовой устойчивости автомобиля) (если имеется)

Помогает водителю предотвращать скольжение при резком отклонении или повороте на скользкой дороге

◆ TRC (Антипробуксовочная система) (если имеется)

Помогает поддерживать мощность привода и предохраняет колеса от пробуксовки в начале движения автомобиля или при ускорении на скользкой дороге

◆ Вспомогательная система управления троганием на склоне (если имеется)

→стр. 288

◆ EPS (Электропривод руля)

Использует электромотор для уменьшения усилия, которое следует приложить, чтобы повернуть руль

◆ Сигнал экстренного торможения (если имеется)

При резком торможении автоматически загораются лампы аварийной сигнализации, предупреждая водителя движущегося позади автомобиля.

Когда работают системы TRC/VSC

Индикатор скользкой дороги будет мигать, пока будут работать системы TRC/VSC.

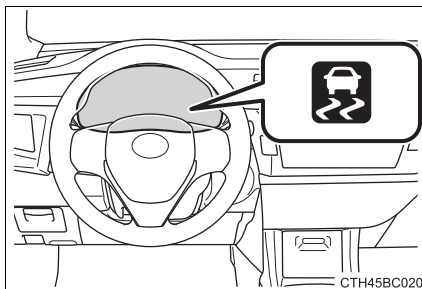

Отключение системы TRC

Если автомобиль застрял в слякоти, грязи или снеге, система TRC может снизить усилие, передающееся от двигателя к колесам. При нажатии  для выключения системы, возможно, будет легче раскатать автомобиль, чтобы высвободить его.

▶ Автомобили с левосторонним управлением

Для отключения системы TRC быстро нажмите и отпустите



Загорится контрольная лампа "TRC OFF".

Нажмите  еще раз, чтобы снова включить систему.

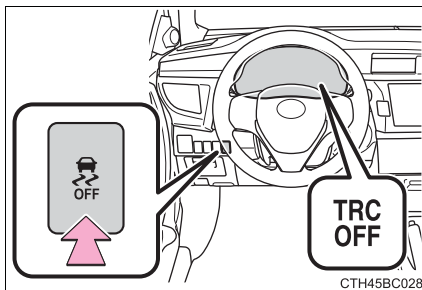

► Автомобили с правосторонним управлением

Для отключения системы TRC быстро нажмите и отпустите



Загорится контрольная лампа “TRC OFF”.

Нажмите  еще раз, чтобы снова включить систему.

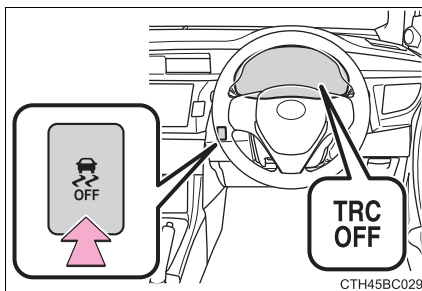

■ Выключение систем TRC и VSC

Для отключения систем TRC и VSC нажмите и удерживайте  в течение 3 секунд или дольше при неподвижном автомобиле.

Загорится контрольная лампа “TRC OFF” и контрольная лампа “OFF” VSC.

Нажмите  еще раз, чтобы снова включить системы.

■ Звуки и вибрации, вызванные работой систем ABS, экстренного торможения, системами TRC и VSC

- Из отсека двигателя может слышаться звук во время запуска двигателя или сразу после начала движения автомобиля. Этот звук не означает возникновения неполадок в какой-либо системе автомобиля.
- Во время функционирования указанных выше систем может возникнуть одно из следующих состояний. Ни одно из них не указывает на возникновение неполадок в работе автомобиля.
 - Через корпус и руль автомобиля может передаваться вибрация.
 - После остановки автомобиля может слышаться звук работающего двигателя.
 - После активации системы ABS педаль тормоза может слегка пульсировать.
 - После активации системы ABS педаль тормоза может слегка опуститься.

■ Звук работы системы EPS

При поворотах рулевого колеса может быть слышен звук электродвигателя (жужжащий звук). Это не является признаком неисправности.

■ Автоматическая реактивация систем TRC и VSC

После выключения систем TRC и VSC они будут автоматически возобновлены в следующих ситуациях:

- Автомобили без интеллектуальной системы и доступа без ключа: Когда замок запуска двигателя повернут в положение "LOCK"
Автомобили с интеллектуальной системой и доступом без ключа: Когда замок запуска двигателя выключен
- Если выключена только система TRC, то она включится, когда скорость автомобиля увеличится
Если выключены обе системы TRC и VSC, то при увеличении скорости автоматическая реактивация данных систем не произойдет.

■ Снижение эффективности действия системы EPS

Эффективность действия системы EPS снижается, чтобы предохранить систему от перегрева при интенсивных нагрузках на рулевое колесо в течение длительного периода времени. В результате может создаться ощущение, что рулем стало тяжелее управлять. Если это произошло, воздержитесь от интенсивного управления рулем или остановите автомобиль и выключите двигатель. Эффективность будет улучшена через некоторое время.

■ Условия срабатывания сигнала экстренного торможения

Сигнал экстренного торможения включится в следующих трех случаях:

- Выключены лампы аварийной сигнализации.
- Фактическая скорость автомобиля выше 55 km/h (км/ч).
- Педаль тормоза нажата таким образом, что по замедлению автомобиля система делает вывод, что это внезапное торможение.

■ Автоматическая отмена сигнала экстренного торможения системой

Сигнал экстренного торможения отключится в следующих ситуациях:

- Включены лампы аварийной сигнализации.
- Педаль тормоза отпущена.
- По замедлению автомобиля система определяет, что это не внезапное торможение.



ПРЕДОСТЕРЕЖЕНИЕ!

■ Система ABS работает неэффективно, если

- Превышены предельные возможности сцепления шин (например, сильно изношенные шины на дороге, покрытой снегом).
- Автомобиль с высокой скоростью аквапланирует по влажной или скользкой дороге.

⚠ ПРЕДОСТЕРЕЖЕНИЕ!**■ Тормозной путь при срабатывании системы ABS может быть больше, чем в обычных условиях**

Система ABS не предназначена для того, чтобы сокращать тормозной путь автомобиля. Всегда сохраняйте безопасную дистанцию за автомобилем, идущим впереди, особенно в следующих ситуациях:

- Во время движения по грязным, гравийным или заснеженным дорогам
- Во время движения с цепями противоскольжения
- Во время движения по ухабистой дороге
- Во время движения по дорогам с выбоинами или неровными поверхностями

■ Система TRC может работать неэффективно, если

Во время движения по скользким поверхностям дорог, возможно, не удастся достичь желаемой путевой управляемости и мощности, даже если система TRC работает.

Управляйте автомобилем осторожно в условиях, когда устойчивость и мощность не могут быть обеспечены.

■ Если активирована система VSC

Загорается индикатор скользкой дороги. Всегда управляйте автомобилем осторожно. Неосторожное вождение может привести к аварии. Будьте особенно осторожны, когда мигает контрольная лампа.

■ Если системы TRC/VSC выключены

Будьте особенно осторожны и выбирайте скоростной режим в соответствии с дорожными условиями. Поскольку эти системы помогают обеспечивать устойчивость автомобиля и тяговое усилие двигателя, не отключайте системы TRC/VSC без необходимости.

■ Замена шин

Удостоверьтесь, что все шины имеют предусмотренный размер, торговую марку, рисунок протектора и разрешенную суммарную нагрузку. Кроме того, удостоверьтесь, что давление в шинах соответствует рекомендованному уровню.

Системы ABS, TRC и VSC будут функционировать неправильно, если на автомобиль установлены разные шины.

Обратитесь к любому официальному дилеру Toyota, специалисту ремонтной службы или в другой квалифицированный и технически оснащенный сервисный центр за более подробной информацией по замене шин или колес.

■ Обращение с шинами и подвеской

Использование некачественных шин или внесение изменений в конструкцию подвески может повлиять на работу систем обеспечения безопасности вождения, а также вызвать неполадку в системе.

Вспомогательная система управления троганием на склоне*

Помогает при трогании и временно поддерживает силу торможения, даже если нога убрана с педали тормоза во время трогания с места на дороге с уклоном или на скользком уклоне.

Чтобы включить вспомогательную систему управления троганием на склоне, продолжайте выжимать педаль тормоза после полной остановки автомобиля.

После включения системы раздастся один звуковой сигнал. Также замигает индикатор скользкой дороги.

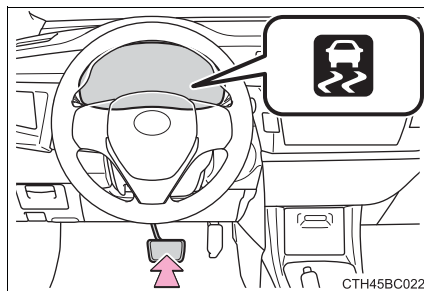

■ Условия эксплуатации вспомогательной системы управления троганием на склоне

- Система работает в следующих ситуациях:
 - Рычаг переключения передач находится в положении, отличном от P. (Multidrive)
 - Стояночный тормоз не включен.
 - Педаль газа не нажата.
- Вспомогательная система управления троганием на склоне не может работать, пока горит индикатор скользкой дороги.

■ Вспомогательная система управления троганием на склоне

- Когда вспомогательная система управления троганием на склоне работает, тормоза автоматически продолжают выполнять свою функцию после того, как водитель отпустил педаль тормоза. Включаются стоп-сигналы и верхний стоп-сигнал.
- Вспомогательная система управления троганием на склоне работает в течение 2 секунд после того, как водитель отпустил педаль тормоза.
- Если при дальнейшем нажатии на педаль тормоза не мигает индикатор скользкой дороги и не раздается звуковой сигнал, чуть ослабьте давление на нее (не допускайте скатывания автомобиля назад), а затем снова сильно нажмите на педаль. Если система по-прежнему не работает, проверьте соблюдение условий эксплуатации, которые описаны выше.

*: Если имеется

■ Звуковой сигнал вспомогательной системы управления троганием на склоне

- При включении вспомогательной системы управления троганием на склоне раздается один звуковой сигнал.
- В следующих ситуациях вспомогательная система управления троганием на склоне будет отключена, и дважды прозвучит звуковой сигнал.
 - Автомобиль не начал движение в течение 2 секунд после того, как была отпущена педаль тормоза.
 - Рычаг переключения передач переведен в положение P. (Multidrive)
 - Включен стояночный тормоз.
 - Педаль тормоза снова нажата.
 - Педаль тормоза была нажата в течение 3 и более минут.

■ Если загорается индикатор скользкой дороги

Это может означать наличие неполадок в системе. Обратитесь к любому официальному дилеру Toyota, специалисту ремонтной службы или в другой квалифицированный и технически оснащенный сервисный центр.

**ПРЕДОСТЕРЕЖЕНИЕ!****■ Вспомогательная система управления троганием на склоне**

- Не следует чрезмерно полагаться на вспомогательную систему управления троганием на склоне. Вспомогательная система управления троганием на склоне может работать неэффективно на крутых уклонах или на дорогах, покрытых льдом.
- В отличие от стояночного тормоза, вспомогательная система управления троганием на склоне не предназначена для удерживания автомобиля в неподвижном положении на длительные периоды времени. Не пытайтесь использовать вспомогательную систему управления троганием на склоне для удержания автомобиля на склоне, поскольку это может привести к аварии.

Система фильтрации частиц дизельного топлива (только для дизельных двигателей)

Когда осадок, собравшийся на фильтре, достигает предустановленного объема, производится автоматическая очистка.

■ Очистка каталитического нейтрализатора DPF

Очистка каталитического нейтрализатора DPF производится при необходимости в соответствии с условиями вождения.

■ Характеристики оборудования

Система DPF имеет следующие характеристики:

- Во время очистки скорость работы на холостом ходу возрастает
- Изменяется запах выхлопных газов
- Когда двигатель запускается, во время очистки может происходить выпуск пара белого цвета (испарения воды)
- Во время очистки эффективность ускорения может снизиться

■ Замена моторного масла

→стр. 452



ПРЕДОСТЕРЕЖЕНИЕ!

■ Выхлопная труба

Не дотрагивайтесь до выхлопной трубы во время чистки, поскольку при этом выхлопная труба и выхлопные газы становятся особенно горячими. Также следует убедиться, что поблизости от выхлопной трубы нет людей или легковоспламеняющихся материалов, когда автомобиль остановлен.

Несоблюдение данного требования может стать причиной получения ожогов или возгорания.

**ВНИМАНИЕ!****■ Чтобы предотвратить сбои в работе системы DPF**

- Используйте топливо только указанного типа
- Используйте моторное масло только рекомендованного типа
- Не модифицируйте выхлопную трубу

Советы по вождению зимой

Соблюдайте необходимые меры предосторожности и проверяйте автомобиль перед поездкой зимой. Используйте приемы управления автомобилем, соответствующие погодным условиям.

Подготовка к зиме

- Используйте эксплуатационные жидкости, которые соответствуют преобладающей температуре воздуха.
 - Моторное масло
 - Охлаждающая жидкость двигателя
 - Жидкость стеклоомывателя
- Проверьте состояние аккумулятора в сервисном центре.
- Установите на автомобиль зимние шины или приобретите комплект цепей противоскольжения для передних шин.

Убедитесь, что все шины имеют одинаковый размер и торговую марку, а цепи соответствуют размеру шин.

Перед началом движения автомобиля

Выполните следующие действия в зависимости от условий движения:

- Не пробуйте с усилием открыть окно или сдвинуть с места замерзший стеклоочиститель. Налейте немного теплой воды на замерзшую область для того, чтобы растопить лед. Затем немедленно удалите воду, чтобы предотвратить ее замерзание.
- Чтобы обеспечить правильную работу вентилятора системы климат-контроля, удалите снег, который накапливается на входном отверстии для воздуха, расположенном перед ветровым стеклом автомобиля.
- Проверяйте и удаляйте избыток льда и снега, который может накапливаться на внешних осветительных приборах, крыше автомобиля, шасси, вокруг шин или на тормозных механизмах.
- Прежде чем сесть в автомобиль, удалите снег или грязь с подошв своей обуви.

Во время движения автомобиля

Медленно разгоните автомобиль, сохраняйте безопасное расстояние между Вашим автомобилем и автомобилем впереди и двигайтесь на пониженной скорости, в соответствии с дорожными условиями.

Во время парковки автомобиля

Припаркуйте автомобиль и переведите рычаг переключения передач в положение P (Multidrive) или 1 (механическая коробка передач) или R (многорежимная механическая коробка передач или механическая коробка передач), не включая при этом стояночный тормоз. Стояночный тормоз может замерзнуть и препятствовать освобождению рычага. При необходимости для предотвращения неожиданного проскальзывания заблокируйте колеса.

Выбор цепей противоскольжения (кроме шин 215/45R17)

При установке цепей противоскольжения используйте цепи соответствующего размера.

Размер цепи определяется размером каждого колеса.

Боковая цепь:

- ① 3 mm (мм) в диаметре
- ② 10 mm (мм) по ширине
- ③ 30 mm (мм) в длину

Поперечная цепь:

- ④ 4 mm (мм) в диаметре
- ⑤ 14 mm (мм) по ширине
- ⑥ 25 mm (мм) в длину

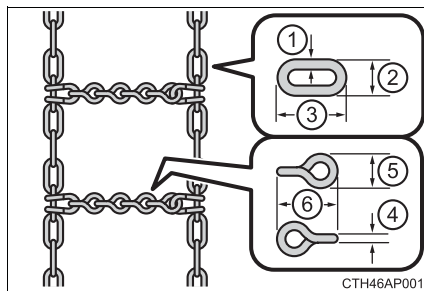

СТН46AP001

Законодательные нормы относительно использования цепей противоскольжения

Законодательные нормы относительно использования цепей противоскольжения в разных странах различны, и зависят от местности и типа дорог. Всегда выполняйте местные законодательные нормы при установке цепей.

■ Шины 215/45R17

Нельзя устанавливать цепи противоскольжения на шины 215/45R17.

■ Установка цепей противоскольжения

Во время установки и снятия цепей соблюдайте указанные ниже меры предосторожности:

- Устанавливайте и снимайте цепи противоскольжения в безопасном месте.
- Устанавливайте цепи противоскольжения на передние колеса. Не устанавливайте цепи противоскольжения на задние колеса.
- При установке цепей противоскольжения на передние колеса, натягивайте их как можно туже. Подтяните цепи после того, как проедете 0,5 — 1,0 км (км).
- При установке цепей противоскольжения следуйте приложенным инструкциям.



ПРЕДОСТЕРЕЖЕНИЕ!

■ Управление автомобилем с зимними шинами

Для уменьшения риска несчастных случаев соблюдайте следующие меры предосторожности.

Несоблюдение этих мер может привести к потере управления автомобилем и стать причиной смерти или серьезных повреждений.

- Используйте шины определенного размера.
- Поддерживайте рекомендованную величину давления в шинах.
- Не двигайтесь на скоростях, превышающих указанную максимальную скорость для используемых зимних шин.
- Зимние шины должны быть установлены на все колеса.

■ Движение на автомобиле с цепями противоскольжения

Для уменьшения риска несчастных случаев соблюдайте следующие меры предосторожности.

Пренебрежение этими мерами может привести к небезопасному вождению и серьезным травмам или смерти.

- Не превышайте максимально допустимую скорость движения, рекомендованную для используемых зимних шин, или скорость 50 км/ч (км/ч), если допустимая скорость выше.
- Избегайте движения по ухабыстым дорогам или дорогам с выбоинами.
- Избегайте резкого ускорения, резких поворотов руля, внезапного торможения и управления передачами, при которых возникает внезапное торможение двигателем.
- Входите в поворот достаточно медленно для того, чтобы контролировать движение автомобиля.

**ВНИМАНИЕ!****■ Ремонт или замена зимних шин (автомобили с системой предупреждения о падении давления в шинах)**

Для ремонта или замены зимних шин обратитесь к дилеру Toyota или официальному продавцу шин.

Поскольку снятие и установка зимних шин влияет на работу клапанов предупреждения о падении давления в шинах и датчиков.

■ Установка цепей противоскольжения (автомобили с системой предупреждения о падении давления в шинах)

Клапаны предупреждения о падении давления в шинах и датчики могут не функционировать должным образом, когда установлены цепи противоскольжения.

5-1. Использование системы кондиционирования воздуха и антизапотевателя стекла

Ручная система кондиционирования воздуха	298
Автоматическая система кондиционирования воздуха	306
Автономный обогреватель салона	316
Антизапотеватели заднего стекла и наружных зеркал заднего вида	318
Антиобледенитель стеклоочистителей ветрового стекла	320

5-2. Использование аудиосистемы

Типы аудиосистем	321
Использование радиоприемника	323
Использование CD-плеера	328
Воспроизведение MP3- и WMA-дисков	335
Эксплуатация устройства iPod	343
Эксплуатация USB накопителя	353
Оптимальное использование аудиосистемы	361
Использование порта AUX	363
Использование аудиопереклюателей на руле	364
Bluetooth® аудио/телефон	367
Использование Bluetooth® аудио/телефон	373
Эксплуатация портативного плеера с интерфейсом Bluetooth®	378
Как сделать звонок	380
Использование меню "SET UP" (меню "Bluetooth")	385
С помощью меню "SET UP" (меню "TEL")	391

5-3. Использование внутреннего освещения

Список ламп внутреннего освещения 397

- Передняя подсветка салона/лампы для чтения 398
- Лампы подсветки косметических зеркал 398
- Внутреннее освещение задней части салона 399

5-4. Использование мест для хранения вещей

Список мест для хранения вещей 400

- Бардачок 401
- Отделение в центральном подлокотнике 402
- Держатели для бутылок 403
- Держатели для емкостей с напитками 404
- Дополнительные ящики 406
- Опции багажника 407

5-5. Другое внутреннее оснащение автомобиля

Солнцезащитные козырьки и косметические зеркала 408

Часы 409

Индикация температуры наружного воздуха 410

Пепельница 412

Прикуриватель 413

Розетки для электроприборов 414

Обогреватели сидений 416

Подлокотник 418

Крючок для одежды 419

Вспомогательные ручки 420

Ручная система кондиционирования воздуха *

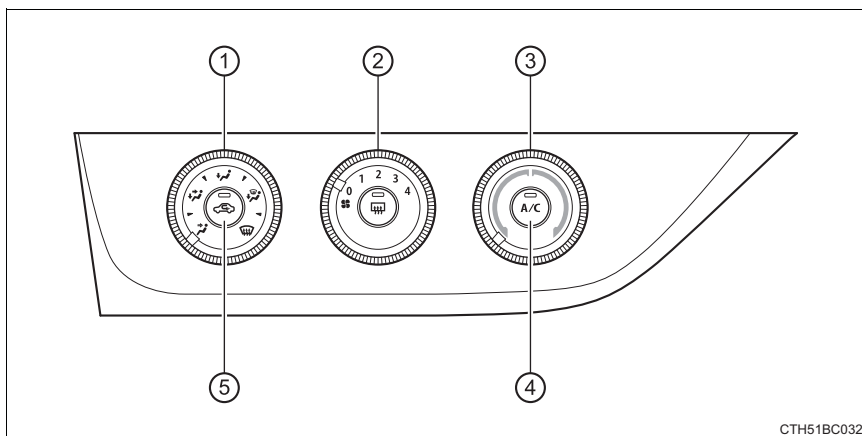

СТН51BC032

- | | |
|--|--|
| ① Регулятор отверстий для выхода воздуха | ④ Кнопка включения/выключения функции охлаждения и удаления влаги (если имеется) |
| ② Регулятор скорости вентилятора | ⑤ Кнопка режима подачи наружного воздуха/ рециркуляции воздуха |
| ③ Регулятор температуры | |

*: Если имеется

Регулировка настроек вручную

- 1 Чтобы отрегулировать скорость вентилятора, поверните регулятор скорости вентилятора по часовой стрелке (увеличение) или против часовой стрелки (уменьшение).

При повороте регулятора на "0" вентилятор выключается.

- 2 Автомобили без кнопки : Чтобы отрегулировать настройку температуры, поверните регулятор температуры по часовой стрелке, чтобы увеличить температуру.

- 2 Автомобили с кнопкой : Чтобы отрегулировать температуру, поверните регулятор температуры по часовой стрелке (тепло) или против часовой стрелки (холодно).

Если кнопка  не нажата, то система будет подавать воздух температуры окружающей среды или нагретый воздух.

- 3 Чтобы выбрать отверстия выхода воздуха, установите селектор выхода воздуха в необходимое положение.

Включение антизапотевателя ветрового стекла

- 1 Установите отверстие выхода воздуха в положение  .

Если используется режим рециркуляции воздуха, он автоматически переключится на режим подачи наружного воздуха.

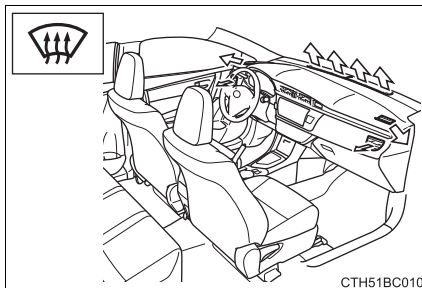

- 2 Выполните следующие действия соответственно:

- Чтобы отрегулировать скорость вентилятора, поверните регулятор скорости вентилятора.
- Чтобы отрегулировать температуру, поверните регулятор температуры.

- Автомобили с кнопкой  : Если функция осушения не работает,

нажмите  , чтобы включить функцию осушения.

Чтобы быстро устранить запотевание ветрового стекла и боковых стекол, увеличьте поток воздуха и температуру.

Отверстия для выхода воздуха и поток воздуха

Потоки воздуха направлены к верхней части тела.

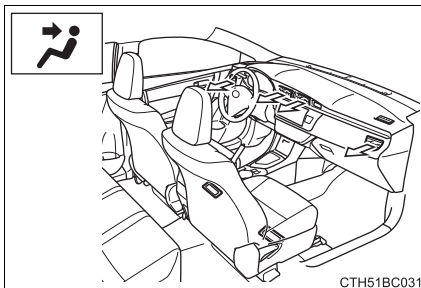

Потоки воздуха направлены к верхней части тела и ногам.

← : Некоторые модели

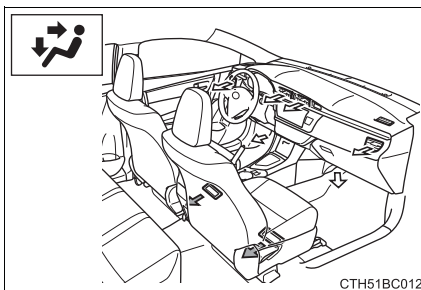

Потоки воздуха направлены к ногам.

← : Некоторые модели

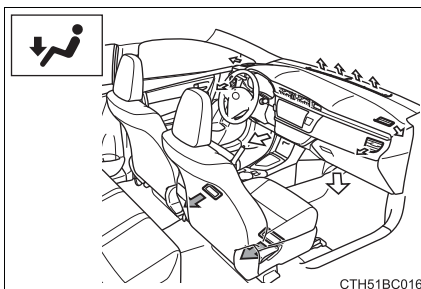

Воздух поступает к ногам и работает антизапотеватель ветрового стекла.

← : Некоторые модели

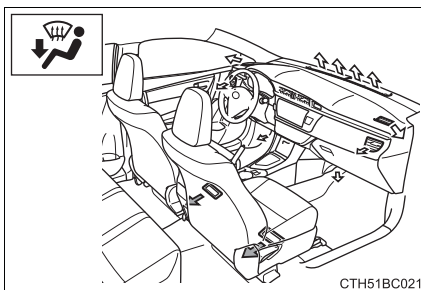

Переключение между режимом подачи наружного воздуха и рециркуляции воздуха

Нажмите .

Переключение между режимами подачи наружного воздуха (индикатор выкл.) и рециркуляции воздуха (индикатор вкл.) осуществляется каждый раз при

нажатии кнопки .

Регулировка положения и открывание/закрывание отверстий для выхода воздуха

► Передние центральные отверстия

- ① Направьте поток воздуха влево или вправо, вверх или вниз.
- ② Поверните колесико, чтобы открыть или закрыть вентиляционное отверстие.

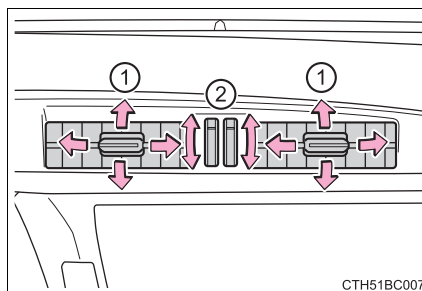

► **Передние боковые отверстия**

Направьте поток воздуха влево или вправо, вверх или вниз.

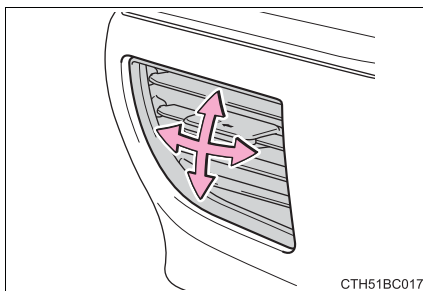

СТН51BC017

- ① **Закройте вентиляционное отверстие**



Проверните колесико в самое крайнее положение.

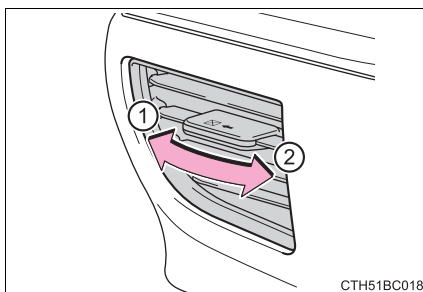

- ② **Откройте вентиляционное отверстие**



СТН51BC018

■ **Запотевание окон**

- Автомобили с кнопкой : Окна будут легко запотевать при высокой влажности в автомобиле. При включении , из отверстий будет производиться осушение воздуха и эффективно устраняться запотевание ветрового стекла.

- Автомобили с кнопкой : Если Вы выключите , окна могут запотевать быстрее.

- Если используется режим рециркуляции воздуха, то окна могут запотевать.

■ **Режим подачи наружного воздуха/рециркуляции воздуха**

Во время движения по пыльным дорогам, например, в туннелях или в плотном транспортном потоке, установите кнопку режима подачи наружного воздуха/рециркуляции воздуха в режим рециркуляции воздуха. Это эффективно предотвращает попадание наружного воздуха в салон автомобиля. Во время работы в режиме охлаждения установка режима рециркуляции воздуха также будет эффективно охлаждать салон автомобиля.

■ При низкой температуре наружного воздуха (автомобили с кнопкой)

Система кондиционирования воздуха может не работать даже при нажатии





■ Запахи от работы системы вентиляции и кондиционирования воздуха

- Для притока свежего воздуха установите систему кондиционирования воздуха в режим притока наружного воздуха.
- При использовании системы кондиционирования воздуха внутри и снаружи автомобиля в нее могут попадать и в ней скапливаться различные запахи. Из-за этого запахи могут выходить из вентиляционных отверстий.
- Чтобы уменьшить появление возможных запахов:
Рекомендуется устанавливать систему кондиционирования воздуха в режим подачи наружного воздуха перед выключением автомобиля.

■ Работа системы кондиционирования воздуха, когда двигатель остановлен из-за системы остановки/запуска (автомобили с системой остановки/запуска)

Когда двигатель остановлен из-за работы системы остановки/запуска, функции кондиционирования воздуха, например, охлаждения, обогрева и осушения, выключаются и подается только воздух температуры окружающей среды. Чтобы предотвратить отключение системы кондиционирования воздуха, нажмите выключатель системы остановки/запуска для отключения данной системы.

■ Когда ветровое стекло запотело и двигатель остановлен из-за системы остановки/запуска (автомобили с системой остановки/запуска)

Нажмите переключатель отключения системы остановки/запуска для повторного запуска двигателя и включите , чтобы быстро устранить запотевание ветрового стекла. Просто установив селектор отверстия выхода воздуха в положение  перезапустятся двигатель и функция очищения запотевшего ветрового стекла.

Если ветровое стекло постоянно запотевает, нажмите переключатель отключения системы остановки/запуска и воздержитесь от использования системы остановки/запуска.

■ Когда из системы кондиционирования воздуха идет запах, в то время как двигатель остановлен из-за системы остановки/запуска (автомобили с системой остановки/запуска)

Для повторного запуска двигателя нажмите переключатель отключения системы остановки/запуска.

■ Воздушный фильтр кондиционера

→стр. 482

 **ПРЕДОСТЕРЕЖЕНИЕ!****■ Чтобы предотвратить запотевание ветрового стекла**

Не устанавливайте селектор отверстия для выхода воздуха в положение  при охлаждении воздуха в очень влажную погоду. Разница между температурой наружного воздуха и температурой ветрового стекла может привести к запотеванию внешней поверхности ветрового стекла и ухудшить обзор.

 **ВНИМАНИЕ!****■ Чтобы предотвратить разряд аккумуляторной батареи**

Не оставляйте систему кондиционирования воздуха включенной при неработающем двигателе дольше, чем это необходимо.

Автоматическая система кондиционирования воздуха*

Отверстия для выхода воздуха и скорость вентилятора автоматически регулируются в соответствии с установленной температурой.

Рисунок, приведенный ниже, предназначен для автомобилей с левосторонним управлением.

Положения кнопок могут слегка отличаться в автомобилях с правосторонним управлением.

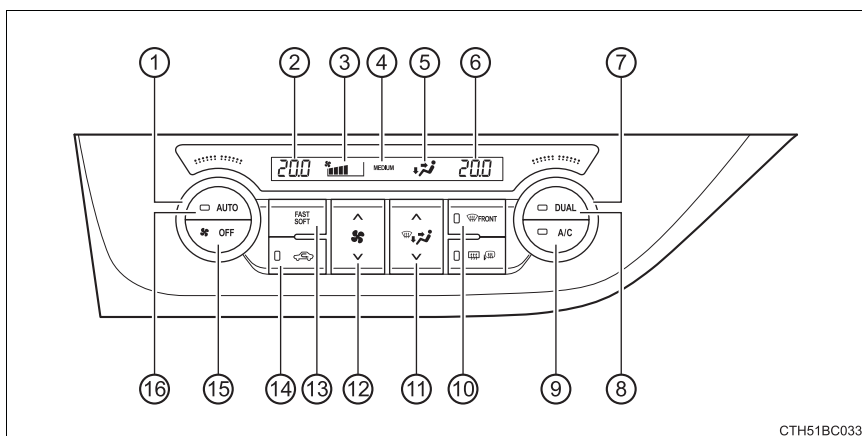

СНТ51BC033

- | | | | |
|---|-------------|---|-----------|
| ① Регулятор температуры со стороны водителя | регулировка | ⑥ Дисплей температуры со стороны переднего пассажира | настройки |
| ② Дисплей температуры со стороны водителя | настройки | ⑦ Регулятор температуры со стороны переднего пассажира | |
| ③ Дисплей скорости вентилятора | | ⑧ Кнопка "DUAL" | |
| ④ Дисплей индивидуальных настроек нагнетательного вентилятора | | ⑨ Кнопка включения/выключения функции охлаждения и осушения | |
| ⑤ Дисплей воздуховода | | ⑩ Антизапотеватель ветрового стекла | |

*: Если имеется

- ⑪ Изменяет используемые отверстия для выхода воздуха
- ⑫ Кнопка скорости вентилятора
- ⑬ Кнопка индивидуальных настроек нагнетательного вентилятора
- ⑭ Режим подачи наружного воздуха или рециркуляции воздуха
- ⑮ Выкл.
- ⑯ Автоматический режим



Использование автоматической системы кондиционирования воздуха

- 1 Нажмите  .

Система кондиционирования воздуха начинает работать. Отверстия для выхода воздуха и скорость вентилятора автоматически регулируются в соответствии с установленной температурой.

- 2 Поверните  по часовой стрелке, чтобы увеличить

температуру, и поверните  против часовой стрелки, чтобы уменьшить температуру.

Когда нажата  (индикатор на  включен) или повернут регулятор температуры со стороны пассажира, температуру для сиденья водителя и сиденья пассажира можно регулировать отдельно.

■ Индикатор автоматического режима

Если используется настройка частоты вращения вентилятора или режимы распределения потоков воздуха, индикатор автоматического режима погаснет. Однако автоматический режим для функций, кроме используемых, поддерживается.

Регулировка настроек вручную

- 1 Чтобы отрегулировать скорость вентилятора, нажмите “^” на



, чтобы увеличить скорость вентилятора, или “v”, чтобы уменьшить ее.

Нажмите , чтобы выключить вентилятор.

- 2 Чтобы отрегулировать настройку температуры, поверните по часовой стрелке, чтобы увеличить температуру, и поверните



против часовой стрелки, чтобы уменьшить температуру.

Когда нажата (индикатор на включен) или повернут регулятор температуры со стороны пассажира, температуру для сиденья водителя и сиденья пассажира можно регулировать отдельно.

- 3 Чтобы поменять отверстия для выхода воздуха, нажмите “^” или “v”

на .

Используемые отверстия для выхода воздуха меняются при каждом нажатии любой стороны кнопки.

Включение антизапотевателя ветрового стекла

Нажмите  .

Работает функция осушения и увеличивается скорость вентилятора.

Установите кнопку режима подачи наружного воздуха/рециркуляция воздуха в режим подачи наружного воздуха, если используется режим рециркуляции воздуха. (Он может переключиться автоматически.)

Чтобы быстро устранить запотевание ветрового стекла и боковых стекол, увеличьте поток воздуха и температуру.

Для возврата в предыдущий режим,

снова нажмите  после устранения запотевания ветрового стекла.

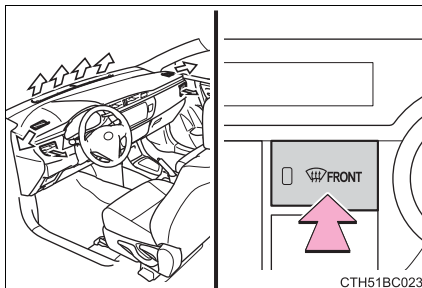

Отверстия для выхода воздуха и поток воздуха

Потоки воздуха направлены к верхней части тела.

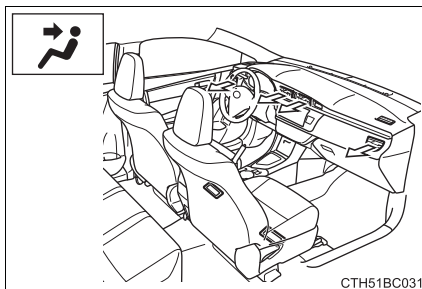

Потоки воздуха направлены к верхней части тела и ногам.

← : Некоторые модели

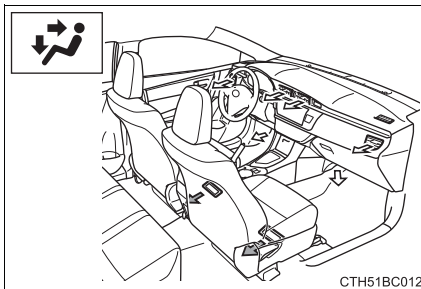

Потоки воздуха направлены к ногам.

*: Когда работает функция обогрева, поток воздуха также направляется в верхней части тела, чтобы эффективно согреть верхнюю часть тела.

← : Некоторые модели

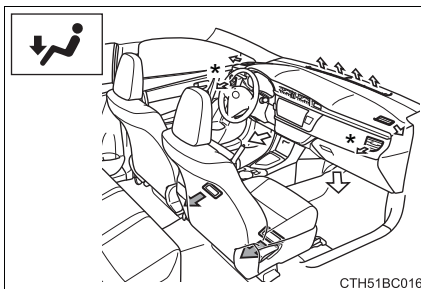

Воздух поступает к ногам и работает антизапотеватель ветрового стекла.

← : Некоторые модели

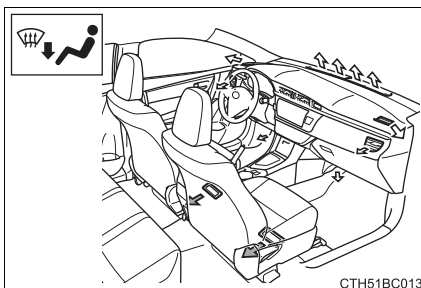

Переключение между режимом подачи наружного воздуха и режимом рециркуляции воздуха

Нажмите  .

Переключение между режимами подачи наружного воздуха (индикатор выкл.) и рециркуляции воздуха (индикатор вкл.) осуществляется каждый

раз при нажатии кнопки  .

Индивидуальные настройки нагнетательного вентилятора

Настройки скорости вентилятора можно изменить.

1 Нажмите  .

2 Нажмите  .

3 При каждом нажатии  , скорость вентилятора меняется следующим образом.

“MEDIUM” → “SOFT” → “FAST”



Регулировка положения и открывание/закрывание отверстий для выхода воздуха

► Передние центральные отверстия

- ① Направьте поток воздуха влево или вправо, вверх или вниз.
- ② Поверните колесико вверх, чтобы открыть выходное отверстие, и вниз, чтобы закрыть отверстие.

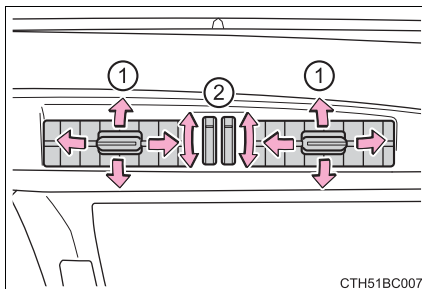

► Передние боковые отверстия

Направьте поток воздуха влево или вправо, вверх или вниз.

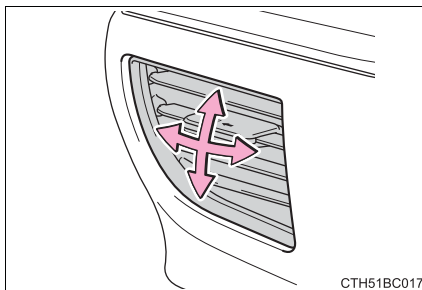

- ① Закройте вентиляционное отверстие
Проверните колесико в самое крайнее положение.
- ② Откройте вентиляционное отверстие

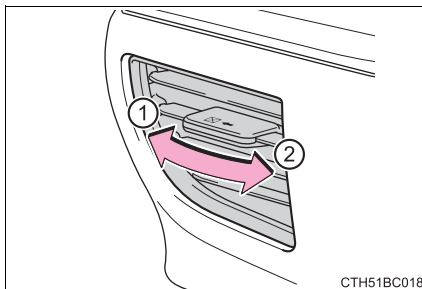



■ Использование автоматического режима

Скорость вентилятора регулируется автоматически, в соответствии с настройкой температуры и условиями окружающей среды.

Поэтому после нажатия  , вентилятор может остановиться на некоторое время, пока теплый или холодный воздух не будет подготовлен к подаче в салон.

■ Запотевание окон

● Окна будут легко запотевать при высокой влажности в автомобиле. При включении  , из отверстий будет производиться осушение воздуха и эффективно устраняться запотевание ветрового стекла.

● Если Вы выключите  , окна могут запотевать быстрее.

● Если используется режим рециркуляции воздуха, то окна могут запотевать.

■ Режим подачи наружного воздуха/рециркуляции воздуха

● Во время движения по пыльным дорогам, например, в туннелях или в плотном транспортном потоке, установите кнопку режима подачи наружного воздуха/рециркуляции воздуха в режим рециркуляции воздуха. Это эффективно предотвращает попадание наружного воздуха в салон автомобиля. Во время работы в режиме охлаждения установка режима рециркуляции воздуха также будет эффективно охлаждать салон автомобиля.

● Режим подачи наружного воздуха/рециркуляции воздуха может автоматически переключаться в зависимости от установленной температуры и температуры в салоне.

■ При низкой температуре наружного воздуха

Функция осушения может не работать даже при нажатии  .

■ Запахи от работы системы вентиляции и кондиционирования воздуха

● Для притока свежего воздуха установите систему кондиционирования воздуха в режим притока наружного воздуха.

● При использовании системы кондиционирования воздуха внутри и снаружи автомобиля в нее могут попадать и в ней скапливаться различные запахи. Из-за этого запахи могут выходить из вентиляционных отверстий.

● Чтобы уменьшить появление возможных запахов:

- Рекомендуется устанавливать систему кондиционирования воздуха в режим подачи наружного воздуха перед выключением автомобиля.
- Время включения вентилятора может задерживаться на непродолжительный период сразу после включения системы кондиционирования воздуха в автоматическом режиме.

■ **Работа системы кондиционирования воздуха, когда двигатель остановлен из-за системы остановки/запуска (автомобили с системой остановки/запуска)**

Если двигатель остановлен системой остановки/запуска, то функции охлаждения системы кондиционирования воздуха, обогрева и осушения выключаются и подается только воздух температуры окружающей среды, а также существует возможность того, что подача воздуха температуры окружающей среды прекратится. Чтобы предотвратить отключение системы кондиционирования воздуха, нажмите выключатель системы остановки/запуска для отключения данной системы.

■ **Когда ветровое стекло запотело и двигатель остановлен из-за системы остановки/запуска (автомобили с системой остановки/запуска)**

Нажмите переключатель отключения системы остановки/запуска для повторного запуска двигателя и включите , чтобы быстро устранить запотевание

ветрового стекла. Простое нажатие  заново запустит двигатель и устранил запотевание ветрового стекла.

Если ветровое стекло постоянно запотевает, нажмите переключатель отключения системы остановки/запуска и воздержитесь от использования системы остановки/запуска.

■ **Когда из системы кондиционирования воздуха идет запах, в то время как двигатель остановлен из-за системы остановки/запуска (автомобили с системой остановки/запуска)**

Для повторного запуска двигателя нажмите переключатель отключения системы остановки/запуска.

■ **Воздушный фильтр кондиционера**

→стр. 482

 **ПРЕДОСТЕРЕЖЕНИЕ!**

■ **Чтобы предотвратить запотевание ветрового стекла**

Не используйте  при охлаждении воздуха в очень влажную погоду.

Разница между температурой наружного воздуха и температурой ветрового стекла может привести к запотеванию внешней поверхности ветрового стекла и ухудшить обзор.

**ВНИМАНИЕ!****■ Чтобы предотвратить разряд аккумуляторной батареи**

Не оставляйте систему кондиционирования воздуха включенной при неработающем двигателе дольше, чем это необходимо.

Автономный обогреватель салона*

Данная функция используется для поддержания тепла в салоне в холодную погоду.

Вкл./Выкл.

Автономный обогреватель салона включается примерно через 30 секунд после нажатия на переключатель, разогрев занимает еще около 55 секунд.

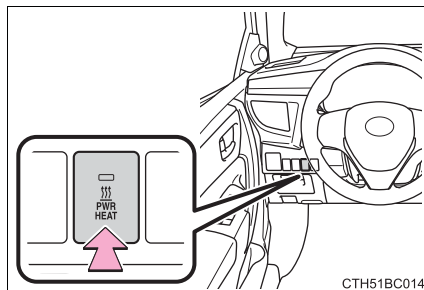

■ Автономный обогреватель салона может работать, когда

Двигатель работает.

■ Нормальные рабочие характеристики автономного обогревателя салона

Все перечисленные ниже признаки не означают неисправности:

- При включении или выключении автономного обогревателя салона возможно появление белого дыма и легкого запаха, который испускает выпускная система обогревателя, расположенная под полом.
- Если автономный обогреватель салона работает в условиях сильного холода, из системы выпуска могут быть видны испарения.
- При выключении автономного обогревателя салона в отсеке двигателя около 2 минут может быть слышен звук, пока обогреватель не выключится окончательно.

■ После выключения обогревателя

После выключения обогревателя рекомендуется включать его только по истечении 10 минут. В противном случае при включении он может шуметь.

■ При дозаправке автомобиля

Двигатель должен быть выключен. При выключении двигателя автономный обогреватель салона также выключается.

*: Если имеется

⚠ ПРЕДОСТЕРЕЖЕНИЕ!

■ Во избежание ожогов или повреждения автомобиля

- Не дотрагивайтесь до обогревателя или его выхлопной трубы, так как они нагреваются. Вы можете обжечься.
- Держите воспламеняемые предметы, как например топливо, вдали от обогревателя и его выхлопной трубы. Это может привести к пожару.

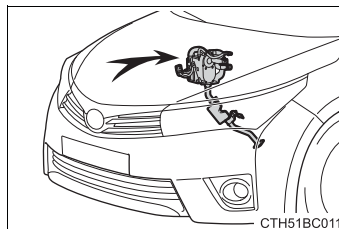

⚠ ВНИМАНИЕ!

■ Чтобы предотвратить повреждение Вашего автомобиля

- Интервал между включением и выключением обогревателя должен быть не менее 5 минут. В противном случае сокращается срок службы его компонентов. Если двигатель многократно включается и выключается с небольшими интервалами (например, когда автомобиль используется для доставки), отключите обогреватель салона.
- Не модифицируйте и не открывайте обогреватель, не проконсультировавшись с любым официальным дилером Toyota, специалистом ремонтной службы или в другом квалифицированном и технически оснащенном сервисном центре. В противном случае возможен выход обогревателя из строя или возгорание.
- Следите за тем, чтобы не пролить на обогреватель или его топливный насос воду или жидкость. Это может вывести обогреватель из строя.
- Следите за тем, чтобы во впускные и выхлопные трубы не попадали вода, снег, лед, грязь и т. д. В случае попадания в трубы посторонних веществ обогреватель может выйти из строя.
- Если Вы заметили что-либо необычное, например, утечку жидкости, дым или если обогреватель стал работать неудовлетворительно, выключите его и проконсультируйтесь с любым официальным дилером Toyota, специалистом ремонтной службы или в другом квалифицированном и технически оснащенном сервисном центре.

Антизапотеватели заднего стекла и наружных зеркал заднего вида

Антизапотеватель заднего стекла используется для очищения запотевшего заднего окна. Антизапотеватели наружного зеркала заднего вида (автомобили с антизапотевателями наружного зеркала заднего вида) используются для удаления инея, росы или капель дождя с наружных зеркал заднего вида.

► Ручная система кондиционирования воздуха

Включает/выключает антизапотеватели

Автомобили с таймером: Антизапотеватели автоматически отключаются примерно через 15 минут.

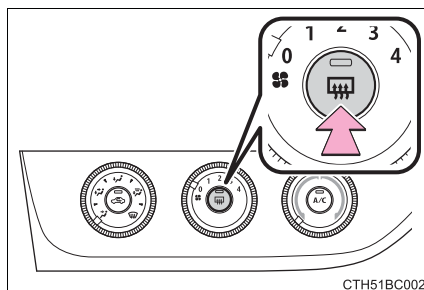

► Автоматическая система кондиционирования воздуха (автомобили без антизапотевателей наружного зеркала заднего вида)

Включает/выключает антизапотеватели

Антизапотеватели автоматически отключатся по истечении времени работы системы. Время работы составляет от 15 минут до 1 часа в зависимости от окружающей температуры и скорости автомобиля.

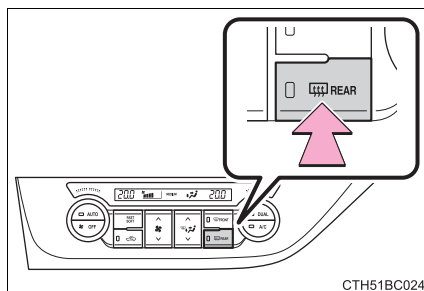

- ▶ Автоматическая система кондиционирования воздуха (автомобили с антизапотевателями наружного зеркала заднего вида)

Включает/выключает
антизапотеватели

Антизапотеватели автоматически отключаются по истечении времени работы системы. Время работы составляет от 15 минут до 1 часа в зависимости от окружающей температуры и скорости автомобиля.

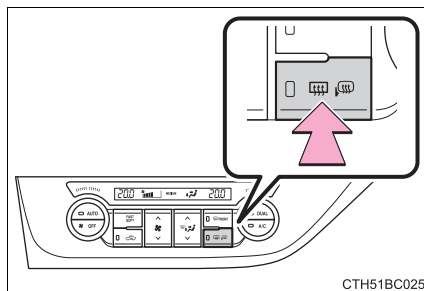

СТН51BC025

■ Антизапотеватели могут работать, если

- ▶ Автомобили без интеллектуальной системы и доступа без ключа
Замок запуска двигателя находится в положении "ON".
- ▶ Автомобили с интеллектуальной системой и доступом без ключа
Замок запуска двигателя находится в режиме IGNITION ON.

■ Антизапотеватели наружного зеркала заднего вида (если имеются)

При включении антизапотевателя заднего стекла включаются также антизапотеватели наружного зеркала заднего вида.



ПРЕДОСТЕРЕЖЕНИЕ!

■ Когда антизапотеватели наружного зеркала заднего вида включены (если имеются)

Не дотрагивайтесь до поверхностей наружных зеркал заднего вида, так как они могут быть горячими и обжечь Вас.



ВНИМАНИЕ!

■ Чтобы предотвратить разряд аккумуляторной батареи (автомобили без таймера)

Не оставляйте антизапотеватель заднего стекла включенным при неработающем двигателе дольше, чем это необходимо.

Антиобледенитель стеклоочистителей ветрового стекла*

Данная функция используется для предотвращения образования льда на ветровом стекле и стеклоочистителях.

Вкл./Выкл.

Нажмите данную кнопку, чтобы включить антиобледенитель стеклоочистителей ветрового стекла. Загорится контрольная лампа. Антиобледенитель стеклоочистителей ветрового стекла будет автоматически выключен примерно через 15 минут.

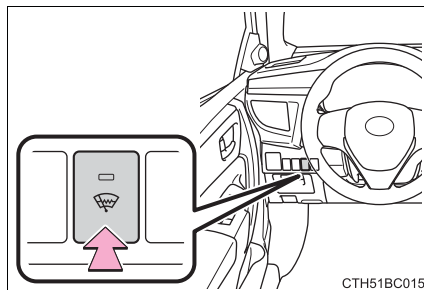

■ Антиобледенителем можно управлять, когда

- ▶ Автомобили без интеллектуальной системы и доступа без ключа
Замок запуска двигателя находится в положении "ON".
- ▶ Автомобили с интеллектуальной системой и доступом без ключа
Замок запуска двигателя находится в режиме IGNITION ON.

⚠ ПРЕДОСТЕРЕЖЕНИЕ!

■ Когда антиобледенитель стеклоочистителей ветрового стекла включен

Не дотрагивайтесь до нижней части ветрового стекла или до боковых передних стоек, так как поверхности могут быть очень горячими и могут стать причиной ожога.

*: Если имеется

Типы аудиосистем*

Рисунок, приведенный ниже, предназначен для автомобилей с левосторонним управлением.

Положения кнопок могут слегка отличаться в автомобилях с правосторонним управлением.

- ▶ Автомобили без системы навигации/мультимедийной системы (тип А)
CD-плеер и AM/FM радио

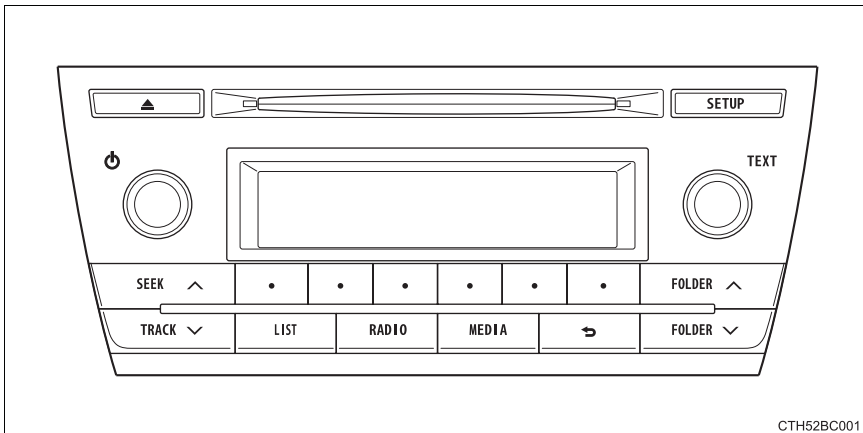

- ▶ Автомобили без системы навигации/мультимедийной системы (тип В)
CD-плеер и AM/FM радио

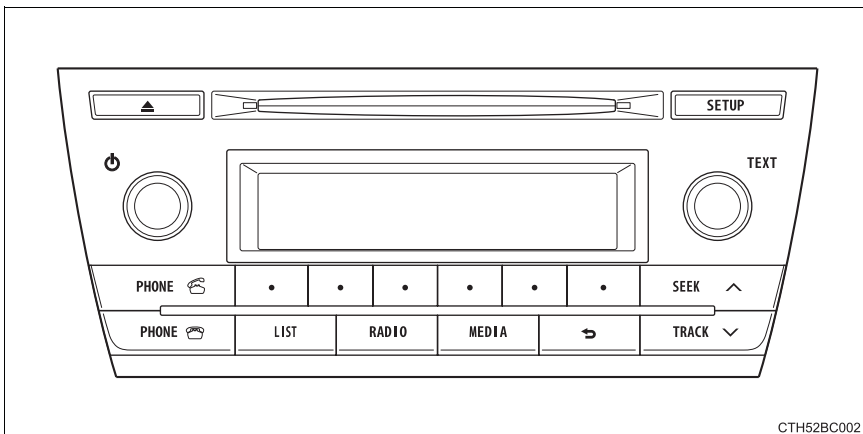

*: Если имеется

Название	Страница
Использование радиоприемника	стр. 323
Использование CD-плеера	стр. 328
Воспроизведение MP3- и WMA-дисков	стр. 335
Эксплуатация устройства iPod	стр. 343
Эксплуатация USB накопителя	стр. 353
Оптимальное использование аудиосистемы	стр. 361
Использование порта AUX	стр. 363
Использование аудиопереклюателей на руле	стр. 364

- Автомобили с системой навигации/мультимедийной системой
→ См. “Руководство для владельца по системе навигации”.

■ Использование сотовых телефонов

Если во время работы аудиосистемы внутри автомобиля или рядом с ним используется сотовый телефон, то в динамиках аудиосистемы могут быть слышны помехи.



ВНИМАНИЕ!

■ Чтобы предотвратить разряд аккумуляторной батареи

Не оставляйте аудиосистему автомобиля включенной при неработающем двигателе дольше, чем это необходимо.

■ Во избежание повреждения аудиосистемы

Следите за тем, чтобы на аудиосистему не проливались напитки и другие жидкости.

Использование радиоприемника

Рисунок, приведенный ниже, предназначен для автомобилей с левосторонним управлением.

Положения кнопок могут слегка отличаться в автомобилях с правосторонним управлением.

► Тип А

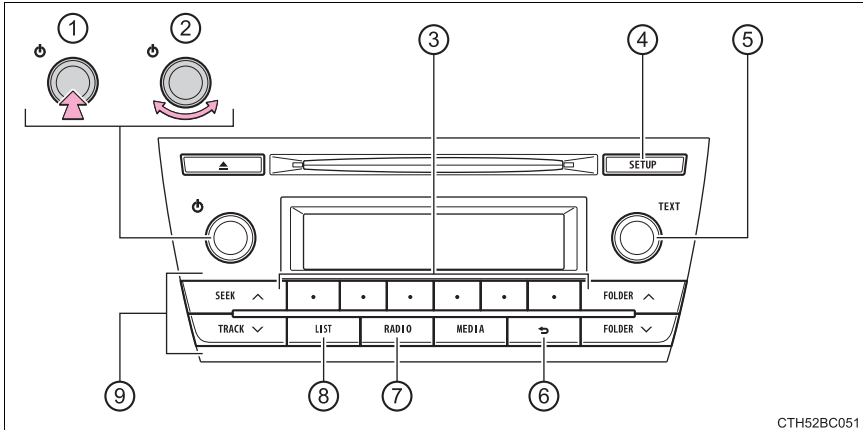

- | | |
|--------------------------------------|--|
| ① Питание | ⑤ Регулировка частоты или выбор элемента |
| ② Громкость | ⑥ Кнопка возврата |
| ③ Выбор радиостанций | ⑦ Кнопка режима AM/FM |
| ④ AF/код региона/установки режима TA | ⑧ Отображение списка радиостанций |
| | ⑨ Поиск радиостанции |

► Тип В

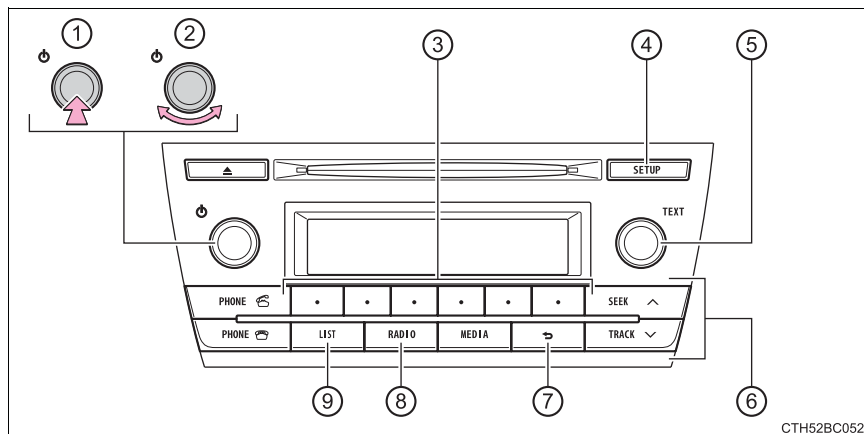



СТН52ВС052

- | | |
|-----------------------|---|
| ① Питание | ⑤ Регулировка частоты или
выбор элемента |
| ② Громкость | ⑥ Поиск радиостанции |
| ③ Выбор радиостанций | ⑦ Кнопка возврата |
| ④ AF/код
режима ТА | ⑧ Кнопка режима AM/FM |
| | ⑨ Отображение
списка
радиостанций |



Настройка предустановленных станций

► Тип А

1 Для поиска нужных радиостанций вращайте  либо нажимайте  или .

2 Нажмите и удерживайте селектор необходимой станции до тех пор, пока не услышите звуковой сигнал.

► Тип В

1 Для поиска нужных радиостанций вращайте  либо нажимайте  или .

2 Нажмите и удерживайте селектор необходимой станции до тех пор, пока не услышите звуковой сигнал.

Использование списка радиостанций

■ Обновление списка радиостанций

1 Нажмите .

Отобразится список радиостанций.

2 Нажмите  (ОБНОВИТЬ) для обновления списка.

Во время процесса поиска высвечивается “Updating”, а затем на дисплее появится список доступных радиостанций.

Для отмены процесса обновления нажмите .

■ Выбор радиостанции из списка радиостанций

1 Нажмите .

Отобразится список радиостанций.

2 Поверните  для выбора станции.





3 Нажмите  для настройки на эту станцию.

Чтобы вернуться к предыдущему дисплею, нажмите .

RDS (система радиоданных)

Эта функция позволяет Вашему радио принимать данные RDS.





■ Прослушивание радиостанций одной сети

- 1 Нажмите  .
- 2 Поверните  в режим "RADIO" и нажмите  .
- 3 Поверните  в соответствии с требуемым режимом: "FM AF" или "Region code".
- 4 Нажмите  , чтобы выбрать "ON" или "OFF".

Режим FM AF включен: Выбирается радиостанция с самым хорошим приемом среди станций одной сети.

Режим Region Code включен: Среди станций одной сети выбирается станция с самым хорошим приемом и передающая ту же программу.

■ Информация о ситуации на дорогах

- 1 Нажмите  .
- 2 Поверните  в режим "RADIO" и нажмите  .
- 3 Поверните  в режим "FM TA".
- 4 Нажмите  , чтобы выбрать "ON" или "OFF".

Режим TP: Система автоматически переключается на прием и воспроизведение дорожной информации, когда получает соответствующий сигнал.

По окончании транслирования дорожной информации автоматически включается предыдущая радиостанция.

Режим TA: Система автоматически переключается на прием и воспроизведение дорожной информации, когда получает соответствующий сигнал. В FM-режимах система будет молчать, кроме случаев, когда передается дорожная информация.

По окончании транслирования дорожной информации аудиосистема возвращается в предыдущий режим.

■ **Система EON (радиосети с расширенными сервисными возможностями) (для функции трансляции дорожных сообщений)**

Если радиостанция RDS (с данными EON), которую Вы слушаете, не транслирует программы с дорожной информацией, и аудиосистема находится в режиме TA (дорожное сообщение), радио автоматически переключится на станцию, транслирующую программы с дорожной информацией EON AF, когда поступит соответствующий сигнал.

■ **Когда отсоединена аккумуляторная батарея**

Предустановки радиостанций стерты.

■ **Чувствительность приема**

- Поддержание уверенного приема радиостанций всегда затруднено из-за постоянно изменяющегося положения антенны, разницы в силе сигнала и окружающих объектов, таких как поезда, передатчики и т. д.
- Радиоантенна установлена внутри на заднем окне. Для поддержания четкого радиосигнала не устанавливайте металлическую тонировку стекол или другие металлические предметы к проводу антенны, установленному внутри заднего окна.

Использование CD-плеера

Рисунок, приведенный ниже, предназначен для автомобилей с левосторонним управлением.

Положения кнопок могут слегка отличаться в автомобилях с правосторонним управлением.

► Тип А

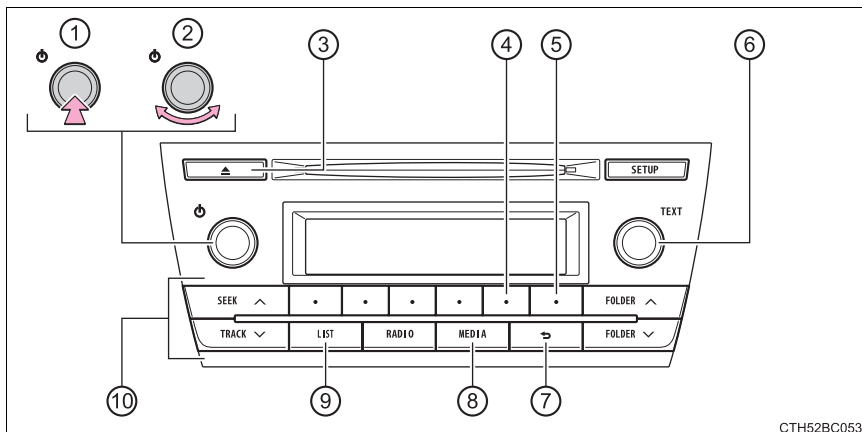

CTH52BC053

- | | |
|--|---|
| ① Питание | ⑦ Кнопка возврата |
| ② Громкость | ⑧ Воспроизведение |
| ③ Извлечение компакт-диска | ⑨ Отображение списка композиций |
| ④ Повторное воспроизведение | ⑩ Выбор дорожки, быстрая перемотка вперед или назад |
| ⑤ Воспроизведение в случайной последовательности | |
| ⑥ Выбор дорожки или отображение текстового сообщения | |

► Тип В

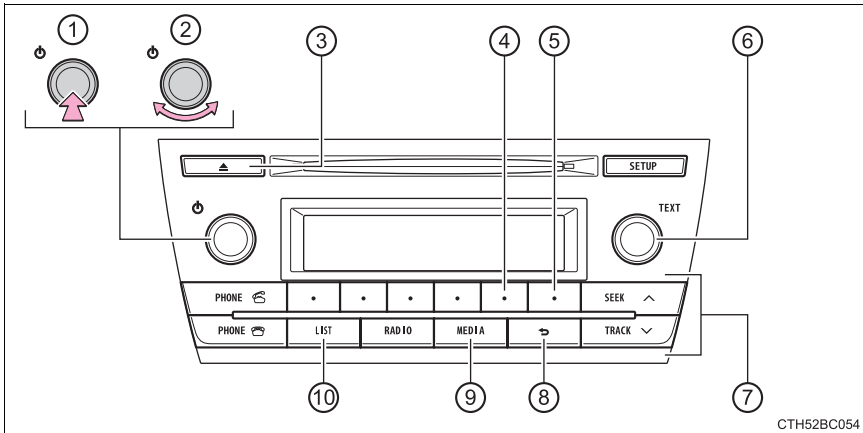

- | | |
|--|---|
| ① Питание | ⑦ Выбор дорожки, быстрая перемотка вперед или назад |
| ② Громкость | ⑧ Кнопка возврата |
| ③ Извлечение компакт-диска | ⑨ Воспроизведение |
| ④ Повторное воспроизведение | ⑩ Отображение списка композиций |
| ⑤ Воспроизведение в случайной последовательности | |
| ⑥ Выбор дорожки или отображение текстового сообщения | |

Загрузка компакт-дисков



Вставьте компакт-диск.

Извлечение компакт-дисков



Нажмите  и выньте компакт-диск.

Выбор дорожки

► Тип А

Поворачивайте  или нажимайте , чтобы перейти вверх, или , чтобы перейти вниз до тех пор, пока не отобразится нужный номер дорожки.

► Тип В



Поворачивайте  или нажимайте , чтобы перейти вверх, или , чтобы перейти вниз до тех пор, пока не отобразится нужный номер дорожки.

Выбор дорожки из списка дорожек

1 Нажмите  .



Отобразится список дорожек.

2 Поверните и нажмите , чтобы выбрать дорожку.



Чтобы вернуться к предыдущему дисплею, нажмите  или  .

Перемотка дорожек вперед и назад

► Тип А

Для быстрой перемотки вперед или назад нажмите и удерживайте  или  .

► Тип В

Для быстрой перемотки вперед или назад нажмите и удерживайте  или  .

Повторное воспроизведение

Нажмите  (RPT).

Воспроизведение текущей дорожки будет повторяться до тех пор, пока кнопка  (RPT) не будет снова нажата.

Воспроизведение в случайной последовательности

Нажмите  (RDM).

Дорожки будут проигрываться в случайном порядке до тех пор, пока кнопка  (RDM) не будет снова нажата.

Переключение дисплея

Нажмите , чтобы отобразить или скрыть название компакт-диска.

Если имеются следующие тексты,  отображается.

Нажмите и удерживайте  для просмотра остальных текстов.

■ Дисплей

В зависимости от записанной информации символы могут отображаться некорректно или не отображаться вообще.

■ Сообщения об ошибках

“ERROR”: Это указывает на неисправность компакт-диска или проигрывателя.

“CD CHECK”: Компакт-диск может быть грязным, поврежденным или вставлен рабочей стороной вверх.

“WAIT”: Работа остановлена из-за перегрева проигрывателя. Подождите некоторое время, а затем нажмите . Если компакт-диск все еще не воспроизводится, обратитесь к любому официальному дилеру Toyota, специалисту ремонтной службы или в другой квалифицированный и технически оснащенный сервисный центр.

■ Используемые диски

Для воспроизведения можно использовать диски с маркировкой, показанной ниже.

Воспроизведение может оказаться невозможным в зависимости от формата записи или свойств диска или из-за царапин, грязи или повреждения поверхности диска.



Могут не воспроизводиться компакт-диски с защитой от копирования.

■ Опция защиты CD-плеера

Чтобы защитить внутренние компоненты устройства, воспроизведение автоматически прекращается, если во время использования компакт-диска обнаружена проблема.

■ Если компакт-диск оставлен внутри CD-плеера или находился в извлеченном положении в течение длительного периода времени

Компакт-диск может быть поврежден и не сможет правильно воспроизводиться.

■ Очистители линз

Не используйте очистители линз. Это может повредить CD-плеер.



ПРЕДОСТЕРЕЖЕНИЕ!

■ Сертификация для CD-плеера

Данный продукт является продуктом класса I, использующим лазерное излучение.

Не открывайте крышку плеера и не пытайтесь отремонтировать его самостоятельно. Обратитесь за помощью к квалифицированному специалисту.

 **ВНИМАНИЕ!**

■ **Компакт-диски и адаптеры, которые нельзя использовать**

Не используйте следующие типы компакт-дисков.

Кроме того, не используйте 8 см (см) CD адаптеры, DualDiscs или печатные диски.

Это может привести к повреждению CD-плеера и/или функции загрузки/извлечения компакт-дисков.

- Компакт-диски, диаметр которых не равен 12 см (см)

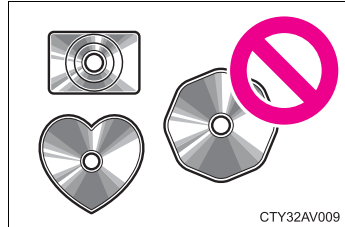

- Низкокачественные деформированные компакт-диски

и

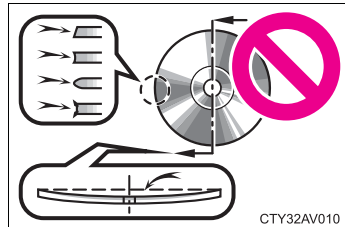

- Компакт-диски с прозрачной или полупрозрачной областью записи

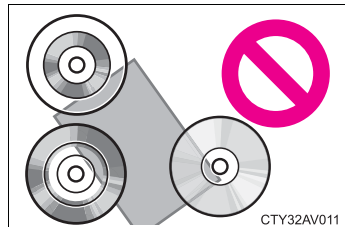

- Компакт-диски с удаленными наклейками, лентой, CD-R ярлыками или со счищенным ярлыком

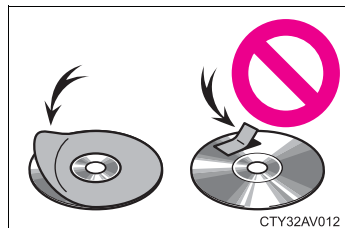

**ВНИМАНИЕ!****■ Меры предосторожности при использовании CD-плеера**

Пренебрежение перечисленными ниже мерами безопасности может привести к серьезному повреждению компакт-диска или плеера.

- Вставляйте в прорезь для компакт-дисков только компакт-диски.
- Не наносите масло на CD-плеер.
- Не допускайте попадания на компакт-диски прямых солнечных лучей.
- Никогда не пытайтесь разбирать какие-либо элементы CD-плеера.

Воспроизведение MP3- и WMA-дисков

Рисунок, приведенный ниже, предназначен для автомобилей с левосторонним управлением.

Положения кнопок могут слегка отличаться в автомобилях с правосторонним управлением.

► Тип А

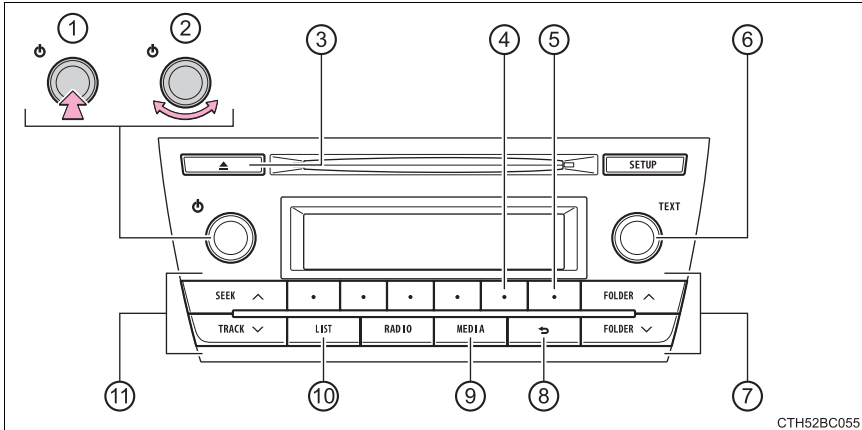

- | | |
|--|---|
| ① Питание | ⑦ Выбор папки |
| ② Громкость | ⑧ Кнопка возврата |
| ③ Извлечение компакт-диска | ⑨ Воспроизведение |
| ④ Повторное воспроизведение | ⑩ Отображение списка папок |
| ⑤ Воспроизведение в случайной последовательности | ⑪ Выбор дорожки, быстрая перемотка вперед или назад |
| ⑥ Выбор дорожки или отображение текстового сообщения | |

► Тип В

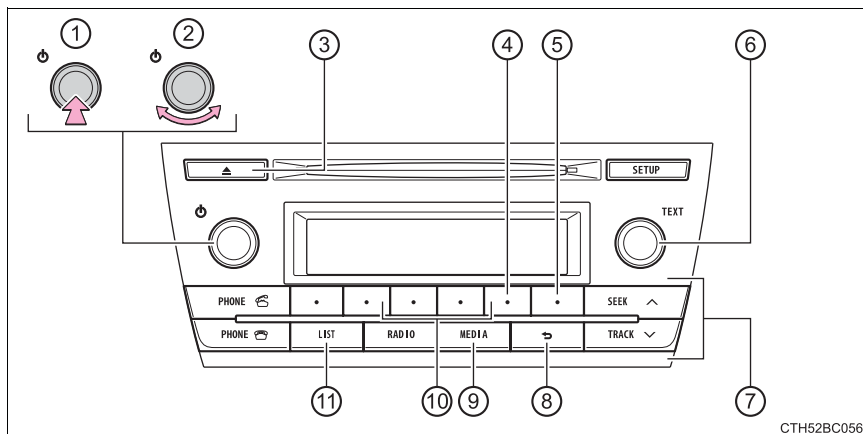

СТН52BC056



- | | |
|--|---|
| ① Питание | ⑦ Выбор дорожки, быстрая перемотка вперед или назад |
| ② Громкость | ⑧ Кнопка возврата |
| ③ Извлечение компакт-диска | ⑨ Воспроизведение |
| ④ Повторное воспроизведение | ⑩ Выбор папки |
| ⑤ Воспроизведение в случайной последовательности | ⑪ Отображение списка папок |
| ⑥ Выбор дорожки или отображение текстового сообщения | |

Загрузка и извлечение MP3- и WMA-дисков

→стр. 328

Выбор папки

► Тип А

Чтобы выбрать нужную папку, нажмите  или .

Чтобы вернуться в первую папку, нажмите и удерживайте  до появления звукового сигнала.

► Тип В

Чтобы выбрать нужную папку, нажмите  (<) или  (>).

Чтобы вернуться в первую папку, нажмите и удерживайте  (>) до появления звукового сигнала.

■ Выбор папки и файла из списков папок

1 Нажмите .

Отобразится список папок.

2 Поверните и нажмите  для выбора папки и файла.

Чтобы вернуться к предыдущему дисплею, нажмите .

Для выхода нажмите .

Выбор файла

► Тип А

Поверните  или нажмите  или , чтобы выбрать нужный файл.

► Тип В

Поверните  или нажмите  или , чтобы выбрать нужный файл.

Ускоренная перемотка файлов вперед и назад

► Тип А

Для быстрой перемотки вперед или назад нажмите и удерживайте

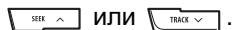

► Тип В

Для быстрой перемотки вперед или назад нажмите и удерживайте



Повторное воспроизведение

При нажатии  (RPT) режимы изменяются в следующем порядке:

Повтор файла → Повтор папки* → Выкл.



*: Доступно, если не выбрано RDM (воспроизведение в случайном порядке)

Воспроизведение в случайной последовательности

При нажатии  (RDM) режимы изменяются в следующем порядке:

Папка в случайном порядке → Диск в случайном порядке → Выкл.



Переключение дисплея

Нажмите , чтобы отобразить или скрыть название альбома.

Если имеются следующие тексты,  отображается.

Нажмите и удерживайте  для просмотра остальных текстов.

■ Дисплей

→стр. 332

■ Отмена воспроизведения в случайном порядке и повтора воспроизведения

▶ Тип А

Нажмите (RPT) или (RDM) или нажмите и удерживайте .

▶ Тип В

Нажмите (RPT) или (RDM) или нажмите и удерживайте (>).

■ Сообщения об ошибках

“ERROR”: Это указывает на неисправность компакт-диска или проигрывателя.

“CD CHECK”: Компакт-диск может быть грязным, поврежденным или вставлен рабочей стороной вверх.

“WAIT”: Работа остановлена из-за перегрева проигрывателя. Если компакт-диск все еще не воспроизводится, обратитесь к любому официальному дилеру Toyota, специалисту ремонтной службы или в другой квалифицированный и технически оснащенный сервисный центр.

“NO SUPPORT”: Сообщает, что на компакт-диске нет файлов MP3/WMA.

■ Используемые диски

Для воспроизведения можно использовать диски с маркировкой, показанной ниже.

Воспроизведение может оказаться невозможным в зависимости от формата записи или свойств диска или из-за царапин, грязи или повреждения поверхности диска.



■ Опция защиты CD-плеера

Чтобы защитить внутренние компоненты устройства, воспроизведение автоматически прекращается, если во время использования компакт-диска обнаружена проблема.

■ Если компакт-диск оставлен внутри CD-плеера или находился в извлеченном положении в течение длительного периода времени

Компакт-диск может быть поврежден и не сможет правильно воспроизводиться.

■ Очистители линз

Не используйте очистители линз. Это может повредить CD-плеер.

■ MP3- и WMA-файлы

MP3 (MPEG Audio LAYER3) – это стандартный формат сжатия аудиоданных.

Файлы могут быть сжаты примерно до 1/10 от своего исходного размера с использованием MP3-сжатия.

WMA (Windows Media Audio) – формат сжатия звука компании Microsoft.

Этот формат сжимает аудиоданные до размера, меньшего, чем MP3-формат.

Имеются ограничения возможности использования файлов стандарта MP3 и WMA и медиа устройств/форматов, записанных с их помощью.

● Совместимость MP3-файлов

- Совместимые стандарты
MP3 (MPEG1 LAYER3, MPEG2 LSF LAYER3)
- Совместимые частоты дискретизации
MPEG1 LAYER3: 32, 44,1, 48 (kHz (кГц))
MPEG2 LSF LAYER3: 16, 22,05, 24 (kHz (кГц))
- Совместимые скорости передачи битов
MPEG1 LAYER3: 32, 40, 48, 56, 64, 80, 96, 112, 128, 160, 192, 224, 256, 320 (kbps (кбит/с))
MPEG2 LSF LAYER3: 8, 16, 24, 32, 40, 48, 56, 64, 80, 96, 112, 128, 144, 160 (kbps (кбит/с))
* Совместим с VBR
- Совместимые режимы каналов: стерео, джойнт-стерео, двухканальный и монофонический

● Совместимость файлов WMA

- Совместимые стандарты
WMA Версия 7, 8, 9
- Совместимые частоты дискретизации
32, 44,1, 48 kHz (кГц)
- Совместимые битрейты
Версия 7, 8: CBR 48, 64, 80, 96, 128, 160, 192 (kbps (кбит/с))
Версия 9: CBR 48, 64, 80, 96, 128, 160, 192, 256, 320 (kbps (кбит/с))
* Совместим только с 2-канальным воспроизведением

● Совместимые носители

Носителями информации, которые могут использоваться для воспроизведения файлов MP3 и WMA, являются диски CD-R и CD-RW.

В некоторых случаях воспроизведение может быть невозможно, в зависимости от статуса CD-R или CD-RW-диска. Воспроизведение может быть невозможно или аудиосистема может дрожать, если диск поцарапан или на нем имеются отпечатки пальцев.

● Совместимые форматы дисков

Можно использовать следующие форматы дисков.

- Форматы дисков: CD-ROM Mode 1 и Mode 2
CD-ROM XA Mode 2, Form 1 и Form 2
- Форматы файлов: ISO9660 Уровень 1, Уровень 2, (Romeo, Joliet)
MP3- и WMA-файлы, записанные в любом формате, кроме перечисленных выше, могут воспроизводиться некорректно. Кроме того, на дисплее могут неправильно отображаться названия файлов и папок.

К стандартам и ограничениям относятся следующие пункты.

- Максимальная иерархия папок: 8 уровней
- Максимальная длина названий папок/названий файлов: 32 символа
- Максимальное количество папок: 192 (включая корневую)
- Максимальное количество файлов на диске: 255

● Имена файлов

Только файлы с расширением .mp3 или .wma могут быть опознаны как файлы MP3/WMA и воспроизведены.

● Многосессионные диски

Поскольку аудиосистема совместима с мультисессионными дисками, имеется возможность проигрывать такие диски, содержащие файлы MP3 и WMA. Однако воспроизведена может быть только первая сессия.

● Теги ID3 и WMA

Теги ID3 можно добавлять к файлам MP3, что позволяет записывать название дорожки, имя исполнителя и т.д.

Система совместима с ID3 версией 1.0, 1.1, и Версией 2.2, 2.3 ID3 тэгов. (Количество символов основано на ID3 версии 1.0 и 1.1.)

К WMA-файлам можно добавлять теги WMA. Это позволяет записывать название дорожки и имя исполнителя так же, как с использованием тегов ID3.

● Воспроизведение MP3- и WMA-файлов

Если вставлен диск, содержащий файлы MP3 или WMA, то все файлы сначала проверяются. После окончания проверки файлов проигрывается первый файл MP3 или WMA. Чтобы проверка файлов происходила быстрее, мы рекомендуем записывать на диск только MP3 или WMA файлы и не создавать ненужных папок.

Если диск содержит смесь музыкальных записей и данных формата MP3 или WMA, будет воспроизводиться только музыка.

● Расширения

Если расширения файлов .mp3 и .wma используются не для MP3- и WMA-файлов, а для файлов другого типа, они будут неправильно распознаны и воспроизведены как файлы MP3 и WMA. Это может привести к сильным шумам при воспроизведении и повреждению динамиков.

● Воспроизведение

- Чтобы воспроизводить файлы MP3 с устойчиво хорошим качеством звука, мы рекомендуем использовать постоянный битрейт 128 kbps (кбит/с) и частоту дискретизации 44,1 kHz (кГц).
- В зависимости от характеристик диска, в некоторых случаях воспроизведение CD-R или CD-RW-диска может быть невозможно.
- На рынке имеется широкое разнообразие свободно распространяемого программного обеспечения для кодирования MP3- и WMA-файлов и в зависимости от статуса кодирования и формата файла в начале воспроизведения может слышаться звук плохого качества или шум. В некоторых случаях воспроизведение может быть вообще невозможно.
- Если на диске записаны файлы, отличные от MP3 или WMA, для распознавания диска может потребоваться больше времени, а в некоторых случаях воспроизведение может быть вообще невозможно.
- Microsoft, Windows и Windows Media являются зарегистрированными торговыми марками компании Microsoft Corporation в США и других странах.



ВНИМАНИЕ!

- **CD-диски и адаптеры, которые нельзя использовать (→стр. 333)**
- **Меры предосторожности при пользовании CD-плеером (→стр. 334)**

Эксплуатация устройства iPod

Подключение iPod позволяет Вам наслаждаться музыкой через динамики автомобиля.

■ Подключение iPod

- 1 Потянув крышку, откройте ее и подключите iPod с помощью кабеля iPod.

Если питание iPod не включено, включите его.

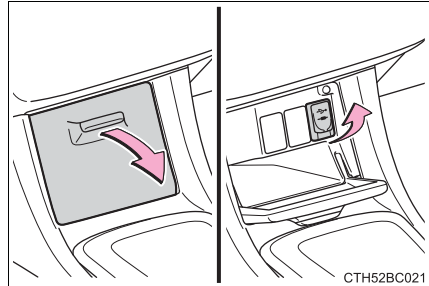

- 2 Нажмите MEDIA несколько раз пока не отобразится "iPod".

■ Панель управления

Рисунок, приведенный ниже, предназначен для автомобилей с левосторонним управлением.

Положения кнопок могут слегка отличаться в автомобилях с правосторонним управлением.

► Тип А

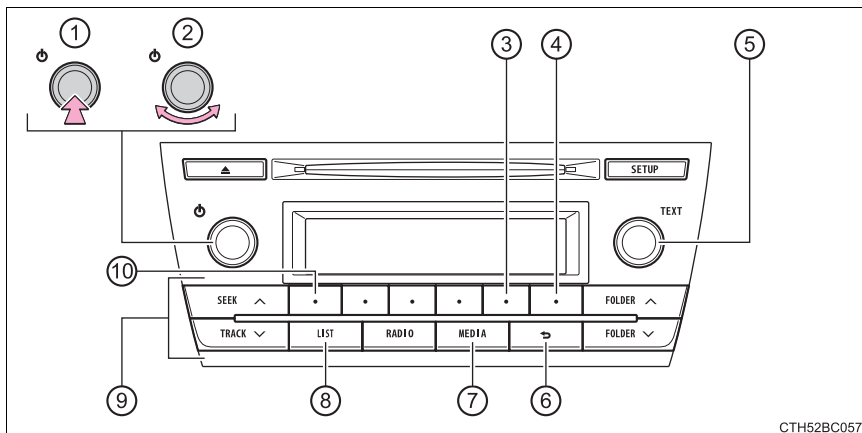

СТН52ВС057

- | | |
|---|---|
| ① Питание | ⑥ Кнопка возврата |
| ② Громкость | ⑦ Воспроизведение |
| ③ Повторное воспроизведение | ⑧ Отображение списка |
| ④ Воспроизведение в случайном порядке | ⑨ Выбор песни, перемотка вперед или назад |
| ⑤ Меню iPod/выбор композиции или отображение текстового сообщения | ⑩ Режим меню iPod |

► Тип В

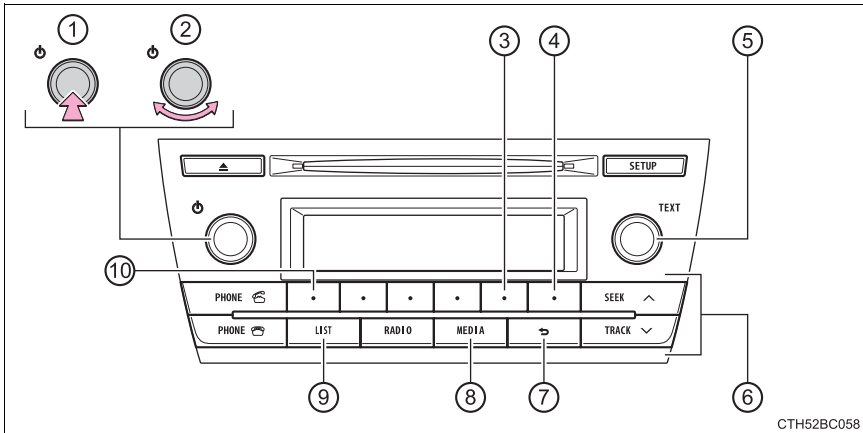

- | | |
|---|---|
| ① Питание | ⑥ Выбор песни, перемотка вперед или назад |
| ② Громкость | ⑦ Кнопка возврата |
| ③ Повторное воспроизведение | ⑧ Воспроизведение |
| ④ Воспроизведение в случайном порядке | ⑨ Отображение списка |
| ⑤ Меню iPod/выбор композиции или отображение текстового сообщения | ⑩ Режим меню iPod |



Выбор режима воспроизведения

- 1 Нажмите (МЕНЮ), чтобы выбрать режим меню iPod.
- 2 При повороте по часовой стрелке режим воспроизведения изменяется в следующем порядке:
 “Playlists” → “Artists” → “Albums” → “Songs” → “Podcasts” → “Genres” → “Composers” → “Audiobooks”
- 3 Нажмите , чтобы выбрать нужный режим воспроизведения.

■ Список режимов воспроизведения

Режим воспроизведения	Первая подборка	Вторая подборка	Третья подборка	Четвертая подборка
“Playlists”	Выбор списков воспроизведения	Выбрать песни	-	-
“Artists”	Выбрать исполнителей	Выбрать альбомы	Выбрать песни	-
“Albums”	Выбрать альбомы	Выбрать песни	-	-
“Songs”	Выбрать песни	-	-	-
“Podcasts”	Выбрать подкасты	Выбрать эпизоды	-	-
“Genres”	Выбрать жанр	Выбрать исполнителей	Выбрать альбомы	Выбрать песни
“Composers”	Выбрать композиторов	Выбрать альбомы	Выбрать песни	-
“Audiobooks”	Выбрать аудиокниги	Выбрать главу	-	-

■ Выбор списка

- 1 Чтобы отобразить список первой подборки, поверните  .
- 2 Нажмите  , чтобы выбрать желаемый элемент списка.
При нажатии регулятора отобразится список второй подборки.
- 3 Повторите операцию, чтобы выбрать желаемый элемент.
Чтобы вернуться к предыдущему списку выбора, нажмите  .

Выбор песни

► Тип А

Поверните  или нажмите  или , чтобы выбрать нужную песню.

► Тип В

Поверните  или нажмите  или , чтобы выбрать нужную песню.

Выбор песни из списка песен

1 Нажмите .

Отобразится список песен.



2 Поверните  для выбора песни.

3 Нажмите  для воспроизведения песни.



Чтобы вернуться к предыдущему дисплею, нажмите .

Ускоренная перемотка песни вперед и назад

► Тип А

Для быстрой перемотки вперед или назад нажмите и удерживайте  или .

► Тип В

Для быстрой перемотки вперед или назад нажмите и удерживайте  или .

Повторное воспроизведение

Нажмите  (RPT).

Для отмены снова нажмите  (RPT).

Воспроизведение в случайном порядке

При нажатии  (RDM) режимы изменяются в следующем порядке:

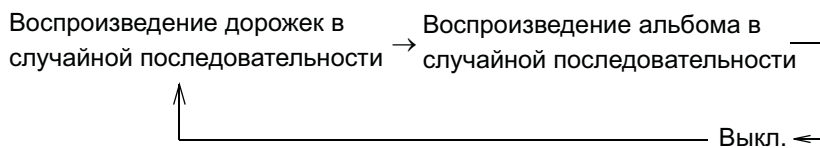

Переключение дисплея

Нажмите , чтобы отобразить или скрыть название альбома.

Если имеются следующие тексты,  отображается.

Нажмите и удерживайте  для просмотра остальных текстов.

Регулировка качества звука и баланса громкости

1 Чтобы войти в режим меню iPod нажмите .

2 При повороте  режимы звука изменяются. (→стр. 361)

■ Об iPod



- “Made for iPod” и “Made for iPhone” означают, что электронное устройство сконструировано для подключения именно к iPod или iPhone соответственно и сертифицировано разработчиком на соответствие стандартам качества Apple.
- Корпорация Apple не несет ответственности за работу данного устройства или его соответствие стандартам безопасности и регламентирующим стандартам. Пожалуйста, имейте в виду, что использование данного аксессуара с iPod или iPhone может отрицательно влиять на работу беспроводных устройств.
- iPhone, iPod, iPod classic, iPod nano и iPod touch являются товарными знаками компании Apple Inc., зарегистрированными в США и других странах.

■ Функции iPod

- Когда подключен iPod и в качестве источника звука выбран режим iPod, то iPod продолжит воспроизведение с того места, на котором он был в последний раз остановлен.
- В зависимости от модели iPod, подключенной к системе, некоторые функции могут быть недоступны. Если функция не доступна из-за возникшей неисправности (в отличие от спецификации системы), можно решить проблему, отключив устройство и подключив его снова.
- При подключении к системе, iPod нельзя использовать при помощи его управления. Вместо этого необходимо использовать элементы управления аудиосистемы Вашего автомобиля.
- Если уровень батареи iPod очень низкий, iPod может не работать. В этом случае, зарядите iPod перед использованием.
- Поддерживаемые модели (→стр. 351)

■ Проблемы, возникающие при эксплуатации iPod

Для решения большинства проблем, возникающих при использовании iPod, отсоедините iPod от подключения автомобиля для iPod и выполните его перезагрузку.

Для получения информации о том, как выполнить перезагрузку iPod см. руководство пользователя iPod.

■ Дисплей

→стр. 332

■ Сообщения об ошибках

“iPod ERROR”: Указывает на то, что данные в iPod не могут быть прочитаны.

“ERROR 3”: Указывает на возможную неисправность iPod.

“ERROR 4”: Указывает на возникновение ошибки.

“ERROR 5”: Указывает на возникновение ошибки связи iPod.

“ERROR 6”: Указывает на возникновение ошибки идентификации.

“NO SONGS”: Указывает на то, что устройство iPod не содержит музыкальных файлов.

“NO PLAYLIST”: Указывает на то, что некоторые имеющиеся в наличии песни отсутствуют в выбранном списке воспроизведения.

“UPDATE YOUR iPod”: Указывает на то, что данная версия iPod не поддерживается. Обновите программное обеспечение Вашего iPod до его последней версии.

■ Совместимые модели

Следующие устройства iPod®, iPod nano®, iPod classic®, iPod touch® и iPhone® могут использоваться с данной системой.

- Изготовлено для
 - iPod touch (4-го поколения)
 - iPod touch (3-го поколения)
 - iPod touch (2-го поколения)
 - iPod touch (1-го поколения)
 - iPod classic
 - iPod с видео
 - iPod nano (6-го поколения)
 - iPod nano (5-го поколения)
 - iPod nano (4-го поколения)
 - iPod nano (3-го поколения)
 - iPod nano (2-го поколения)
 - iPod nano (1-го поколения)
 - iPhone 4
 - iPhone 3GS
 - iPhone 3G
 - iPhone

В зависимости от различий между моделями или версиями программного обеспечения и т. д., некоторые модели могут быть несовместимыми с данной системой.

К стандартам и ограничениям относятся следующие пункты:

- Максимальное количество списков в устройстве: 9999
- Максимальное количество песен в устройстве: 65535
- Максимальное количество песен в одном списке: 65535



ПРЕДОСТЕРЕЖЕНИЕ!

■ Будьте внимательны во время движения

Не подключайте iPod или не управляйте элементами управления.

**ВНИМАНИЕ!****■ Если крышка не закрывается полностью**

В зависимости от размера и формы подключенного к системе iPod, крышка может не закрываться полностью. В этом случае не следует пытаться закрыть крышку с усилием, поскольку это может повредить устройство iPod или разъем и т.д.

■ Чтобы предотвратить повреждение iPod

- Не оставляйте iPod в автомобиле. В салоне может подняться температура, что может повредить устройство iPod.
- Не нажимайте и не оказывайте излишнего давления на iPod, когда он подключен, поскольку это может повредить iPod или его разъем.
- Не вставляйте посторонние предметы в порт, поскольку это может повредить iPod или его разъем.

Эксплуатация USB накопителя

Подключение USB накопителя позволяет Вам наслаждаться музыкой через динамики автомобиля.

■ Подключение USB накопителя

- 1 Потянув крышку, откройте ее и подключите USB накопитель.

Если питание USB накопителя не включено, включите его.

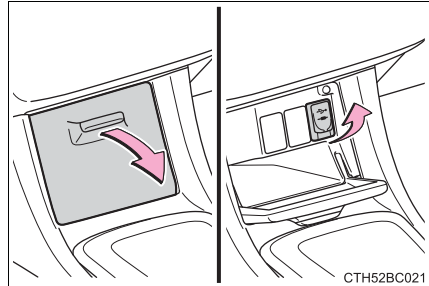

- 2 Нажмите  несколько раз до появления "USB".

■ Панель управления

Рисунок, приведенный ниже, предназначен для автомобилей с левосторонним управлением.

Положения кнопок могут слегка отличаться в автомобилях с правосторонним управлением.

► Тип А

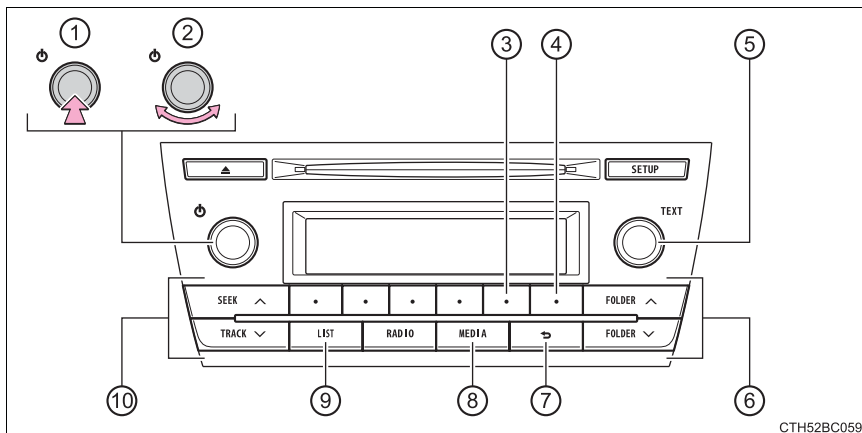

СТН52ВС059

- | | |
|--|---|
| ① Питание | ⑥ Выбор папки |
| ② Громкость | ⑦ Кнопка возврата |
| ③ Повторное воспроизведение | ⑧ Воспроизведение |
| ④ Воспроизведение в случайной последовательности | ⑨ Отображение списка папок |
| ⑤ Выбор файла или отображение текстового сообщения | ⑩ Выбор файла, быстрая перемотка вперед или назад |

► Тип В

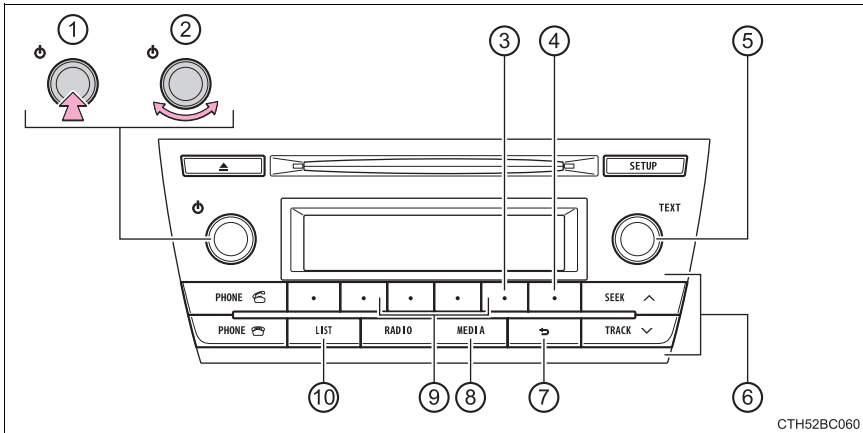

- | | |
|--|---|
| ① Питание | ⑥ Выбор файла, быстрая перемотка вперед или назад |
| ② Громкость | ⑦ Кнопка возврата |
| ③ Повторное воспроизведение | ⑧ Воспроизведение |
| ④ Воспроизведение в случайной последовательности | ⑨ Выбор папки |
| ⑤ Выбор файла или отображение текстового сообщения | ⑩ Отображение списка папок |

Выбор папки

■ Выбор папки по одной за раз

► Тип А

Нажмите или , чтобы выбрать нужную папку.

► Тип В

Нажмите (<) или (>), чтобы выбрать нужную папку.

■ Выбор из списков папок

1 Нажмите .

Отобразится список папок.

2 Поверните и нажмите для выбора папки и файла.

Чтобы вернуться к предыдущему дисплею, нажмите .

■ Возврат к первой папке

▶ Тип А

Нажмите и удерживайте  до тех пор, пока не услышите звуковой сигнал.

▶ Тип В

Нажмите и удерживайте  (>) до тех пор, пока не услышите звуковой сигнал.

Выбор файла

▶ Тип А



Поверните  или нажмите  или , чтобы выбрать нужный файл.

▶ Тип В

Поверните  или нажмите  или , чтобы выбрать нужный файл.

Ускоренная перемотка файлов вперед и назад

▶ Тип А

Для быстрой перемотки вперед или назад нажмите и удерживайте  или .

▶ Тип В

Для быстрой перемотки вперед или назад нажмите и удерживайте  или .

Повторное воспроизведение

При нажатии  (RPT) режимы изменяются в следующем порядке:

Повтор файла → Повтор папки* → Выкл.



*: Доступно, если не выбрано RDM (воспроизведение в случайном порядке)

Воспроизведение в случайной последовательности

При нажатии  (RDM) режимы изменяются в следующем порядке:
Папка в случайном порядке → Диск в случайном порядке → Выкл.



Переключение дисплея

Нажмите , чтобы отобразить или скрыть название альбома.

Если имеются следующие тексты,  отображается.

Нажмите и удерживайте  для просмотра остальных текстов.

■ Функции USB накопителя

- В зависимости от подключенного к системе USB накопителя, возможно нельзя будет управлять самим устройством и возможно будут недоступны некоторые функции. Если нельзя управлять устройством или функция не доступна из-за возникшей неисправности (в отличие от спецификации системы), можно решить проблему, отключив устройство и подключив его снова.
- Если USB накопитель не начал работать после отключения и повторного подключения, отформатируйте устройство.

■ Дисплей

→стр. 332

■ Сообщения об ошибках

- “ERROR”: Это говорит о неисправности USB накопителя или его соединения.
- “NO MUSIC”: Указывает на то, что USB накопитель не содержит файлов MP3/WMA.

■ USB накопитель

● Совместимые устройства

USB накопители, которые могут использоваться для воспроизведения файлов MP3 и WMA

● Форматы совместимых устройств

Можно использовать устройства следующих форматов:

- Форматы обмена данными USB: USB2.0 FS (12 Mbps (Мбит/с))
- Форматы файлов: FAT16/32 (Windows)
- Класс соответствия: Класс запоминающих устройств MP3- и WMA-файлы, записанные в любом формате, кроме перечисленных выше, могут воспроизводиться некорректно. Кроме того, на дисплее могут неправильно отображаться названия файлов и папок.

К стандартам и ограничениям относятся следующие пункты:

- Максимальная иерархия папок: 8 уровней
- Максимальное количество папок в устройстве: 999 (включая корневую)
- Максимальное количество файлов в устройстве: 9999
- Максимальное количество файлов в папке: 255

● MP3- и WMA-файлы

MP3 (MPEG Audio LAYER 3) - стандартный формат сжатия аудиоданных.

Файлы можно сжать примерно на 1/10 от их оригинального размера при помощи сжатия MP3.

WMA (Windows Media Audio) – формат сжатия звука компании Microsoft.

Этот формат сжимает аудиоданные до размера, меньшего, чем MP3-формат.

Имеется предел стандартов файлов MP3 и WMA, которые можно использовать и носителей/форматов, на которые записываются файлы.

● Совместимость MP3-файлов

- Совместимые стандарты
MP3 (MPEG1 AUDIO LAYERIII, MPEG2 AUDIO LAYERIII, MPEG2.5)
- Совместимые частоты дискретизации
MPEG1 AUDIO LAYERIII: 32, 44,1, 48 (kHz (кГц))
MPEG2 AUDIO LAYERIII: 16, 22,05, 24 (kHz (кГц))
MPEG2.5: 8, 11,025, 12 (kHz (кГц))
- Совместимые скорости передачи битов (совместимые с VBR)
MPEG1 AUDIO LAYERII, III: 32-320 (kbps (кбит/с))
MPEG2 AUDIO LAYERII, III: 8-160 (kbps (кбит/с))
MPEG2.5: 8-160 (kbps (кбит/с))
- Совместимые режимы каналов: стерео, джойнт-стерео, двухканальный и монофонический

● Совместимость файлов WMA

- Совместимые стандарты
WMA Версия 7, 8, 9
- Совместимые частоты дискретизации
HIGH PROFILE 32, 44,1, 48 (kHz (кГц))
- Совместимые скорости передачи битов
HIGH PROFILE 48-320 (kbps (кбит/с), CBR)

● Имена файлов

Только файлы с расширением .mp3 или .wma могут быть опознаны как файлы MP3/WMA и воспроизведены.

● Теги ID3 и WMA

Тэги ID3 можно добавлять к файлам MP3, что позволяет записывать название дорожки, имя исполнителя и т.д.

Система совместима с ID3 версией 1.0, 1.1, и Версией 2.2, 2.3, 2.4 тегам ID3. (Количество символов основано на ID3 версии 1.0 и 1.1.)

К WMA-файлам можно добавлять тэги WMA. Это позволяет записывать название дорожки и имя исполнителя так же, как с использованием тегов ID3.

● Воспроизведение MP3- и WMA-файлов

- Когда присоединяется устройство, содержащее файлы MP3 или WMA, все файлы на USB накопителе проверяются. После окончания проверки файлов проигрывается первый файл MP3 или WMA. Чтобы проверка файла закончилась быстрее, мы рекомендуем не включать никакие файлы, кроме MP3 или WMA файлов или не создавать ненужных папок.
- Когда подключен USB накопитель и в качестве источника звука выбран режим USB накопителя, USB накопитель начнет воспроизведение первого файла в первой папке. Если отсоединить и заново подключить это же устройство (при условии, что его содержимое не изменялось), воспроизведение USB накопителя продолжится с того места, на котором оно было остановлено в прошлый раз.

● Расширения

Если расширения файлов .mp3 и .wma используются для файлов, отличных от MP3 и WMA файлов, то они будут пропущены (не воспроизведены).

● Воспроизведение

- Чтобы воспроизводить файлы MP3 с устойчиво хорошим качеством звука, мы рекомендуем использовать фиксированную скорость передачи битов не менее 128 kbps (кбит/с) и частоту дискретизации 44,1 kHz (кГц).
- На рынке имеется широкое разнообразие свободно распространяемого программного обеспечения для кодирования MP3- и WMA-файлов и в зависимости от статуса кодирования и формата файла в начале воспроизведения может слышаться звук плохого качества или шум. В некоторых случаях воспроизведение может быть вообще невозможно.
- Microsoft, Windows и Windows Media являются зарегистрированными торговыми марками Microsoft Corporation в США и других странах.

 **ПРЕДОСТЕРЕЖЕНИЕ!****■ Будьте внимательны во время движения**

Не подключайте USB накопитель и не используйте элементы управления.

 **ВНИМАНИЕ!****■ Если крышка не закрывается полностью**

В зависимости от размера и формы подключенного к системе USB накопителя, крышка может не закрываться полностью. В этом случае не следует пытаться закрыть крышку с усилием, поскольку это может повредить USB накопитель или разъем и т.д.

■ Чтобы предотвратить повреждение USB накопителя

- Не оставляйте USB накопитель в автомобиле. Температура внутри автомобиля может стать очень высокой и в результате повредить плеер.
- Не нажимайте и не оказывайте излишнего давления на USB накопитель, когда он подключен, поскольку это может повредить USB накопитель или его разъем.
- Не вставляйте посторонние предметы в порт, поскольку это может повредить USB накопитель или его разъем.

Оптимальное использование аудиосистемы

- ① Отображает текущий режим
- ② Изменяет следующие настройки
 - Качество звука и баланс громкости (→стр. 362)



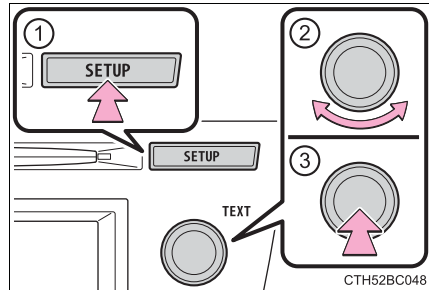

Качество звука и настройки баланса можно изменить для получения наилучшего звука.

 - Автоматический регулятор громкости (→стр. 362)
- ③ Выбор режима



Использование функции управления звуком

■ Изменение режимов качества звука

- 1 Нажмите  .
- 2 Поверните  для выбора “Sound setting”.
- 3 Нажмите  .
- 4 Поверните  , чтобы выбрать нужный режим.
“BASS”, “TREBLE”, “FADER”, “BALANCE” или “ASL”
- 5 Нажмите  .

■ Регулировка качества звука

При повороте  настраивается уровень.

Режим качества звука	Отображается режим	Уровень	Поверните влево	Поверните вправо
Нижние частоты*	“BASS”	От -5 до 5	Низкие	Высокие
Верхние частоты*	“TREBLE”	От -5 до 5		
Баланс громкости спереди/сзади	“FADER”	От F7 до R7	Сдвинуть назад	Сдвинуть вперед
Баланс громкости слева/справа	“BALANCE”	От L7 до R7	Сдвигает влево	Сдвигает вправо

*: Уровень качества звучания регулируется индивидуально для каждого режима аудио.

■ Настройка автоматического регулятора уровня звука (ASL)

Когда выбрано ASL, поворот  вправо изменяет уровень ASL в следующем порядке: “LOW”, “MID” и “HIGH”.

При повороте  влево ASL отключается.

ASL автоматически регулирует уровень громкости и качество звучания в соответствии со скоростью автомобиля.

Использование порта AUX

Этот порт может использоваться для подключения портативного аудиоустройства и прослушивания его через акустические системы автомобиля.

- 1 Потянув крышку, откройте ее и подключите портативное аудиоустройство.

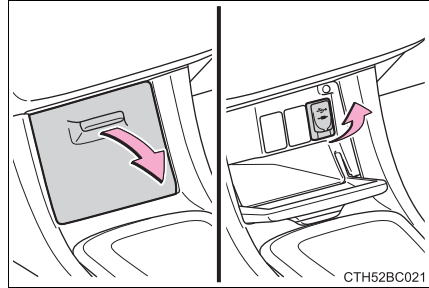

- 2 Нажмите  несколько раз до появления "AUX".

■ Управление портативными аудиоустройствами, подключенными к аудиосистеме

Громкость можно настроить с помощью устройств управления звуком автомобиля. Все остальные регулировки можно производить на самом портативном аудиоустройстве.

■ При использовании портативного аудиоустройства, подключенного к розетке для электроприборов

Во время воспроизведения может быть слышен шум. Воспользуйтесь источником питания портативного аудиоустройства.



ВНИМАНИЕ!

■ Если крышка не закрывается полностью

В зависимости от размера и формы подключенного к системе портативного аудиоустройства, крышка может не закрываться полностью. В этом случае не следует пытаться закрыть крышку с усилием, поскольку это может повредить портативные аудиоустройства или разъем и т.д.

Использование аудиопереклюателей на руле

Некоторыми аудио функциями можно управлять при помощи переключателей на рулевом колесе.

Работа может отличаться в зависимости от типа аудиосистемы или системы навигации. Для получения дополнительной информации см. прилагаемое руководство по эксплуатации аудиосистемы или системы навигации.

- ① Громкость
- ② Режим радио: Выбирает радиостанцию
Режим CD-диска: Выбирает композицию и файл (MP3 и WMA)
Режим iPod: Выбирает песню
Режим USB накопителя: Выбирает файл и папку
- ③ Нажмите: Включает питания, выбирает источник звука
Нажмите и удерживайте: Отключение звука

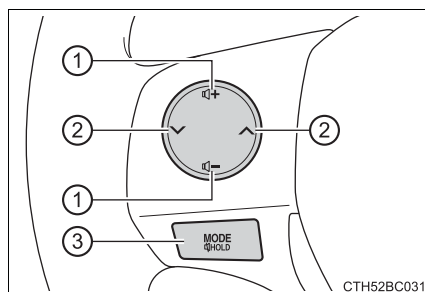

СТН52BC031

Включение электропитания

Нажмите , когда аудиосистема выключена.



Изменение источника аудио

Нажмите , когда аудиосистема включена. При каждом нажатии

 источники звука изменяются в следующем порядке.

AM → FM → режим компакт-диска → режим iPod или USB накопителя → Bluetooth® аудио (если имеется) → AUX

Регулировка громкости

Нажмите “+” на , чтобы увеличить уровень громкости, и “-” на , чтобы уменьшить.

Чтобы продолжить увеличение или уменьшение громкости, удерживайте в нажатом положении “+” или “-” на  .



Приглушение звука



Нажмите и удерживайте  .

Для отмены снова нажмите и удерживайте  .

Выбор радиостанции



1 Нажмите , чтобы выбрать режим радио.

2 Нажмите   для выбора заранее предустановленной радиостанции.

Для поиска принимаемых радиостанций, нажмите и удерживайте   до тех пор, пока не услышите звуковой сигнал.

Выбор композиции/файла или песни

1 Нажмите  для выбора режима CD, iPod или USB накопителя.

2 Нажмите  , чтобы выбрать нужную дорожку/файл или песню.

Выбор папки (MP3 и WMA или USB накопитель)

- 1 Нажмите  для выбора режима CD или USB накопителя.
- 2 Нажмите и удерживайте (↵) до тех пор, пока не услышите звуковой сигнал.

⚠ ПРЕДОСТЕРЕЖЕНИЕ!**■ Чтобы уменьшить риск возникновения аварии**

Будьте осторожны во время управления аудиопереключателями на рулевом колесе.

Bluetooth® аудио/телефон*

■ Bluetooth® аудио

Аудиосистема с интерфейсом Bluetooth® позволяет Вам прослушивать музыку, воспроизводимую на портативном цифровом аудиоплеере (портативном плеере) через динамики автомобиля с помощью устройства беспроводной связи.

Данная аудиосистема поддерживает технологию Bluetooth® – интерфейс беспроводной передачи данных, дающий возможность прослушивать музыку с внешних источников без использования проводов. Если Ваш портативный плеер не поддерживает технологию Bluetooth®, данная аудиосистема Bluetooth® работать не будет.

■ Телефон Bluetooth® (телефонная система с громкой связью)

Данная система поддерживает Bluetooth®, который позволяет выполнять или получать звонки без использования кабелей для подключения сотового телефона и системы, и без использования сотового телефона.

■ Условия, влияющие на работу

Функция Bluetooth® аудио/телефон может не выполняться должным образом в следующих ситуациях:

- Портативный плеер не поддерживает интерфейс Bluetooth®
- Сотовый телефон расположен за пределами зоны обслуживания
- Устройство Bluetooth® выключено
- Батарея устройства Bluetooth® разряжена
- Устройство Bluetooth® не подключено к системе
- Устройство Bluetooth® находится за сиденьем или в бардачке или отделении в центральном подлокотнике, а также, если он касается металлических объектов или закрыт ими

*: Если имеется

■ При передаче права собственности на автомобиль

Обязательно установите систему в исходное состояние для предотвращения доступа к персональным данным. (→стр. 390)

■ О Bluetooth®

Bluetooth является зарегистрированным товарным знаком компании Bluetooth SIG, Inc.



■ Совместимые модели

● Технические характеристики Bluetooth®:

Версии 1.1 или выше (рекомендованные: Версия 2.1 + EDR или выше)

● Следующие Профили:

- A2DP (Расширенный профиль распределения звука) Версия 1.0 или выше (рекомендованные: Версия 1.2 или выше)
- AVRCP (Профиль удаленного управления аудио/видео) Версия 1.0 или выше (рекомендованные: Версия 1.3 или выше)

Портативные плееры, подключаемые к аудиосистеме с интерфейсом Bluetooth®, должны соответствовать приведенным ниже техническим характеристикам. Однако имейте в виду, что некоторые функции могут быть ограничены в зависимости от типа портативного плеера.

● Сотовый телефон

- HFP (Hands Free Profile) Версия 1.0 или выше (рекомендованные: Версия 1.5)
- OPP (Object Push Profile) Версия 1.1
- PBAP (Phone Book Access Profile) Версия 1.0

■ Сертификация аудиосистемы с интерфейсом Bluetooth®

Document No. ASC-10D005-01

**Panasonic Corporation
Automotive Systems Company**

4261 Ikonosho-cho, Tsurumi-ku, Yokohama City 224-8520, Japan

DECLARATION of CONFORMITY

We, **Panasonic Corporation, Automotive Systems Company** of the above address, hereby declare, at our sole responsibility that the following product conforms to the Essential Requirements of the Radio and Telecommunications Terminal Equipment Directive 1999/5/EC in accordance with the tests conducted to the appropriate requirements of the relevant standards, as listed herewith.

Product: Bluetooth module Assy

Model/ Type Number: YEP0PTA1B4

Directive and Standards used: Radio: EN300 328 V1.7.1: 2006-10
EMC: EN301 489-1 V1.8.1: 2008-04
EN301 489-17 V2.1.1: 2008-04
LVD: EN60950-1: 2006 +Amd.11: 2009

Year of affixing CE marking: 2011



Signature : *Y. Nakamura*

Name : Yoshio Nakamura

Position : Manager

Date : March 7, 2011

<p>Panasonic Corporation ilmoitaa ja ilmoittaa, että tämä YEP0PTA184 on yhteensopiva ja täyttää kaikki vaatimukset ja edellytykset, jotka ovat määrittäneet direktiivissä 1999/5/EC.</p>
<p>Undertegnade Panasonic Corporation erklærer herved, at følgende udstyr YEP0PTA184 overholder de væsentlige krav og øvrige relevante krav i direktiv 1999/5/EF.</p>
<p>Hiermit erklart Panasonic Corporation, dass sich das Gerät YEP0PTA184 in Übereinstimmung mit den grundlegenden Anforderungen und den übrigen einschlägigen Bestimmungen der Richtlinie 1999/5/EG befindet.</p>
<p>Kaesolevaga kinnitab Panasonic Corporation, et see YEP0PTA184 vastab direktiivi 1999/5/EÜ põhinõuetele ja nimetatud direktiivist tulenevatele teistele asjakohastele sätetele.</p>
<p>Hereby, Panasonic Corporation, declares that this YEP0PTA184 is in compliance with the essential requirements and other relevant provisions of Directive 1999/5/EC.</p>
<p>Por medio de la presente Panasonic Corporation declara que el YEP0PTA184 cumple con los requisitos esenciales y cualesquiera otras disposiciones aplicables o exigibles de la Directiva 1999/5/CE.</p>
<p>ΜΕ ΤΗΝ ΠΑΡΟΥΣΑ Panasonic Corporation ΔΗΛΩΝΕ ΟΤΙ ΥΕΡ0PTA184 ΣΥΜΜΟΡΦΩΝΕΤΑΙ ΠΡΟΣ ΤΙΣ ΟΥΣΙΩΔΕΙΣ ΑΠΑΙΤΗΣΕΙΣ ΚΑΙ ΤΙΣ ΛΟΙΠΕΣ ΣΧΕΤΙΚΕΣ ΔΙΑΤΑΞΕΙΣ ΤΗΣ ΟΔΗΓΙΑΣ 1999/5/ΕΚ</p>
<p>Par la présente Panasonic Corporation déclare que l'appareil YEP0PTA184 est conforme aux exigences essentielles et aux autres dispositions pertinentes de la directive 1999/5/CE.</p>
<p>Con la presente Panasonic Corporation dichiara che questo YEP0PTA184 è conforme ai requisiti essenziali ed alle altre disposizioni pertinenti stabilite dalla direttiva 1999/5/CE.</p>
<p>Ar šio Panasonic Corporation deklarė, ka YEP0PTA184 atbilst Direktīvas 1999/5/EK būtiskajām prasībām un citiem ar to saistītajām noteikumiem.</p>
<p>Šiuo Panasonic Corporation deklaruoja, kad šis YEP0PTA184 atitinka esminius reikalavimus ir kitas 1999/5/EB Direktyvos nuostatas.</p>
<p>Hierbij verklaart Panasonic Corporation dat het toestel YEP0PTA184 in overeenstemming is met de essentiële eisen en de andere relevante bepalingen van richtlijn 1999/5/EG.</p>

Hawnhekk, Panasonic Corporation, jiddikjara li dan YEP0PTA184 jikkonforma mal-likwifet essenzjali u ma provvedimenti oħrajn relevanti li hemm fid-Direttiva 1999/5/EC.
Alulírott, Panasonic Corporation nyilatkozom, hogy a YEP0PTA184 megfelel a vonatkozó alapvető követelményeknek és az 1999/5/EC irányelv egyéb előírásainak.
Niniejszym Panasonic Corporation oświadcza, że YEP0PTA184 jest zgodny z zasadniczymi wymogami oraz pozostałymi stosownymi postanowieniami Dyrektywy 1999/5/EC.
Panasonic Corporation declara que este YEP0PTA184 està conforme amb os requisitos essencials e outras disposições da Directiva 1999/5/CE.
Panasonic Corporation izjavlja, da je ta YEP0PTA184 v skladu z bistvenimi zahtevami in ostalimi relevantnimi določili direktive 1999/5/ES.
Panasonic Corporation týmto vyhlasuje, že YEP0PTA184 spĺňa základné požiadavky a všetky príslušné ustanovenia Smernice 1999/5/ES.
Panasonic Corporation vakuuttaa täten että YEP0PTA184 tyyppinen laite on direktiivin 1999/5/EY ovelisten vaatusten ja sitä koskevien direktiivin muiden ehtojen mukainen.
Härmed intygar Panasonic Corporation att denna YEP0PTA184 står i överensstämmelse med de väsentliga egenskapskrav och övriga relevanta bestämmelser som framgår av direktiv 1999/5/EG.
Hér með lýsir Panasonic Corporation yfir því að YEP0PTA184 er í samræmi við grunnkröfur og aðrar kröfur, sem gerðar eru í tilskipun 1999/5/EC.
Panasonic Corporation erklærer herved at udstyret YEP0PTA184 er i samsvar med de grundlæggende krav og øvrige relevante krav i direktiv 1999/5/EF.
Owm, Panasonic Corporation, izjavljaja da ovaj YEP0PTA184 je usklađen sa bitnim zahtjevima i drugim relevantnim odredbama Direktive 1999/5/EC.

 **ПРЕДОСТЕРЕЖЕНИЕ!****■ Будьте внимательны во время движения**

- Не пользуйтесь мобильным телефоном.
- Не подключайте Bluetooth® устройство и не используйте элементы управления.

■ Предупреждение относительно помех от электронных устройств

- Ваше аудио устройство оборудовано Bluetooth® антеннами. Лицам с имплантированными кардиостимуляторами, бивентрикулярными кардиостимуляторами и имплантированными кардиовертер-дефибрилляторами не следует находиться рядом с антеннами Bluetooth®. Радиоволны могут повлиять на работу таких устройств.
- Перед использованием устройств Bluetooth® лицам, пользующимся какими-либо другими электрическими медицинскими устройствами, помимо имплантированных кардиостимуляторов, бивентрикулярных кардиостимуляторов и имплантированных кардиовертер-дефибрилляторов, следует проконсультироваться с изготовителем этих устройств о том, каким образом радиоволны влияют на работу таких устройств. Радиоволны могут оказать непредвиденное влияние на работу таких медицинских устройств.

 **ВНИМАНИЕ!****■ Чтобы предотвратить повреждение устройства Bluetooth®**

Не оставляйте устройство Bluetooth® в автомобиле. В салоне может подняться температура, что может повредить устройство.

Использование Bluetooth® аудио/телефон

■ Аудио устройство

- ① Состояние подключения Bluetooth®

Если не отображаются символы “BT”, пользоваться Bluetooth® аудио/телефон нельзя.

- ② Дисплей
Отображает сообщение, имя, номер и т.п.

Строчные буквы и специальные символы отображаться не могут.

- ③ Отображает меню настройки

- ④ Служит для выбора элементов, таких как меню и номера

Поверните: Выбирает элемент
Нажмите: Служит для ввода выбранного элемента

Нажмите и удерживайте:
Служит для отображения информации, которую невозможно целиком отобразить на дисплее

- ⑤ Служит для выбора номеров в режиме быстрого набора

- ⑥ Переключатель завершения вызова

Выключает систему громкой связи/заканчивает звонок/
отклоняет звонок

- ⑦ Переключатель снятия трубки
Включает систему громкой связи/вызывает абонента

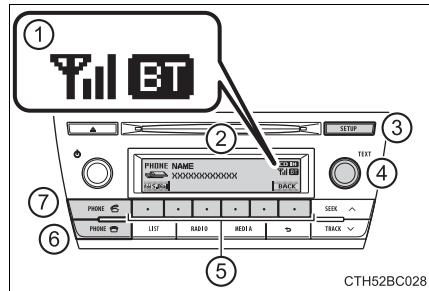

■ Переключатели на руле (Bluetooth® аудио)

→стр. 364

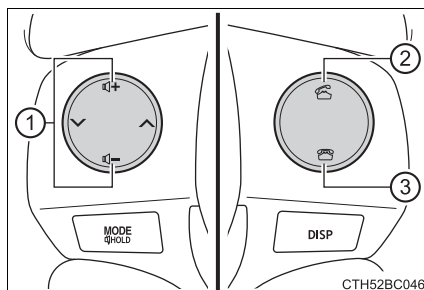
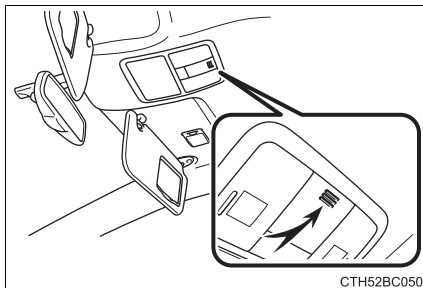

■ Переключатели на руле (телефон с Bluetooth®)

- ① Громкость
При помощи данной кнопки нельзя отрегулировать громкость голосовых инструкций.
- ② Переключатель снятия трубки
Включает систему громкой связи/вызывает абонента
- ③ Переключатель завершения вызова
Выключает систему громкой связи/заканчивает звонок/отклоняет звонок

**■ Микрофон**

Использование Bluetooth® аудио/телефон в первый раз

Прежде чем использовать систему Bluetooth® аудио/телефон, необходимо зарегистрировать устройство Bluetooth® в системе. Следуйте нижеуказанным действиям для регистрации (соединения) устройства:

1 Нажмите  для выбора “Bluetooth” с помощью .

2 Нажмите  и выберите “Pairing” с помощью .

Отобразится ключ доступа.

3 SSP (Secure Simple Pairing) несовместимые с Bluetooth® устройства:
Введите код доступа в устройство.

SSP (Secure Simple Pairing) совместимые с Bluetooth® устройства:
Выберите “Yes”, чтобы зарегистрировать устройство. В зависимости от типа устройства, оно может регистрироваться автоматически.

Если устройство Bluetooth® имеет обе функции музыкального проигрывателя и сотового телефона, обе функции будут зарегистрированы одновременно. При удалении устройства обе функции будут удалены одновременно.

Если нажат переключатель снятия трубки, а режим “TEL” включается, когда ни один телефон не зарегистрирован, то автоматически отобразится экран регистрации.

Список меню Bluetooth® аудио/телефон

Первое меню	Второе меню	Третье меню	Детали работы	
"Bluetooth"	"Pairing"	-	Регистрация устройства Bluetooth®	
	"List phone"	-	Список зарегистрированных мобильных телефонов	
	"List audio"	-	Список зарегистрированных портативных плееров	
	"Passkey"	-	Изменение ключа доступа	
	"BT power"	-	Включение или выключение автоматического соединения устройства	
	"Bluetooth info"	"Device name" "Device address"		Отображение состояния устройства
	"Display setting"	-	Включение или выключение дисплея подтверждения автоматического соединения	
	"Initialize"	-	Инициализация настроек	

Первое меню	Второе меню	Третье меню	Детали работы
"TEL"	"Phonebook"	"Add contacts"	Добавление нового номера
		"Add SD"	Регистрация номера для быстрого набора
		"Delete call history"	Удаление номера, сохраненного в истории звонков
		"Delete contacts"	Удаление номера, сохраненного в телефонной книге
		"Delete other PB"	Удаление данных телефонной книги
	"HF sound setting"	"Call volume"	Настройка громкости звонка
		"Ringtone volume"	Настройка громкости мелодии звонка
		"Ringtone"	Установка мелодии звонка
	"Transfer histories"	-	Пересылка истории вызовов

■ Функции системы Bluetooth® аудио/телефон

В зависимости от устройства Bluetooth®, некоторые функции могут быть недоступны.

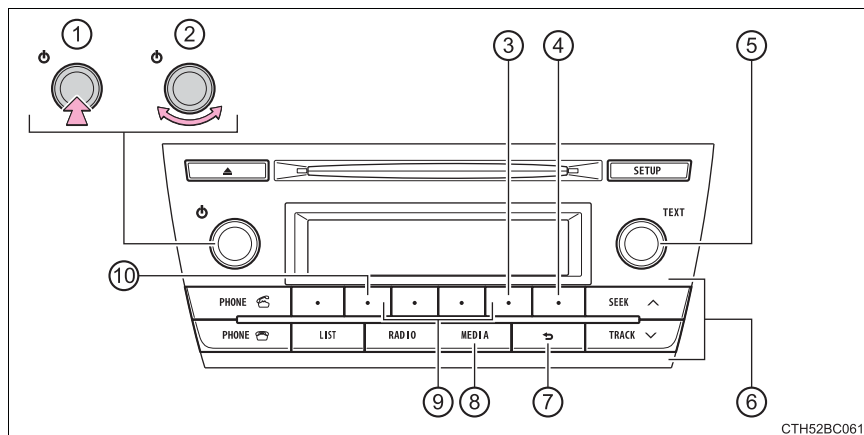

Эксплуатация портативного плеера с интерфейсом Bluetooth®



СТН52BC061

- | | |
|--|---|
| ① Питание | ⑥ Выбор дорожки, быстрая перемотка вперед или назад |
| ② Громкость | ⑦ Кнопка возврата |
| ③ Повторное воспроизведение | ⑧ Воспроизведение |
| ④ Воспроизведение в случайной последовательности | ⑨ Выбор папки |
| ⑤ Выбор элемента | ⑩ Воспроизведение/пауза |



Выбор альбома

Нажмите  (<) или  (>), чтобы выбрать нужный альбом.

Выбор дорожки



Нажмите  или , чтобы выбрать нужную композицию.

Воспроизведение и приостановка композиции

Для воспроизведения или приостановки композиции нажмите  ().

Ускоренная перемотка дорожки вперед и назад

Для быстрой перемотки вперед или назад нажмите и удерживайте

 или .

Воспроизведение в случайной последовательности

При нажатии  (RDM) режимы изменяются в следующем порядке: Альбом в произвольном порядке → Все композиции в произвольном порядке → Выкл.

Повторное воспроизведение



При нажатии  (RPT) режимы изменяются в следующем порядке: Повторное воспроизведение композиции → Повторное воспроизведение альбома* → Выкл.

*: Доступно, если не выбрано RDM (воспроизведение в случайном порядке)

Переключение дисплея

Нажмите .

Название дорожки и имя исполнителя отображаются на дисплее.

Чтобы вернуться к предыдущему дисплею, нажмите  или .

■ Функции аудиосистемы Bluetooth®

В зависимости от подключенного к системе портативного плеера, определенные функции могут быть недоступны.

Как сделать звонок

Чтобы войти в режим “TEL”, нажмите переключатель снятия трубки.

■ Как сделать звонок

- Набор номера путем выбора имени
- Быстрый набор
- Набор номера путем ввода номера
- Набор номера из истории звонков

■ Как ответить на звонок



- Как ответить на телефонный звонок
- Чтобы отказаться от телефонного звонка



■ Операции во время звонка

- Как перевести звонок
- Отключение Вашего голоса
- Ввод цифр
- Настройка громкости звонка



■ Регулировка громкости мелодии звонка во время получения звонка

Набор номера путем выбора имени

- 1 Выберите “Phonebook” с помощью  .
- 2 Выберите необходимое имя с помощью  и нажмите переключатель снятия трубки.

Нажав  (Add S. Dial), а затем одну из кнопок быстрого набора (от  до ) пока выбрано необходимое имя, можно зарегистрировать его в качестве быстрого набора.

Быстрый набор

- 1 Выберите “Speed dials” с помощью  .
- 2 Нажмите нужную кнопку предустановки (от  до ) и нажмите переключатель снятия трубки.

Набор номера путем ввода номера

- 1 Выберите “Dial by number” с помощью  .
- 2 Введите телефонный номер и нажмите переключатель снятия трубки.



Набор номера из истории звонков

1 Выберите “All calls”, “Missed calls”, “Incoming calls” или “Outgoing calls” с помощью  .

2 Выберите необходимый номер с помощью  и нажмите переключатель снятия трубки.

Можно выполнить следующие операции:

- Регистрация номера для быстрого набора

Нажмите  (Add S. Dial), а затем и удерживайте зарегистрированную кнопку предварительной установки (от  до ).

- Удаление выбранных номеров

Нажмите  (DELETE), а затем  (YES).

Как ответить на звонок

- Как ответить на телефонный звонок

Нажмите переключатель снятия трубки.

- Чтобы отказаться от телефонного звонка

Нажмите переключатель для того, чтобы положить трубку.

- Как ответить на звонок, когда продолжается другой звонок

Нажмите переключатель снятия трубки.

При нажатии переключателя снятия трубки выполняется возврат к предыдущему звонку.

Операции во время звонка

● Как перевести звонок

Звонок можно перевести между сотовым телефоном и системой во время набора, получения звонка или во время звонка. Используйте один из следующих способов:

а. Управление сотовым телефоном.

См. руководство, входящее в комплект с сотовым телефоном, для получения информации об управлении телефоном.

б. Нажмите * (PHONE).

*: Эта операция может быть выполнена только для переадресации вызова между сотовым телефоном и системой во время разговора.

● Отключение Вашего голоса

Нажмите  (MUTE).

● Ввод цифр

Нажмите  (0 - 9) и используйте  для ввода нужных цифр.

- Для отправки введенных цифр нажмите  (SEND).

- В конце нажмите  (EXIT), чтобы вернуться к предыдущему экрану.

● Настройка громкости звонка

Измените громкость звонка с помощью  .

Чтобы уменьшить громкость: Поверните  против часовой стрелки.

Чтобы увеличить громкость: Поверните  по часовой стрелке.

Регулировка громкости мелодии звонка во время получения звонка

Измените громкость мелодии звонка с помощью  .

Чтобы уменьшить громкость: Поверните  против часовой стрелки.

Чтобы увеличить громкость: Поверните  по часовой стрелке.

■ Во время разговора по телефону

- Не говорите одновременно с другим собеседником.
- Сохраняйте невысокую громкость полученного звука. Иначе, увеличится эхо голоса.

■ Автоматическая регулировка громкости

Когда скорость автомобиля составляет 80 км/ч (км/ч) или более, громкость автоматически увеличивается. Громкость возвращается к предыдущей настройке, когда скорость автомобиля падает до 70 км/ч (км/ч) или менее.

■ Функции системы телефонного звонка

В зависимости от сотового телефона, определенные функции могут быть недоступны.





■ Ситуации, в которых система может не распознать Ваш голос

- Во время движения по ухабистой дороге
- Во время движения на высокой скорости
- Если воздух из вентиляционных отверстий дует прямо на микрофон
- Когда вентилятор кондиционера воздуха издает громкий звук

Использование меню “SET UP” (меню “Bluetooth”)

Для работы системы необходимо зарегистрировать устройство Bluetooth® в системе. Для регистрации устройств можно использовать следующие функции:

■ Функции и порядок действий

- 1 Нажмите  для выбора “Bluetooth” с помощью  .
- 2 Нажмите  и выберите одну из следующих функций с помощью  .
 - Регистрация устройства Bluetooth®
“Pairing”
 - Список зарегистрированных мобильных телефонов
“List phone”
 - Список зарегистрированных портативных плееров
“List audio”
 - Изменение ключа доступа
“Passkey”
 - Включение/выключение автоматического соединения устройства
“BT power”
 - Отображение состояния устройства
“Bluetooth info”
 - Включение/выключение настройки дисплея подтверждения автоматического соединения
“Display setting”
 - Инициализация
“Initialize”

Регистрация портативного плеера

Выберите “Pairing” с помощью  и выполните процедуру регистрации портативного плеера. (→стр. 375)

Список зарегистрированных сотовых телефонов

Выберите “List phone” с помощью  . Отобразится список зарегистрированных сотовых телефонов.

- Подключение зарегистрированного сотового телефона к аудиосистеме

1 Выберите наименование сотового телефона, чтобы переключить его с помощью  .

2 Выберите “Select” с помощью  .

- Удаление зарегистрированного сотового телефона

1 Выберите наименование сотового телефона для удаления с помощью  .

2 Выберите “Delete” с помощью  .

3 Нажмите  (YES).

Список зарегистрированных портативных плееров

Выберите “List audio” с помощью  . Отобразится список зарегистрированных портативных плееров.

- Подключение зарегистрированного портативного плеера к аудиосистеме

1 Выберите наименование портативного плеера, чтобы переключить его с помощью  .

2 Выберите “Select” с помощью  .





- Удаление зарегистрированного портативного плеера

1 Выберите наименование портативного плеера для удаления с помощью  .

2 Выберите “Delete” с помощью  .



3 Нажмите  (YES).

Изменение ключа доступа

- 1 Выберите “Passkey” с помощью  .
- 2 При помощи  введите 4 – 8-значный код доступа.
Вводите номер по 1 цифре.
- 3 Когда число для регистрации ключа доступа введено, снова нажмите  .
Если ключ доступа для регистрации состоит из 8 знаков, то повторное нажатие  необязательно.

Включение или выключение автоматического соединения устройства

Если опция “BT power” включена, зарегистрированное устройство будет подключено автоматически, когда замок запуска двигателя повернут в положение “ACC” (автомобили без интеллектуальной системы и доступа без ключа) или в режим ACCESSORY (автомобили с интеллектуальной системой и доступом без ключа).

- 1 Выберите “BT power” с помощью  .
- 2 Выберите “ON” или “OFF” с помощью  .

Отображение состояния устройства

Выберите “Bluetooth info” с помощью  .

- Отображение наименования устройства

Выберите “Device name” с помощью  .

- Отображение адреса устройства

Выберите “Device address” с помощью  .

Включение или выключение дисплея подтверждения автоматического соединения

Если опция “Display setting” включена, состояние подключения портативного плеера будет отображаться, когда замок запуска двигателя повернут в положение “ACC” или в положение “ON” (автомобили без интеллектуальной системы и доступа без ключа) или в режим ACCESSORY или IGNITION ON (автомобили с интеллектуальной системой и доступом без ключа).



1 Выберите “Display setting” с помощью  .

2 Выберите “ON” или “OFF” с помощью  .

Инициализация



Выберите “Initialize” с помощью  .

● Инициализация настроек звука

Выберите “Sound setting” с помощью  и нажмите  (YES).



Подробная информация о настройках звука: →стр. 361

● Инициализация информации об устройстве

Выберите “Car device info” с помощью , и нажмите  (YES).

Будут инициализированы автоматическое соединение портативного устройства, дисплей подтверждения автоматического соединения и ключ доступа.

● Инициализация всех настроек

Выберите “All initialize” с помощью  и нажмите  (YES).

■ Количество устройств Bluetooth®, которые можно зарегистрировать

В системе можно зарегистрировать до 5 устройств Bluetooth®.

С помощью меню “SET UP” (меню “TEL”)

■ Функции и порядок действий



Для входа в меню для каждой функции, нажмите  и выполните нижеследующие шаги с помощью  :

- Добавление нового телефонного номера
 1. “TEL” → 2. “Phonebook” → 3. “Add contacts”
- Настройка быстрого набора
 1. “TEL” → 2. “Phonebook” → 3. “Add SD”
- Удаление журналов вызовов
 1. “TEL” → 2. “Phonebook” → 3. “Delete call history”
- Удаление зарегистрированного телефонного номера
 1. “TEL” → 2. “Phonebook” → 3. “Delete contacts”
- Удаление телефонной книги другого мобильного телефона
 1. “TEL” → 2. “Phonebook” → 3. “Delete other PB”
- Настройка громкости звонка
 1. “TEL” → 2. “HF sound setting” → 3. “Call volume”
- Настройка громкости мелодии звонка
 1. “TEL” → 2. “HF sound setting” → 3. “Ringtone volume”
- Настройка мелодии звонка
 1. “TEL” → 2. “HF sound setting” → 3. “Ringtone”
- Пересылка журналов вызовов
 1. “TEL” → 2. “Transfer histories”



Добавление нового телефонного номера

Выберите “Add contacts” с помощью  .

- Передача всех контактов с сотового телефона

Выберите “Overwrite all” с помощью  и нажмите  (YES).



- Передача одного контакта с сотового телефона

Выберите “Add one contact” с помощью  и нажмите  (YES).

Настройка быстрого набора

1 Выберите “Add SD” с помощью  .

2 Выберите нужные данные с помощью  .

3 Нажмите и удерживайте необходимую предварительно установленную кнопку (от  до ).

Для получения дополнительной информации о настройках быстрого набора из истории звонков: →стр. 382



Для получения дополнительной информации об удалении быстрого набора: →стр. 381



Удаление журналов вызовов

Выберите “Delete call history” с помощью  .

● Удаление истории исходящих звонков



1 Выберите “Outgoing calls” с помощью  .



2 Выберите нужный номер телефона с помощью  и нажмите  (YES).

Для удаления истории всех исходящих звонков нажмите  (ALL), а затем нажмите  (YES).

● Удаление истории входящих звонков

1 Выберите “Incoming calls” с помощью  .

2 Выберите нужный номер телефона с помощью  и нажмите  (YES).

Для удаления истории всех входящих звонков нажмите  (ALL), а затем нажмите  (YES).

● Удаление истории пропущенных звонков

1 Выберите “Missed calls” с помощью  .

2 Выберите нужный номер телефона с помощью  и нажмите (YES).

Для удаления данных всех пропущенных звонков нажмите (ALL), а затем нажмите (YES).



● Удаление номера из истории всех звонков (Исходящие звонки, Входящие звонки и Пропущенные звонки)

1 Выберите “All calls” с помощью  .

2 Выберите нужный номер телефона с помощью  и нажмите (YES).



Для удаления всех данных истории звонков нажмите (ALL), а затем нажмите (YES).

Удаление зарегистрированного телефонного номера

- 1 Выберите “Delete contacts” с помощью  .
- 2 Выберите нужный номер телефона с помощью  и нажмите (YES).

Для удаления всех зарегистрированных телефонных номеров, нажмите (ALL) и (YES).

Удаление телефонной книги другого сотового телефона

- 1 Выберите “Delete other PB” с помощью  .
- 2 Выберите нужную телефонную книгу с помощью  и нажмите (YES).

Настройка громкости звонка

- 1 Выберите “Call volume” с помощью  .
- 2 Измените громкость звонка.

Чтобы уменьшить громкость: Поверните  против часовой стрелки.

Чтобы увеличить громкость: Поверните  по часовой стрелке.

Настройка громкости мелодии звонка

1 Выберите “Ringtone volume” с помощью  .



2 Измените громкость мелодии звонка.

Чтобы уменьшить громкость: Поверните  против часовой стрелки.

Чтобы увеличить громкость: Поверните  по часовой стрелке.

Настройка мелодии звонка

1 Выберите “Ringtone” с помощью  .

2 С помощью  выберите мелодию звонка (1 - 3). Для установки выбранной мелодии звонка нажмите  .

Пересылка истории вызовов

Выберите “Transfer histories” с помощью  и нажмите (YES).

■ Номер телефона

Можно сохранить до 1000 имен.

■ История звонков

До 10 номеров может храниться в каждой памяти истории исходящих, входящих и пропущенных звонков.

■ Ограничения количества цифр

Номер телефона, превышающий 24 цифры, зарегистрировать нельзя.

Список ламп внутреннего освещения

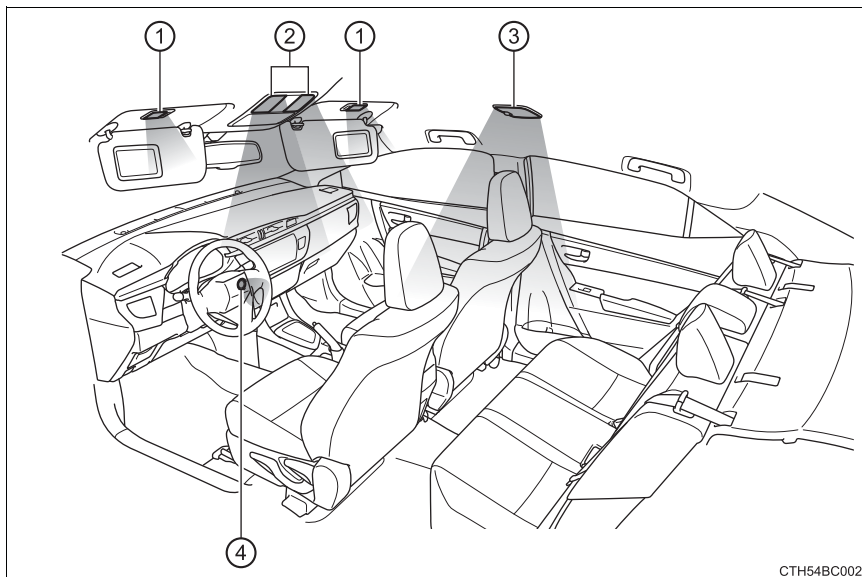

- ① Лампы подсветки косметических зеркал (при наличии) (→стр. 398)
- ② Передняя подсветка салона/лампы для чтения (→стр. 398)
- ③ Внутреннее освещение задней части салона (→стр. 399)
- ④ Замок запуска двигателя (автомобили с интеллектуальной системой и доступом без ключа)

Передняя подсветка салона/лампы для чтения

■ Передняя подсветка салона

- ① Положение двери
- ② Выкл.

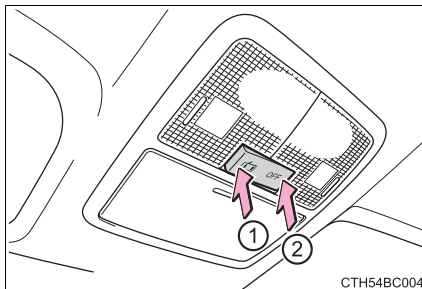

СТН54BC004

■ Лампы для чтения

Вкл./Выкл.

Если освещение включено благодаря связке с выключателем двери, освещение не выключится, даже если нажать на линзу.

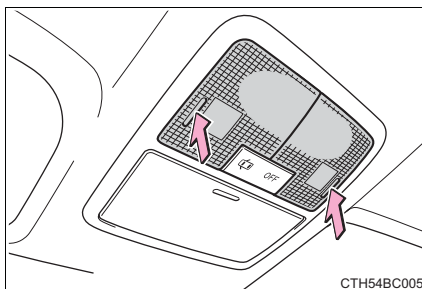

СТН54BC005

Лампы подсветки косметических зеркал (при наличии)

- ① Вкл.
- ② Выкл.

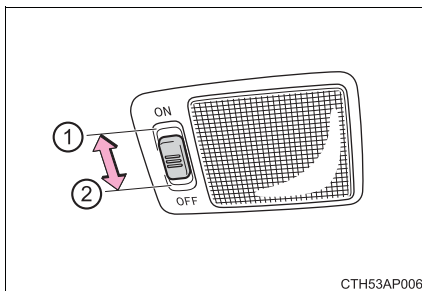

СТН53AP006

Внутреннее освещение задней части салона

- ① Вкл.
- ② Положение двери
- ③ Выкл.

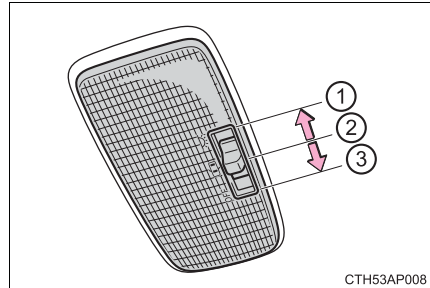

■ Система освещения при посадке

- ▶ Автомобили без интеллектуальной системы и доступа без ключа

Когда переключатель внутреннего освещения находится в положении двери, внутреннее освещение включается/выключается автоматически, в зависимости от положения замка запуска двигателя и от того, заперты/не заперты или открыты/закрыты двери.

- ▶ Автомобили с интеллектуальной системой и доступом без ключа

Когда переключатель внутреннего освещения находится в положении двери, внутреннее освещение и подсветка замка запуска двигателя включаются/выключаются автоматически, в зависимости от режима замка запуска двигателя, наличия электронного ключа и от того, заперты/не заперты или открыты/закрыты двери.

■ Чтобы предотвратить разряд аккумуляторной батареи

Следующее освещение автоматически погаснет через 20 минут:

- Передняя подсветка салона/лампы для чтения
- Внутреннее освещение задней части салона
- Подсветка багажника
- Лампы подсветки косметических зеркал (при наличии)

■ Индивидуальные настройки могут быть выполнены любым официальным дилером Toyota, специалистом ремонтной службы или в другом квалифицированном и технически оснащенном сервисном центре

Настройки (например, время до отключения освещения) могут быть изменены.
(Настраиваемые опции: →стр. 646)

Список мест для хранения вещей

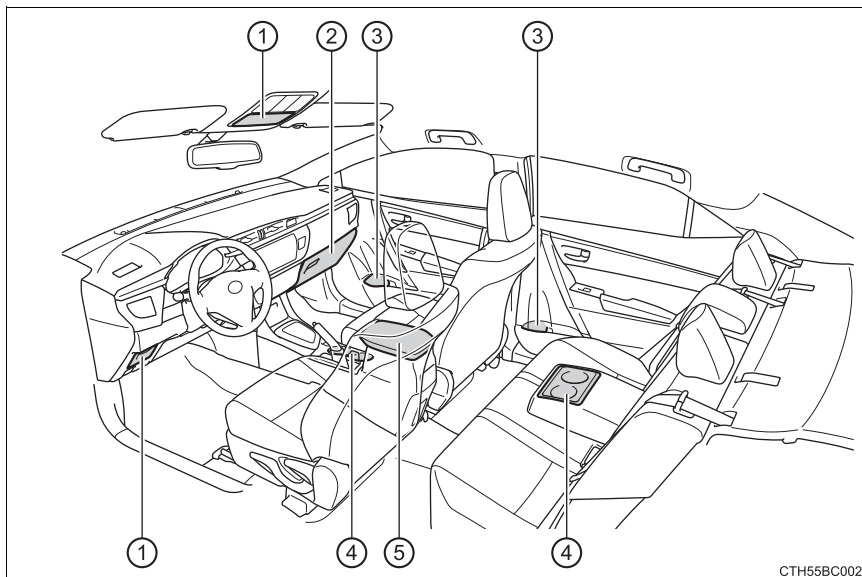

- | | |
|--|--|
| ① Дополнительные ящики
(→стр. 406) | ④ Держатели для емкостей с
напитками
(→стр. 404) |
| ② Бардачок
(→стр. 401) | ⑤ Отделение в центральном
подлокотнике
(→стр. 402) |
| ③ Держатели для бутылок
(→стр. 403) | |

⚠ ПРЕДОСТЕРЕЖЕНИЕ!**■ Предметы, которые не следует оставлять в местах для размещения багажа**

Не оставляйте в местах, предназначенных для размещения багажа, очки, зажигалки или аэрозольные баллоны, так как при повышении температуры в салоне может произойти следующее:

- Очки могут деформироваться от высокой температуры или получить трещины при контакте с другими предметами багажа.
- Зажигалки или аэрозольные баллончики могут взорваться. При контакте с другими хранящимися предметами зажигалка может воспламениться, а аэрозольный баллон может испускать газ, создавая опасность возникновения пожара.

■ Во время движения или когда ячейки для хранения не используются

Держите крышки закрытыми.

В случае экстренного торможения или внезапного заноса может произойти несчастный случай, если пассажир ударится об открытую крышку или предметы, которые в нем находятся.

Бардачок

Чтобы открыть бардачок, потяните рычаг вверх.

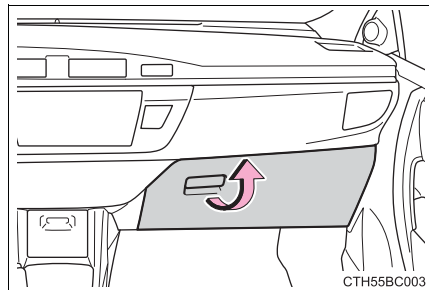

СТН55BC003

Отделение в центральном подлокотнике

▶ Отделение в центральном подлокотнике

Поднимите крышку, потянув вверх за ручку с правой стороны.

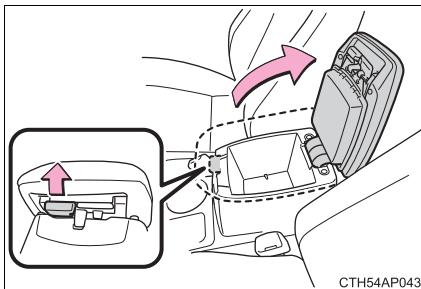

▶ Ящик верхнего уровня

Поднимите крышку, потянув вверх за ручку с левой стороны.

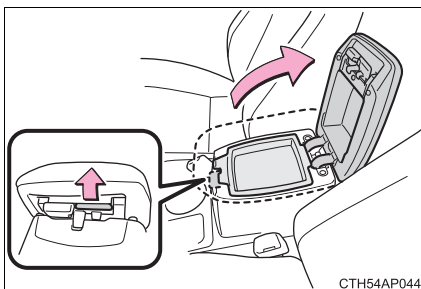
**■ При использовании крышки отделения в центральном подлокотнике в качестве подлокотника (с функцией сдвига)**

При необходимости крышку отделения в центральном подлокотнике можно сдвинуть вперед. Потяните крышку вперед, схватившись за переднюю часть крышки.

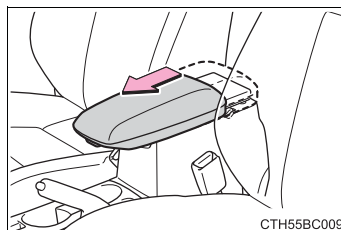

Держатели для бутылок

■ Спереди

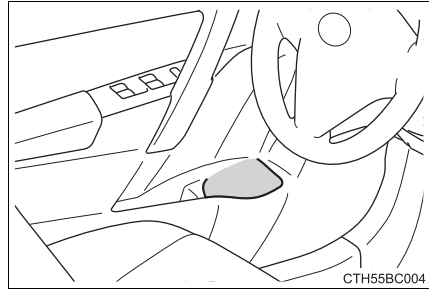

■ Сзади

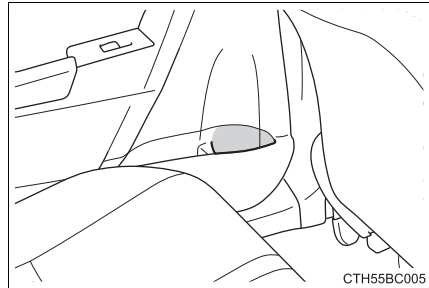

■ При использовании держателя для бутылок по назначению

- При хранении бутылок следует закрывать на них крышки.
- Бутылка может быть непригодной для держателя, в зависимости от ее размера и формы.

▲ ПРЕДОСТЕРЕЖЕНИЕ!

■ Предметы, которые нельзя хранить в держателе для бутылок

Не храните в держателях для бутылок ничего, кроме бутылок.

Другие предметы могут быть выброшены из держателей в случае аварии или резкого торможения и стать причиной травмы.

 **ВНИМАНИЕ!****■ Предметы, которые не следует оставлять в держателях для бутылок**

Наденьте крышку, перед тем как убрать бутылку. Не храните в держателях для бутылок открытые бутылки, или стеклянные или бумажные стаканы с жидкостью. Содержимое емкостей может пролиться, а стеклянные стаканы могут разбиться.

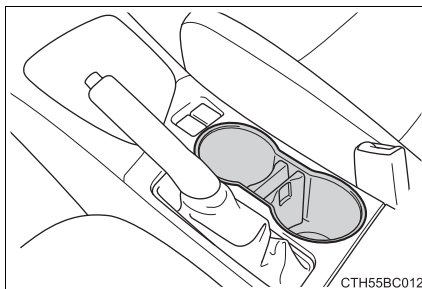
Держатели для емкостей с напитками**■ Спереди****■ Сзади (если имеется)**

Опустите подлокотник.

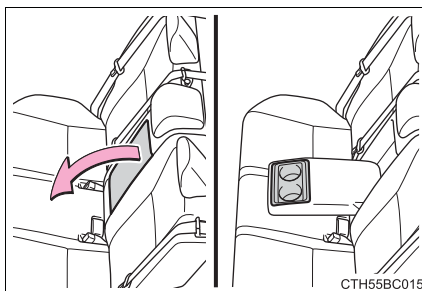

■ Регулировка размера держателя для емкостей с напитками (спереди)

- 1 Выньте вставку держателя для емкостей с напитками.

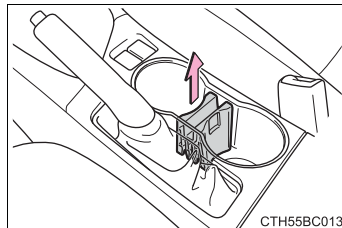

- 2 Измените положение вставки держателя для емкостей с напитками.

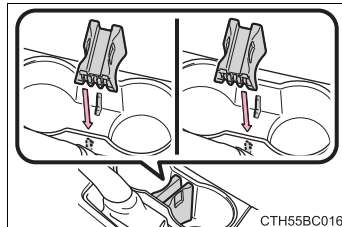

■ Удаление вставки держателя для емкостей с напитками (спереди)

Для очистки держателя для емкостей с напитками его можно снять.

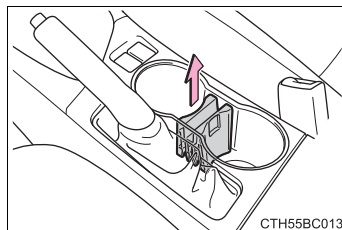

⚠ ПРЕДОСТЕРЕЖЕНИЕ!

■ Предметы, которые нельзя хранить в держателях для емкостей с напитками

Не помещайте в держатели для емкостей с напитками ничего, кроме чашек или алюминиевых банок.

Другие предметы могут быть выброшены из держателей в случае аварии или резкого торможения и стать причиной травмы. По возможности закрывайте горячие напитки крышкой, чтобы избежать ожогов.

Дополнительные ящики

► Тип А

Толкните крышку.

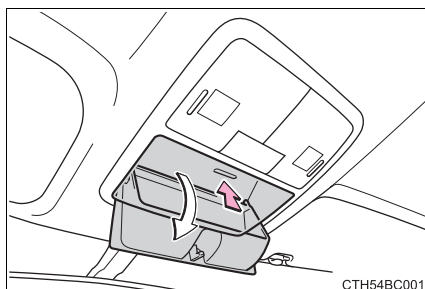

► Тип В

Потяните язычок, чтобы открыть.

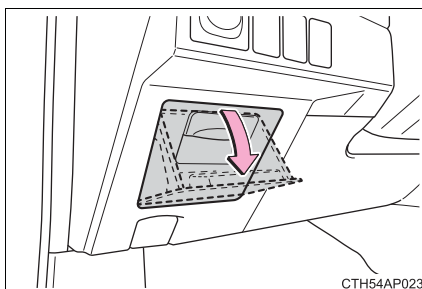

► Тип С

Потяните крышку, чтобы открыть.

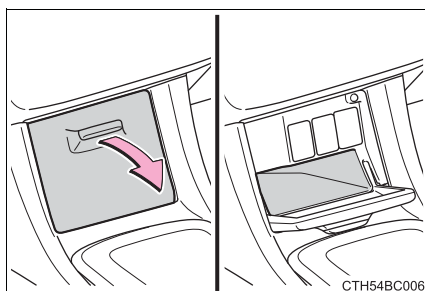

⚠ ПРЕДОСТЕРЕЖЕНИЕ!

■ Будьте внимательны во время движения

Держите дополнительные ящики закрытыми. В случае экстренного торможения может произойти несчастный случай, если пассажир ударится об открытый дополнительный ящик или предметы, которые в нем находятся.

■ Предметы, запрещенные к хранению (тип А)

Не храните предметы тяжелее 0,2 kg (кг).

Это может привести к открытию дополнительного ящика и выпадению предметов, что может привести к аварии.

Опции багажника

Крюк для продуктовых пакетов

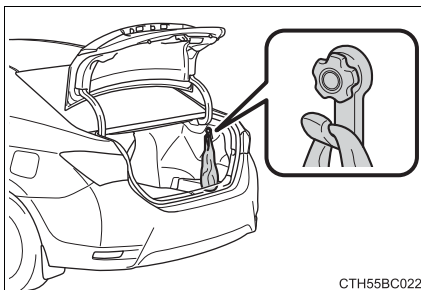

 **ВНИМАНИЕ!**

■ **Для предотвращения повреждения**

Не вешайте предметы, масса которых превышает 3 kg (кг).

Солнцезащитные козырьки и косметические зеркала

Солнцезащитные козырьки

- ① Чтобы установить козырек в переднее положение, откиньте его.
- ② Чтобы установить козырек в боковое положение, откиньте его, снимите с крючка, затем поверните его в сторону.

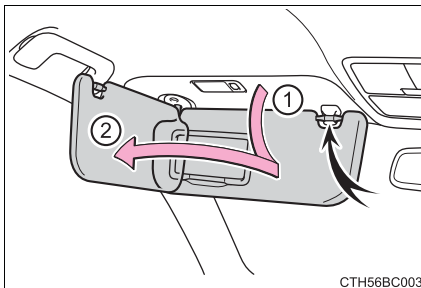

Косметические зеркала

Откройте крышку.

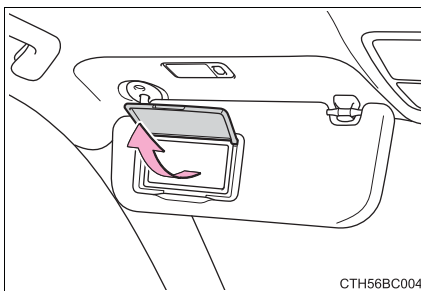

Часы

Часы можно отрегулировать, нажимая кнопки.

- ① Устанавливает часы
- ② Устанавливает минуты
- ③ Округляет до ближайшего часа*
*: например, от 1:00 до 1:29 → 1:00
1:30 до 1:59 → 2:00

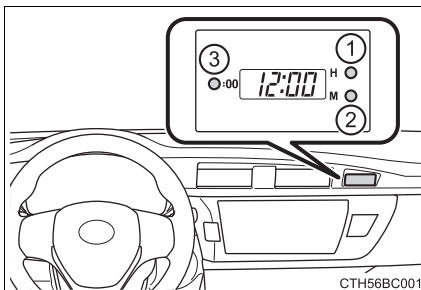

■ Часы отображаются, когда

- ▶ Автомобили без интеллектуальной системы и доступа без ключа
Замок запуска двигателя находится в положении "ACC" или "ON".
- ▶ Автомобили с интеллектуальной системой и доступом без ключа
Замок запуска двигателя находится в режиме ACCESSORY или IGNITION ON.

■ Когда отсоединена аккумуляторная батарея

- Будет произведен сброс данных на часах.

Индикация температуры наружного воздуха

Температурный дисплей отображает температуру в диапазоне от -40°C до 50°C .

► Тип А

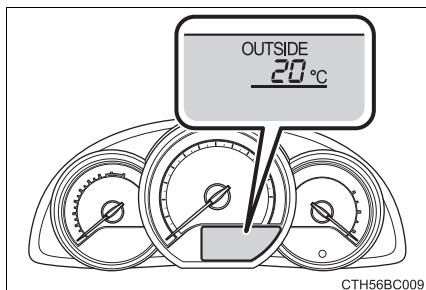

► Тип В

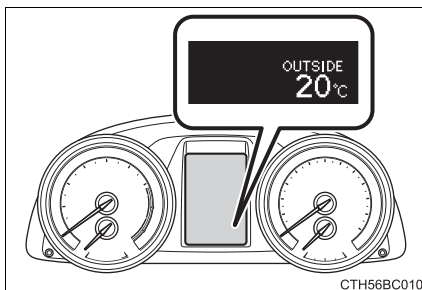

► Тип С

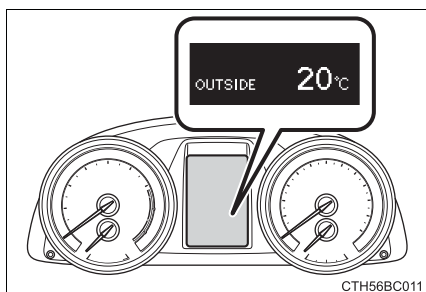

■ Температура наружного воздуха отображается, когда

- ▶ Автомобили без интеллектуальной системы и доступа без ключа
Замок запуска двигателя находится в положении “ON”.
- ▶ Автомобили с интеллектуальной системой и доступом без ключа
Замок запуска двигателя находится в режиме IGNITION ON.

■ Дисплей

В следующих случаях температура наружного воздуха может отображаться неправильно или показания дисплея могут меняться дольше обычного.

- При остановке или движении с малой скоростью (менее 15 км/ч (км/ч)).
- При резкой смене температуры наружного воздуха (въезд/выезд из гаража, тоннеля, и т. д.)

■ При мигании индикации температуры наружного воздуха

- Автомобили без многофункционального информационного дисплея: Если температура наружного воздуха составляет 3°C или менее, то дисплей температуры мигает 10 раз, а затем горит.
- Автомобили с многофункциональным информационным дисплеем: Если температура наружного воздуха составляет 3°C или менее, то индикатор предупреждения об обледенении  мигает 10 раз, а затем горит.

■ Когда отображается “--°C”

Возможно, имеются неполадки системы. Проверьте Ваш автомобиль у любого официального дилера Toyota, специалиста ремонтной службы или в другом квалифицированном и технически оснащенном сервисном центре.

Пепельница*

Пепельницу можно установить в держатель для емкостей с напитками. (→стр. 404)

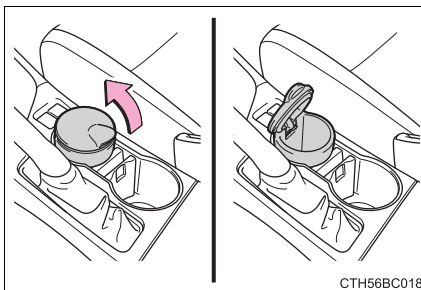

ПРЕДОСТЕРЕЖЕНИЕ!

■ Когда не используется

Держите пепельницу закрытой.

При экстренном торможении, резком повороте или аварии есть опасность получения травм.

■ Для предотвращения возгорания

- Полностью гасите спички и сигареты перед тем, как положить их в пепельницу, а затем убедитесь, что она полностью закрыта.
- Не кладите в пепельницу бумагу или другие воспламеняющиеся предметы.

Прикуриватель*

Потянув крышку, чтобы открыть ее, надавите на прикуриватель.

Прикуриватель выскочит, когда будет готов к использованию.

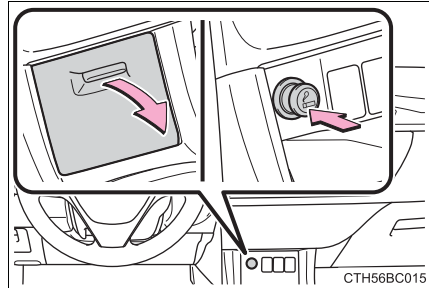

■ Прикуриватель можно использовать, когда

- ▶ Автомобили без интеллектуальной системы и доступа без ключа
Замок запуска двигателя находится в положении "ACC" или "ON".
- ▶ Автомобили с интеллектуальной системой и доступом без ключа
Замок запуска двигателя находится в режиме ACCESSORY или IGNITION ON.

⚠ ПРЕДОСТЕРЕЖЕНИЕ!

■ Чтобы избежать ожога или пожара

- Не дотрагивайтесь до металлических деталей прикуривателя.
- Не удерживайте кнопку прикуривателя нажатой. Это может привести к его перегреву и пожару.
- Не вставляйте в гнездо прикуривателя ничего, кроме прикуривателя.

Розетки для электроприборов*

Пожалуйста, используйте источник питания для электронных изделий, использующих менее 12 V (В) пост. тока/10 А (потребление электроэнергии 120 W (Вт)).

■ Спереди

Потянув крышку, чтобы открыть ее, откройте крышку.

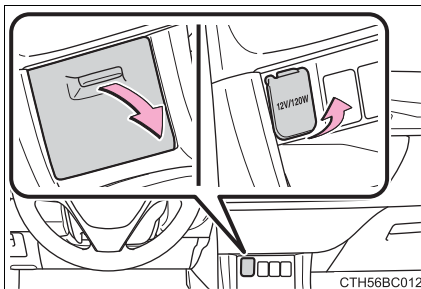

■ Сзади

Откройте крышку.

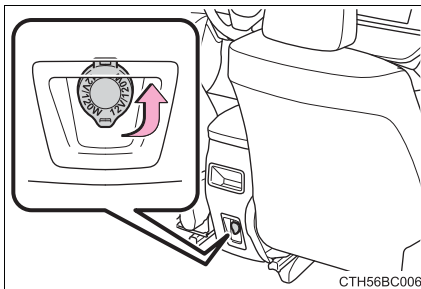

*: Если имеется

■ Розетки для электроприборов можно использовать, когда

- ▶ Автомобили без интеллектуальной системы и доступа без ключа
Замок запуска двигателя находится в положении “ACC” или “ON”.
- ▶ Автомобили с интеллектуальной системой и доступом без ключа
Замок запуска двигателя находится в режиме ACCESSORY или IGNITION ON.

**ВНИМАНИЕ!****■ Чтобы избежать повреждения розеток для электроприборов**

Закройте крышки розеток для электроприборов, когда розетки для электроприборов не используются.

Посторонние предметы или жидкости, попавшие в розетки для электроприборов, могут вызвать короткое замыкание.

■ Чтобы предотвратить разряд аккумуляторной батареи

Не используйте электрические розетки для электроприборов при отключенном двигателе дольше, чем это необходимо.

Обогреватели сидений*

Потянув за крышку, чтобы открыть, нажмите переключатель.

- ① Высокая температура
- ② Низкая температура

Контрольная лампа загорается, когда переключатель включен.

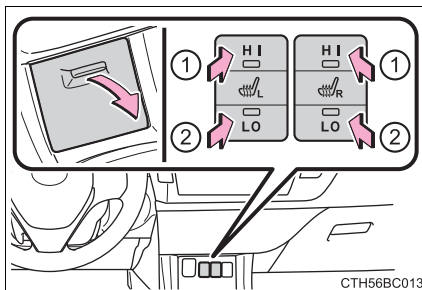

СТН56ВС013

■ Обогреватели сидений можно использовать, когда

- ▶ Автомобили без интеллектуальной системы и доступа без ключа
Замок запуска двигателя находится в положении "ON".
- ▶ Автомобили с интеллектуальной системой и доступом без ключа
Замок запуска двигателя находится в режиме IGNITION ON.

■ Когда не используется

Возвратите переключатель в нейтральное положение. Индикатор погаснет.

 **ПРЕДОСТЕРЕЖЕНИЕ!****■ Ожоги**

- Чтобы избежать возможных ожогов, будьте осторожны, усаживая на сиденье с подогревом следующие категории пассажиров:
 - Младенцы, маленькие дети, пожилые люди, больные и инвалиды
 - Люди с чувствительной кожей
 - Уставшие люди
 - Люди, употреблявшие спиртные напитки или принимавшие лекарства, которые вызывают сонливость (снотворное, лекарства от простуды и т. д.)
- Не накрывайте сиденье при использовании обогревателя сидений. Одновременное использование обогревателя сиденья и одеяла или подушки может повысить температуру сиденья и привести к перегреву.
- Не используйте обогреватель дольше, чем это необходимо. Это может привести к перегреву или ожогам у пассажиров.

 **ВНИМАНИЕ!****■ Чтобы предотвратить повреждение обогревателя сиденья**

Не кладите на сиденье тяжелые предметы с неровной поверхностью, не протыкайте сиденье острыми предметами (иглами, гвоздями и т. д.).

■ Чтобы предотвратить разряд аккумуляторной батареи

Выключайте обогреватели сидений при неработающем двигателе.

Подлокотник*

Чтобы использовать подлокотник, откиньте его вниз.

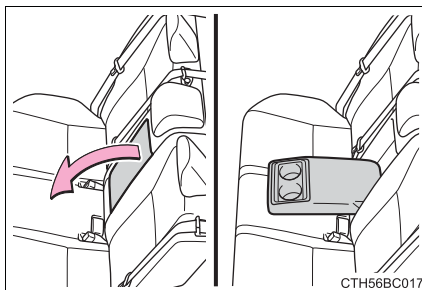

ВНИМАНИЕ!

■ **Чтобы предотвратить повреждение подлокотника**

Не прикладывайте к подлокотнику слишком большой нагрузки.

*: Если имеется

Крючок для одежды

Крючок для одежды снабжен вспомогательной ручкой сзади (сторона водителя).

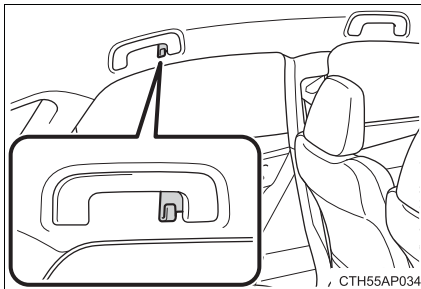

ПРЕДОСТЕРЕЖЕНИЕ!

■ **Предметы, которые нельзя вешать на крючок для одежды (автомобили с защитными шторками подушки безопасности (система SRS))**

Не вешайте на крючок вешалки для одежды и другие твердые или острые предметы. При разворачивании защитных шторок подушки безопасности (система SRS) эти предметы могут сыграть роль метательных снарядов и стать причиной серьезной травмы или смерти.

Вспомогательные ручки

Вспомогательную ручку, установленную на потолке, можно использовать для поддержания тела на сиденье.

- ① Спереди (если имеется)
- ② Сзади

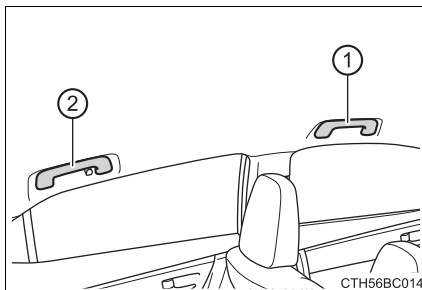

ПРЕДОСТЕРЕЖЕНИЕ!

■ Вспомогательная ручка

Не используйте вспомогательную ручку, когда вы садитесь в автомобиль, выходите из него или встаете с сиденья.

ВНИМАНИЕ!

■ Чтобы предотвратить повреждение вспомогательной ручки

Не вешайте на вспомогательную ручку тяжелые предметы или тяжелый груз.

6-1. Уход за автомобилем	
Очистка и защита автомобиля снаружи.....	422
Очистка и защита автомобиля изнутри	427
6-2. Техническое обслуживание	
Требования к техническому обслуживанию	430
Плановое техническое обслуживание.....	433
6-3. Самостоятельное техническое обслуживание	
Меры предосторожности при самостоятельном техническом обслуживании.....	441
Капот	445
Установка напольного домкрата	447
Отсек двигателя	449
Шины	465
Давление в шинах	477
Колеса	479
Воздушный фильтр кондиционера	482
Элемент питания пульта дистанционного управления/электронного ключа	484
Проверка и замена плавких предохранителей	487
Электрические лампы.....	492

Очистка и защита автомобиля снаружи

Чтобы защитить автомобиль и поддерживать автомобиль в отличном состоянии, периодически выполняйте следующее:

- Для того чтобы удалить накопившуюся грязь и пыль, вымойте автомобиль сверху донизу, обильно поливая водой кузов, колесные арки и днище автомобиля.
- Мойте кузов автомобиля, используя губку или мягкую ткань, замшу.
- Для удаления сильных загрязнений воспользуйтесь мощным средством для автомобилей и тщательно смойте его водой.
- Вытрите воду.
- При ухудшении качества водоотталкивающего покрытия обработайте автомобиль воском.

Когда на чистой поверхности нет капель воды, нанесите воск на холодный кузов автомобиля.

■ Автоматическая автомобильная мойка

- Перед мытьем автомобиля сложите зеркала. Начинайте мыть автомобиль с передней части. Перед началом движения не забудьте установить зеркала в рабочее положение.
- Щетки, используемые на автоматических автомобильных мойках, могут поцарапать поверхность автомобиля, повредив его лакокрасочное покрытие.

■ Автомобильная мойка высокого давления

- Следите за тем, чтобы сопла мойки не находились очень близко от окон.
- Перед размещением автомобиля в мойке проверьте, чтобы лючок топливного бака был закрыт.

■ При использовании автомобильной мойки (автомобили с интеллектуальной системой и доступом без ключа)

Если на дверную ручку попадает влага, в то время как электронный ключ находится в пределах радиуса действия, несколько раз может сработать механизм отпирания/запирания дверей. Чтобы такая проблема не возникла, перед мойкой автомобиля выполните следующие действия:

- Поместите ключ на расстоянии не менее 2 м (м) от автомобиля или дальше во время мойки автомобиля. (Следите за тем, чтобы ключ не был украден.)
- Установите электронный ключ в режим энергосбережения элемента питания, чтобы отключить интеллектуальную систему и доступ без ключа. (→стр. 123)

■ Алюминиевые колеса (если имеются)

- Немедленно удалите любую грязь, используя нейтральное моющее средство. Не используйте абразивные чистящие средства или жесткую щетку. Не используйте сильные или едкие химические чистящие средства. Используйте мягкие чистящие вещества и воск.
- Не используйте детергент для мытья колес, когда колеса горячие, например, после поездок на длинные расстояния в жаркую погоду.
- Смойте детергент с колес сразу же после использования.

■ Бамперы

Не очищайте их при помощи абразивных чистящих средств.

⚠ ПРЕДОСТЕРЕЖЕНИЕ!

■ Когда Вы моете автомобиль

Не используйте воду внутри отсека двигателя. Это может привести к возгоранию электрических устройств и т.д.

■ При очистке лобового стекла (автомобили со стеклоочистителями ветрового стекла с функцией датчика дождя)

Переведите переключатель стеклоочистителя в выключенное положение.

Если переключатель стеклоочистителя находится в режиме "AUTO", стеклоочистители могут неожиданно сработать в следующих ситуациях и стать причиной защемления кистей рук или других серьезных травм, а также привести к повреждению щеток стеклоочистителей.

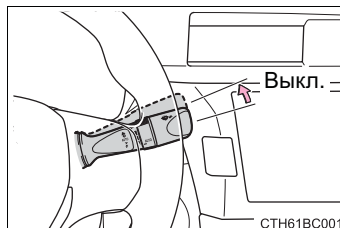

- Когда до верхней части ветрового стекла, где находится датчик капель дождя, дотрагиваются рукой
- Когда мокрую тряпку или подобный предмет подносят близко к датчику капель дождя
- Если что-либо ударяется о ветровое стекло
- Если Вы непосредственно дотрагиваетесь до корпуса датчика, или что-то ударяется о датчик капель дождя

■ Меры предосторожности, касающиеся выхлопной трубы

Выхлопная труба сильно нагревается от проходящих по ней выхлопных газов.

При мытье машины будьте внимательны и не прикасайтесь к выхлопной трубе, пока она не остынет, в противном случае можно получить ожоги.

**ВНИМАНИЕ!****■ Чтобы избежать повреждения лакокрасочного покрытия, а также предотвратить коррозию кузова и деталей (алюминиевых колес и т. п.)**

- Немедленно вымойте автомобиль в следующих случаях:
 - После поездки вблизи берега моря
 - После поездки по дорогам, посыпанным солью
 - Если окрашенная поверхность запачкана гудроном или древесной смолой
 - Если на окрашенной поверхности имеются насекомые или пятна от насекомых или птиц
 - После движения по местности, загрязненной сажей, жирной копотью, рудничной пылью, железными опилками или химическими веществами
 - Если автомобиль сильно загрязнен пылью или грязью
 - Если на окрашенную поверхность попали такие жидкости, как бензол или бензин
- Если краска сколота или поцарапана, следует как можно быстрее восстановить лакокрасочное покрытие.
- Для предотвращения коррозии колес уберите с них все загрязнения и храните в помещении с низкой влажностью, когда колеса не используются.

■ Очистка внешних осветительных приборов

- Мойте их осторожно. Не используйте органические вещества и не трите жесткой щеткой.
Это может повредить поверхности фонарей.
- Не наносите воск на поверхность фар.
Воск может вызвать повреждение линз.

■ Чтобы предотвратить повреждение держателей стеклоочистителей ветрового стекла

Чтобы поднять держатели стеклоочистителей от ветрового стекла, сначала потяните вверх держатель со стороны водителя, затем проделайте то же самое с держателем со стороны пассажира. Для возвращения держателей в исходное положение, начинайте со стороны пассажира.

**ВНИМАНИЕ!****■ При использовании автоматической автомойки (автомобили со стеклоочистителями ветрового стекла с функцией датчика дождя)**

Переведите переключатель стеклоочистителя в выключенное положение. Если переключатель стеклоочистителя находится в режиме "AUTO", очиститель может сработать, что может привести к повреждению щеток стеклоочистителя.

■ При использовании автомобильной мойки высокого давления

Не приближайте наконечник форсунки близко к следующим деталям и пылезащитным чехлам (резиновые или пластмассовые кожухи) или к разъемам. Детали могут быть повреждены при контакте со струей воды под высоким напором.

- Детали, связанные с силой сцепления колес с дорогой
- Детали рулевого управления
- Детали подвески
- Детали тормозной системы

Очистка и защита автомобиля изнутри

Следующие процедуры помогут защитить салон автомобиля и поддерживать его в отличном состоянии:

Защита салона автомобиля

Удалите грязь и пыль, используя пылесос. Вытрите грязные поверхности с помощью мягкой ткани, смоченной теплой водой.

Очистка кожаных поверхностей

- Удалите грязь и пыль, используя пылесос.
- Вытрите оставшуюся грязь и пыль мягкой тканью, смоченной раствором моющего средства.
Используйте разбавленный водный раствор (концентрация около 5%) нейтрального моющего средства для шерсти.
- Отожмите ткань и тщательно удалите все оставшиеся следы моющего средства.
- Вытрите поверхность сухой мягкой тканью, чтобы удалить оставшуюся влагу. Дайте коже высохнуть в затененном проветриваемом месте.

Очистка поверхностей из искусственной кожи

- Соберите легко удаляемую грязь пылесосом.
- Затем, используя губку или мягкую ткань, нанесите мыльный раствор на покрытие из искусственной кожи.
- Дайте раствору впитаться в течение нескольких минут. Удалите грязь и вытрите поверхность чистой мягкой тканью.

■ Уход за кожаными поверхностями

Чтобы поддерживать салон автомобиля в хорошем состоянии, Toyota рекомендует выполнять чистку салона, по крайней мере, дважды в год.

■ Очистка напольных покрытий

В продаже имеется несколько типов вспенивающих средств для ухода за коврами. Чтобы нанести пену, используйте губку или щетку. Вотрите пену круговыми движениями. Не используйте воду. Протрите загрязненные поверхности и дайте им высохнуть. Превосходный результат достигается тогда, когда ковер во время чистки остается по возможности сухим.

■ Ремни безопасности

Очищайте слабым теплым мыльным раствором, используя ткань или губку. Периодически проверяйте ремни на износ, истирание или порезы.



ПРЕДОСТЕРЕЖЕНИЕ!

■ Вода в автомобиле

- Не расплескивайте и не проливайте жидкость в салоне.

В противном случае Вы можете повредить электрические устройства и т.д., что приведет к их выводу из строя или возникновению пожара.

- Следите за тем, чтобы вода не попадала на компоненты системы SRS или на провода в салоне автомобиля. (→стр. 41)

Неисправность электрической системы может стать причиной отказа или неправильного срабатывания подушек безопасности, что может привести к серьезной травме или смерти.

■ Чистка салона (особенно приборной панели)

Не используйте полировочный воск или полирующие чистящие средства. Ветровое стекло может отсвечиваться от приборной панели, что затруднит водителю обзор и может привести к аварии, грозящей серьезными травмами или смертью.

**ВНИМАНИЕ!****■ Очищающие моющие средства**

- Не используйте следующие типы моющих средств, так как они могут вызвать обесцвечивание поверхностей салона автомобиля, появление полос или повреждение окрашенных поверхностей:
 - Все части, кроме сидений: Органические растворители, такие как бензол, бензин и т. д., растворы кислот и щелочей, красители и отбеливатели
 - Сиденья: Растворы кислот и щелочей, например разбавители, бензол и спирт
- Не используйте полировочный воск или полирующие чистящие средства. Можно повредить поверхность приборной панели или окрашенные поверхности других деталей салона.

■ Меры по предотвращению повреждения кожаных поверхностей

Чтобы избежать повреждения и ухудшения состояния кожаных поверхностей, соблюдайте следующие меры предосторожности:

- Немедленно удаляйте любую пыль и грязь с кожаных поверхностей.
- Не подвергайте автомобиль воздействию прямых солнечных лучей в течение длительного периода времени. Паркуйте автомобиль в затененном месте, особенно в летний период.
- Не помещайте на обивку предметы, изготовленные из винила, пластмассы или содержащие воск, так как они могут прилипнуть к кожаной поверхности при значительном нагревании салона автомобиля.

■ Вода на полу

Не мойте водой пол автомобиля.

Если вода будет контактировать с электрическими устройствами, расположенными над или под полом автомобиля, то системы автомобиля, такие как аудиосистема, могут быть повреждены. Кроме того, вода может стать причиной коррозии кузова.

■ Очистка заднего окна изнутри

- Для очистки заднего окна не используйте очиститель для стекол, так как это может вызвать повреждение проводов нагревательного элемента антизапотевателя заднего стекла или антенны. Чтобы осторожно очистить стекло, используйте мягкую ткань, смоченную теплой водой. Вытирайте стекло в направлении, параллельном расположению проводов нагревательного элемента или антенны.
- Следите за тем, чтобы не поцарапать и не повредить провода обогревателя или антенну.

Требования к техническому обслуживанию

Для безопасного и экономичного вождения большое значение имеют ежедневный уход и регулярное техническое обслуживание автомобиля. Toyota рекомендует следующие виды технического обслуживания:

Плановое техническое обслуживание

- Плановое техническое обслуживание должно выполняться через определенные интервалы времени в соответствии с графиком технического обслуживания.

Период времени, по истечении которого производится плановое техническое обслуживание, определяется показаниями одометра либо датой, определенной в графике выполнения работ по техническому обслуживанию — в зависимости от того, что наступит раньше.

Интервалы между работами по техническому обслуживанию должны быть одинаковыми.

- Куда обращаться за выполнением работ по техническому обслуживанию?

Для проведения работ по техническому обслуживанию автомобиля, проверок и ремонта, лучше всего обратиться к местному дилеру Toyota.

Технические специалисты Toyota хорошо обучены и имеют большой опыт работы. Они получают новейшую информацию по обслуживанию автомобилей из технических бюллетеней, рекомендаций и программ профессионального обучения дилеров. Они изучают автомобиль не во время обслуживания Вашего автомобиля, а проходят специальный курс обучения Toyota. Разве это не наилучший подход?

Любой дилер Toyota вкладывает немало средств в приобретение специальных инструментов и оборудования для технического обслуживания и ремонта Toyota. Это помогает выполнять работу лучше и при меньших затратах.

Отдел технического обслуживания Вашего дилера Toyota выполнит любое плановое техническое обслуживание Вашего автомобиля надежно и экономично.

Резиновые шланги (для систем охлаждения и обогрева, тормозной и топливной системы) должны проверяться квалифицированными специалистами в соответствии с графиком технического обслуживания Toyota.

Резиновые шланги являются чрезвычайно важными элементами технического обслуживания. При любом ухудшении состояния или повреждении шлангов их следует немедленно заменять. Имейте в виду, что резиновые шланги порвутся со временем, что приводит к разбуханию, перетиранию или образованию трещин.

Самостоятельное техническое обслуживание

Что подразумевается под самостоятельным техническим обслуживанием?

Многие операции технического обслуживания легко выполняются владельцем при наличии небольших навыков обращения с техникой и при наличии нескольких основных автомобильных инструментов. В данном разделе представлены простые инструкции по самостоятельному выполнению технического обслуживания.

Заметим, однако, что некоторые задачи по техническому обслуживанию требуют использования специальных инструментов и соответствующей квалификации. Эти операции должны выполняться квалифицированными специалистами. Даже если Вы являетесь опытным механиком, мы рекомендуем, чтобы работы по ремонту и техническому обслуживанию автомобиля выполнялись Вашим дилером Toyota, который будет вести записи о выполненном техническом обслуживании Вашего автомобиля. Эти записи могут оказаться полезными в случае необходимости проведения Гарантийного обслуживания.

■ Нуждается ли Ваш автомобиль в ремонте?

Будьте внимательны к изменениям в характере работы, необычным звукам и визуальным предупреждениям, которые сигнализируют о необходимости обслуживания автомобиля. Ниже указаны некоторые важные признаки:

- Двигатель не заводится, работает с перебоями или детонирует
- Заметная потеря мощности
- Необычные звуки в двигателе
- Под автомобилем видны следы утечки жидкости (однако, капли воды, образующиеся в результате работы системы кондиционирования воздуха - это нормальное явление.)
- Изменение звука выхлопа (Может сигнализировать об утечке опасного угарного газа. Ведите машину с открытыми окнами и немедленно проверьте выхлопную систему.)
- Заметно спущенные шины, чрезмерный визг шин при прохождении поворотов, неравномерный износ шин
- При движении по ровной дороге автомобиль уводит в одну сторону
- Необычные звуки, связанные с работой подвески
- Ухудшение эффективности торможения, “мягкая” педаль тормоза или педаль сцепления (автомобили с механической коробкой передач), при нажатии педаль утапливается почти до пола, при торможении автомобиль уводит в одну сторону
- Температура охлаждающей жидкости двигателя постоянно превышает нормальную

Если Вы заметили любой из перечисленных признаков, как можно скорее обратитесь к дилеру Toyota. Возможно, Ваш автомобиль нуждается в регулировке или ремонте.



ПРЕДОСТЕРЕЖЕНИЕ!

■ Если автомобиль обслуживается неправильно

Неправильное техническое обслуживание может привести к серьезному повреждению автомобиля и, возможно, к серьезной травме или смерти.

■ Обращение с аккумулятором

В клеммах, выводах и связанных с ними деталях аккумуляторной батареи содержится свинец и соединения свинца, которые могут вызвать повреждение головного мозга. После работы с этими деталями мойте руки. (→стр. 459)

Плановое техническое обслуживание

Выполните техническое обслуживание автомобиля в соответствии с графиком:

Требования к графику технического обслуживания

Ваш автомобиль требуется обслуживать в соответствии с обычным графиком технического обслуживания. (См. “График технического обслуживания”.)



Если Ваш автомобиль эксплуатируется главным образом в одном или более из специальных режимов эксплуатации, указанных ниже, то некоторые пункты графика технического обслуживания следует выполнять чаще. (См. “График дополнительного технического обслуживания”.)

<p>A. Состояние дороги</p> <ol style="list-style-type: none">1. Движение по ухабистым, грязным или покрытым тающим снегом дорогам2. Эксплуатация на пыльных дорогах	<p>B. Условие вождения</p> <ol style="list-style-type: none">1. Сильно нагруженный автомобиль (Например, использование багажника на крыше автомобиля и т.п.)2. Частые короткие поездки на расстояние менее 8 км (км) при наружной температуре ниже нуля градусов (Температура двигателя не достигнет нормальной температуры)3. Продолжительная работа на холостом ходу и/или длительные поездки на малой скорости (например, если автомобиль используется в качестве патрульного, такси или для доставки товаров на дом)4. Постоянное движение на высокой скорости (80% или более от максимально возможной скорости автомобиля) в течение более 2 часов
--	--

График технического обслуживания

Операции технического обслуживания: I = Проверить

R = Заменить, отрегулировать или смазать

ИНТЕРВАЛ ОБСЛУЖИВАНИЯ:		ПОКАЗАНИЯ ОДОМЕТРА										МЕСЯЦЕ В
(В соответствии с показаниями одометра или через месяцев, в зависимости от того, что наступит раньше.)		x1000 km (км)	1	10	20	30	40	50	60	70	80	
ОСНОВНЫЕ КОМПОНЕНТЫ ДВИГАТЕЛЯ												
1	Приводные ремни				I		I		I		I	24
2	Моторное масло		R	R	R	R	R	R	R	R	R	12
3	Масляный фильтр двигателя		R	R	R	R	R	R	R	R	R	12
4	Система охлаждения и обогрева <<См. примечание 1.>>						I				I	24
5	Охлаждающая жидкость двигателя <<См. примечание 2.>>						I				I	-
6	Выхлопные трубы и крепления			I		I		I		I	I	12
СИСТЕМА ЗАЖИГАНИЯ												
7	Свечи зажигания	Заменять через каждые 100000 km (км).										
8	Аккумулятор		I	I	I	I	I	I	I	I	I	12
ТОПЛИВНАЯ СИСТЕМА И СИСТЕМА СНИЖЕНИЯ ТОКСИЧНОСТИ ОТРАБОТАВШИХ ГАЗОВ												
9	Топливный фильтр <<См. примечание 3.>>										R	96
10	Воздушный фильтр			I		R		I			R	I:24 R:48
11	Пробка заливной горловины топливного бака, топливопровод, соединения и клапан управления системы выпуска паров топлива <<См. примечание 1.>>					I					I	24
12	Угольный фильтр					I					I	24

Операции технического обслуживания: I = Проверить

R = Заменить, отрегулировать или смазать

ИНТЕРВАЛ ОБСЛУЖИВАНИЯ:		ПОКАЗАНИЯ ОДОМЕТРА										МЕСЯЦЕ В
		x1000 km (км)	1	10	20	30	40	50	60	70	80	
26	Осветительные приборы, звуковые сигналы, стеклоочистители и стеклоомыватели		I	I	I	I	I	I	I	I	I	6
27	Воздушный фильтр кондиционера			R		R		R		R		-
28	Уровень хладагента системы кондиционирования воздуха			I		I		I		I		12

ПРИМЕЧАНИЕ:

1. Проверить через 80000 km (км) или 48 месяцев, затем проверять через каждые 20000 km (км) или 12 месяцев.
2. Первая замена через 160000 km (км), затем менять через каждые 80000 km (км).
3. Включая фильтр в топливном баке.

График дополнительного технического обслуживания

В приведенной ниже таблице указаны узлы, которые при определенных условиях эксплуатации автомобиля требуют более частого технического обслуживания по сравнению с обычным графиком технического обслуживания. (Подробнее см. “Требования к графику технического обслуживания”).

А-1: Эксплуатация на ухабистых, грязных или покрытых тающим снегом дорогах	
<input type="checkbox"/> Проверка тормозных колодок и дисков	Каждые 5000 km (км) или 3 месяца
<input type="checkbox"/> Проверка трубопроводов и шлангов тормозной системы	Каждые 10000 km (км) или 6 месяцев
<input type="checkbox"/> Проверка шаровых шарниров и пылезащитного чехла	Каждые 10000 km (км) или 6 месяцев
<input type="checkbox"/> Проверка подшипников карданного вала	Каждые 10000 km (км) или 12 месяцев
<input type="checkbox"/> Проверка рулевого колеса, рулевого привода и коробки рулевого механизма	Каждые 5000 km (км) или 3 месяца
<input type="checkbox"/> Проверка передней и задней подвесок	Каждые 10000 km (км) или 6 месяцев
<input type="checkbox"/> Подтягивание болтов и гаек на шасси и кузове <<См. примечание.>>	Каждые 10000 km (км) или 6 месяцев
А-2: Движение по пыльным дорогам	
<input type="checkbox"/> Замена моторного масла	Каждые 5000 km (км) или 6 месяцев
<input type="checkbox"/> Замена масляного фильтра двигателя	Каждые 5000 km (км) или 6 месяцев
<input type="checkbox"/> Проверка или замена воздушного фильтра	I: Каждые 2500 km (км) или 3 месяца R: Каждые 40000 km (км) или 48 месяцев
<input type="checkbox"/> Проверка тормозных колодок и дисков	Каждые 5000 km (км) или 3 месяца
<input type="checkbox"/> Замена воздушного фильтра кондиционера	Через каждые 15000 km (км)

В-1: Сильно нагруженный автомобиль (Например, использование багажника на крыше автомобиля и т.п.)	
<input type="checkbox"/> Замена моторного масла	Каждые 5000 km (км) или 6 месяцев
<input type="checkbox"/> Замена масляного фильтра двигателя	Каждые 5000 km (км) или 6 месяцев
<input type="checkbox"/> Проверка тормозных колодок и дисков	Каждые 5000 km (км) или 3 месяца
<input type="checkbox"/> Замена трансмиссионного масла механической коробки передач (включая передний дифференциал)	Каждые 40000 km (км) или 48 месяцев
<input type="checkbox"/> Проверка или замена масла в бесступенчатом вариаторе жидкости в автоматической коробке передач (включая передний дифференциал)	I: Каждые 40000 km (км) или 24 месяца R: Каждые 80000 km (км) или 48 месяцев
<input type="checkbox"/> Проверка передней и задней подвесок	Каждые 10000 km (км) или 6 месяцев
<input type="checkbox"/> Подтягивание болтов и гаек на шасси и кузове <<См. примечание.>>	Каждые 10000 km (км) или 6 месяцев
В-2: Частые короткие поездки на расстояние менее 8 km (км) при наружной температуре ниже нуля градусов (Температура двигателя не достигнет нормальной температуры)	
<input type="checkbox"/> Замена моторного масла	Каждые 5000 km (км) или 6 месяцев
<input type="checkbox"/> Замена масляного фильтра двигателя	Каждые 5000 km (км) или 6 месяцев
В-3: Продолжительная работа на холостом ходу и/или длительные поездки на малой скорости (например, если автомобиль используется в качестве патрульного, такси или для доставки товаров на дом)	
<input type="checkbox"/> Замена моторного масла	Каждые 5000 km (км) или 6 месяцев
<input type="checkbox"/> Замена масляного фильтра двигателя	Каждые 5000 km (км) или 6 месяцев
<input type="checkbox"/> Проверка тормозных колодок и дисков	Каждые 5000 km (км) или 3 месяца

В-4: Постоянное движение на высокой скорости (80% или более от максимально возможной скорости автомобиля) в течение более 2 часов	
<input type="checkbox"/> Замена трансмиссионного масла механической коробки передач (включая передний дифференциал)	Каждые 40000 km (км) или 48 месяцев
<input type="checkbox"/> Проверка или замена масла жидкости коробки передач бесступенчатого вариатора (включая передний дифференциал)	I: Каждые 40000 km (км) или 24 месяца R: Каждые 80000 km (км) или 48 месяцев

ПРИМЕЧАНИЕ:

Для монтажных болтов сидений, крепежных болтов элементов передней и задней подвески.

Меры предосторожности при самостоятельном техническом обслуживании

Если Вы выполняете техническое обслуживание автомобиля самостоятельно, в точности следуйте указаниям, представленным в данных разделах.

Параметры	Детали и инструменты
Состояние аккумулятора (→стр. 459)	<ul style="list-style-type: none"> • Теплая вода • Пищевая сода • Смазка • Гаечный ключ (для болтов клемм)
Уровень охлаждающей жидкости двигателя (→стр. 457)	<ul style="list-style-type: none"> • “Toyota Super Long Life Coolant” «Охлаждающая жидкость особо длительного действия Toyota», либо идентичная по качеству охлаждающая жидкость, изготовленная на основе этиленгликоля по технологии гибридных органических кислот, с продолжительным сроком службы и не содержащая силикатов, аминов, нитритов и боратов • “Toyota Super Long Life Coolant” «Охлаждающая жидкость особо длительного действия Toyota» представляет собой смесь из 50% охлаждающей жидкости и 50% деионизованной воды. • Воронка (используется только для добавления охлаждающей жидкости)
Уровень моторного масла (→стр. 452)	<ul style="list-style-type: none"> • “Toyota Genuine Motor Oil” «Оригинальное моторное масло Toyota» или аналогичное • Тканевое или бумажное полотенце • Воронка (используется только для добавления моторного масла)
Предохранители (→стр. 487)	<ul style="list-style-type: none"> • Предохранитель с идентичным номиналом тока

Параметры	Детали и инструменты
Электрические лампы (→стр. 492)	<ul style="list-style-type: none">• Лампа с идентичной маркировкой и номинальной мощностью• Отвертка с головкой Phillips• Плоская отвертка• Гаечный ключ
Радиатор, конденсатор и промежуточный охладитель (→стр. 458)	—
Давление в шинах (→стр. 477)	<ul style="list-style-type: none">• Манометр для шин• Источник сжатого воздуха
Жидкость стеклоомывателя (→стр. 462)	<ul style="list-style-type: none">• Вода или жидкость стеклоомывателя, содержащая антифриз (для эксплуатации в зимних условиях)• Воронка (используется только для добавления воды или жидкости стеклоомывателя)

ПРЕДОСТЕРЕЖЕНИЕ!

В отсеке двигателя находится множество механизмов и жидкостей, которые могут неожиданно вырваться наружу, нагреться или наэлектризоваться. Чтобы избежать серьезной или смертельной травмы, необходимо выполнять следующие меры безопасности.

■ Во время работы в отсеке двигателя

- Держите руки, протирочную ткань и инструменты как можно дальше от работающего вентилятора и приводного ремня двигателя.
- Сразу после окончания поездки не прикасайтесь к двигателю, радиатору, выпускному коллектору и т. д., так как они могут быть горячими. Масло и иные жидкости также могут быть горячими.
- Не оставляйте в отсеке двигателя легковоспламеняющиеся предметы, например, бумагу и ткань.
- Не курите, не допускайте образования искр и не подносите открытый огонь к открытой горловине топливного бака или аккумуляторной батарее. Пары топлива и жидкости, находящейся в аккумуляторной батарее, огнеопасны.
- При работе с аккумуляторной батареей соблюдайте особую осторожность. Она содержит ядовитую и едкую серную кислоту.
- Будьте осторожны, так как тормозная жидкость может повредить руки или глаза, а также окрашенные поверхности. Если жидкость попала на руки или в глаза, немедленно промойте пораженную область чистой водой. Если после этого неприятные ощущения не исчезнут, обратитесь к врачу.

■ При работе вблизи электрического вентилятора охлаждения или решетки радиатора

Автомобили без интеллектуальной системы и доступа без ключа: Убедитесь, что замок запуска двигателя выключен.

Если замок запуска двигателя находится в положении "ON", то при высокой температуре окружающего воздуха и/или охлаждающей жидкости вентилятор охлаждения может включиться автоматически. (→стр. 458)

Автомобили с интеллектуальной системой и доступом без ключа: Убедитесь, что замок запуска двигателя выключен.

Когда замок запуска двигателя находится в режиме IGNITION ON, то если кондиционирование воздуха включено и/или при высокой температуре охлаждающей жидкости двигателя электрический вентилятор охлаждения может включиться автоматически. (→стр. 458)

■ Защитные очки

Надевайте защитные очки для защиты глаз от случайного попадания посторонних предметов, жидкостей и т. д.

**ВНИМАНИЕ!****■ Если фильтр воздухоочистителя снят**

Управление автомобилем без фильтра воздухоочистителя может стать причиной преждевременного износа двигателя из-за пыли, содержащейся в воздухе.

■ При недостаточном или повышенном уровне тормозной жидкости

Уровень тормозной жидкости может слегка понизиться при износе тормозных колодок; несколько пониженный уровень тормозной жидкости или повышенный уровень электролита в аккумуляторе – это нормально.

Если требуется частый долив жидкости, это может означать наличие серьезной неполадки.

Капот

Для того чтобы открыть капот, откройте замок в салоне автомобиля.

- 1 Потяните рычаг отпирания капота.

Капот слегка приоткроется.

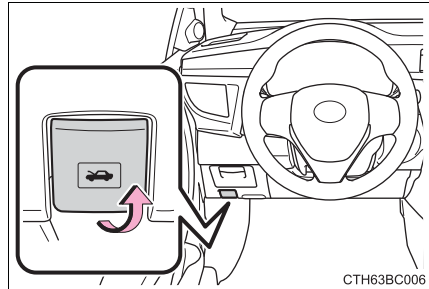

- 2 Потяните вспомогательный рычаг защелки вверх и поднимите капот.

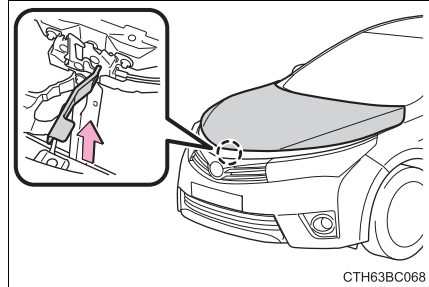

- 3 Зафиксируйте капот в открытом положении, вставив опорную штангу в отверстие.

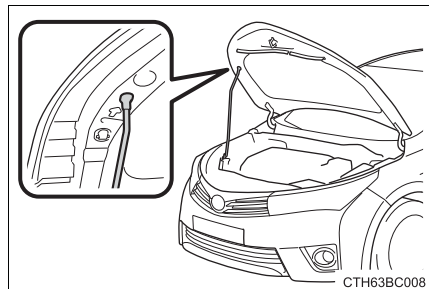

 **ПРЕДОСТЕРЕЖЕНИЕ!****■ Проверка перед началом поездки**

Проверьте, чтобы капот был полностью закрыт и заблокирован.

Если капот не заперт как следует, то во время движения он может открыться, что может стать причиной несчастного случая и привести к тяжелым травмам или даже к смерти.

■ После установки опорной штанги в отверстие

Убедитесь, что штанга надежно удерживает крышку капота, иначе крышка может упасть и ударить Вас.

 **ВНИМАНИЕ!****■ При закрытии капота**

Перед закрыванием капота обязательно закрепите опорную штангу в зажиме.

Попытка закрыть капот с поднятой опорной штангой может привести к деформации крышки капота.

Установка напольного домкрата

Для того чтобы приподнять автомобиль при помощи напольного домкрата, домкрат необходимо правильно установить. Неправильная установка домкрата может привести к повреждению автомобиля или к травмам.

◆ Спереди

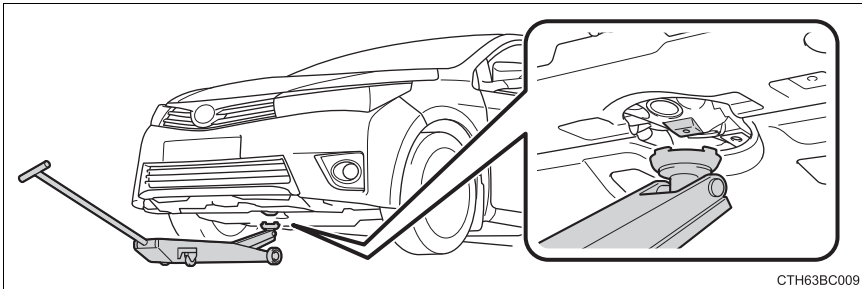

◆ Сзади

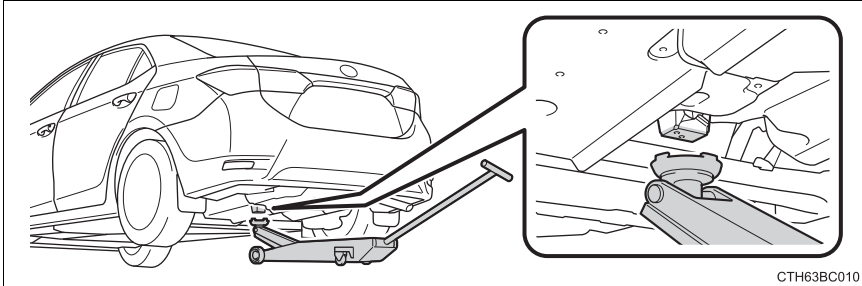

⚠ ПРЕДОСТЕРЕЖЕНИЕ!**■ При подъеме автомобиля**

Во избежание серьезных или смертельных травм необходимо соблюдать указанные ниже меры предосторожности:

- Поднимите автомобиль с помощью напольного домкрата, например, такого, как показано на рисунке.

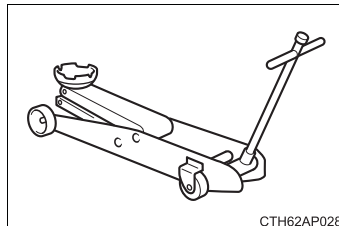

- При использовании напольного домкрата следуйте инструкциям, перечисленным в руководстве к домкрату.
- Не используйте домкрат, который поставляется с Вашим автомобилем.
- Если автомобиль удерживается на весу только напольным домкратом, следите, чтобы части Вашего тела не оказались под автомобилем.
- Всегда устанавливайте напольный домкрат и/или автомобильные подъемные опоры на твердую, ровную, горизонтальную поверхность.
- Если автомобиль удерживается на весу напольным домкратом, не запускайте двигатель.
- Остановите автомобиль на ровном участке дороги, надежно зафиксируйте стояночный тормоз и переведите рычаг переключения передач в положение P (Multidrive), E, M или R (многорежимная механическая коробка передач) или R (механическая коробка передач).
- Убедитесь, что напольный домкрат надежно зафиксирован в гнезде для установки домкрата.
Подъем автомобиля при неправильно установленном напольном домкрате может привести к повреждению кузова или к падению автомобиля с домкрата.
- Не поднимайте автомобиль домкратом, если в салоне находятся пассажиры.
- При подъеме автомобиля не кладите посторонний предмет под или на напольный домкрат.

Отсек двигателя

► Двигатель 1NR-FE

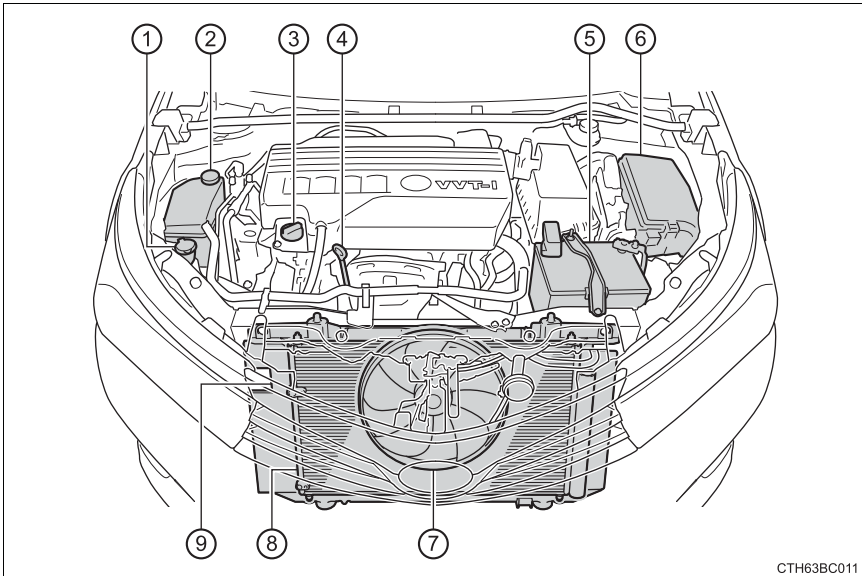

- | | |
|--|---------------------------------------|
| ① Бачок для жидкости стеклоомывателя (→стр. 462) | ⑤ Аккумуляторная батарея (→стр. 459) |
| ② Бачок для охлаждающей жидкости (→стр. 457) | ⑥ Блок предохранителей (→стр. 487) |
| ③ Крышка маслозаливной горловины двигателя (→стр. 454) | ⑦ Электрический вентилятор охлаждения |
| ④ Щуп для измерения уровня моторного масла (→стр. 452) | ⑧ Конденсатор (→стр. 458) |
| | ⑨ Радиатор (→стр. 458) |

► Двигатели 1ZR-FE, 1ZR-FAE и 2ZR-FE

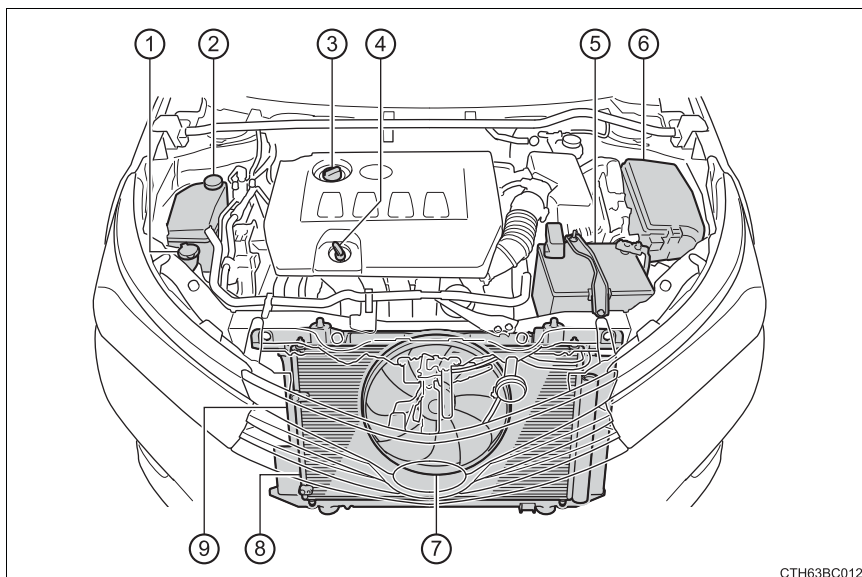

СТН63BC012

- | | |
|--|---------------------------------------|
| ① Бачок для жидкости стеклоомывателя (→стр. 462) | ⑤ Аккумуляторная батарея (→стр. 459) |
| ② Бачок для охлаждающей жидкости (→стр. 457) | ⑥ Блок предохранителей (→стр. 487) |
| ③ Крышка маслозаливной горловины двигателя (→стр. 454) | ⑦ Электрический вентилятор охлаждения |
| ④ Щуп для измерения уровня моторного масла (→стр. 452) | ⑧ Конденсатор (→стр. 458) |
| | ⑨ Радиатор (→стр. 458) |

► Двигатель 1ND-TV

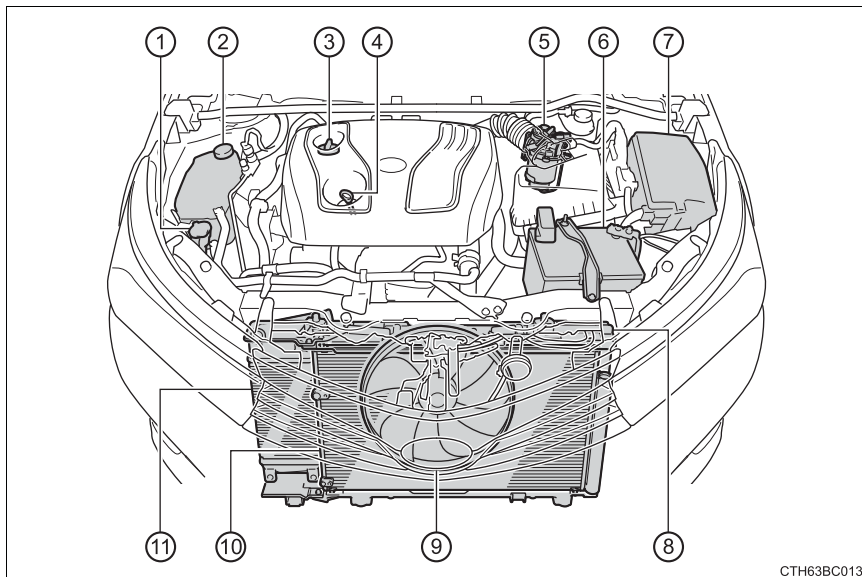

- | | |
|--|--|
| ① Бачок для жидкости стеклоомывателя (→стр. 462) | ⑤ Топливный фильтр (→стр. 463) |
| ② Бачок для охлаждающей жидкости (→стр. 457) | ⑥ Аккумуляторная батарея (→стр. 459) |
| ③ Крышка маслозаливной горловины двигателя (→стр. 454) | ⑦ Блок предохранителей (→стр. 487) |
| ④ Щуп для измерения уровня моторного масла (→стр. 452) | ⑧ Радиатор (→стр. 458) |
| | ⑨ Электрический вентилятор охлаждения |
| | ⑩ Конденсатор (→стр. 458) |
| | ⑪ Промежуточный охладитель (→стр. 458) |

Моторное масло

Доведите двигатель до рабочей температуры, выключите его и проверьте уровень масла в двигателе при помощи щупа.

■ Проверка уровня моторного масла

- 1 Бензиновый двигатель: Припаркуйте автомобиль на ровной поверхности. После прогрева двигателя выключите его и подождите не менее 5 минут для того, чтобы масло стекло в нижнюю часть двигателя.

Дизельный двигатель: Припаркуйте автомобиль на ровной поверхности. После прогрева двигателя выключите его и подождите не менее 5 минут для того, чтобы масло стекло в нижнюю часть двигателя.

- 2 Вытащите щуп для проверки масла в двигателе, держа под концом щупа ветошь.

► Двигатель 1NR-FE

► Двигатели 1ZR-FE, 1ZR-FAE и 2ZR-FE

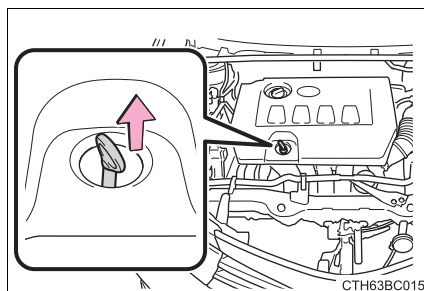
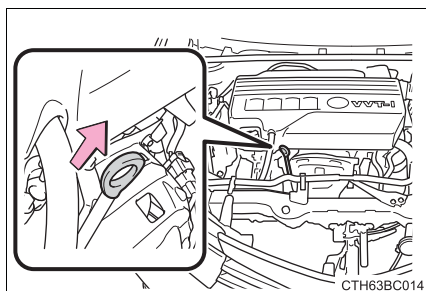

► Двигатель 1ND-TV

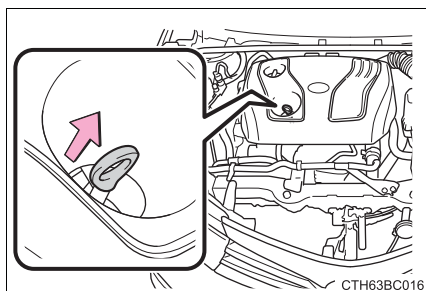

- 3 Начисто вытрите щуп.
- 4 Плоский щуп: Вставьте щуп обратно в его гнездо до упора.

- 4 Рельефный щуп: Вставьте полностью рельефный щуп заново так, чтобы выступающие зоны (1 на рисунке) были расположены по направлению к двигателю.

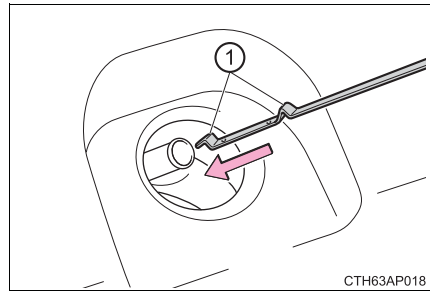

СТН63АР018

- 5 Держа ветошь под концом щупа, вытащите его и проверьте уровень масла.

- 1 Низкий
- 2 Нормальный
- 3 Чрезмерный

► Плоский щуп

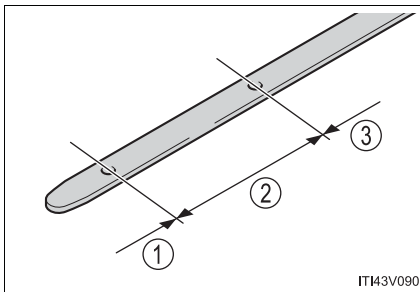

IT143V090

► Рельефный щуп

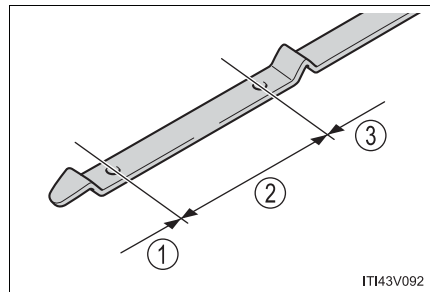

IT143V092

Форма щупа может отличаться в зависимости от типа автомобиля или двигателя.

- 6 Начисто вытрите щуп и вставьте его обратно до упора.

■ Доливка моторного масла

Если уровень моторного масла находится ниже или около нижней отметки, необходимо долить в двигатель масло такого же типа, которое залито в двигатель.

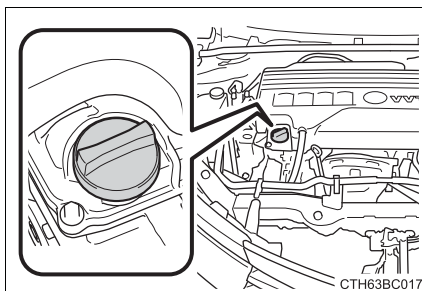

Убедитесь, что добавляемое масло идентично типу масла в двигателе, и подготовьте все необходимое для доливки масла.

Выбор моторного масла	→стр. 628
Количество масла (Низкий → Полный)	<ul style="list-style-type: none"> ▶ Двигатель 1ND-TV 1,3 L (л) ▶ Другие страны 1,5 L (л)
Параметры	Чистая воронка

- 1 Снимите крышку маслозаливной горловины, поворачивая ее против часовой стрелки.
- 2 Небольшими порциями добавляйте моторное масло, проверяя его уровень при помощи щупа.
- 3 Закройте пробку заливной горловины, поворачивая ее по часовой стрелке.

■ При добавлении моторного масла (только для дизельных двигателей)

Не заливайте слишком много масла в двигатель. При помощи щупа и убедитесь в том, что уровень масла не превышает верхней отметки. При превышении уровень масла необходимо отрегулировать до нижней верхней отметки.

■ Расход моторного масла

Определенное количество моторного масла будет потребляться во время движения. В следующих ситуациях потребление масла может увеличиться, и будет необходимо добавить моторное масло между техническими обслуживаниями.

- Когда двигатель новый, например, сразу после приобретения автомобиля или после замены двигателя
- Если используется масло низкого качества или неподходящей вязкости
- Во время движения при высоких оборотах двигателя или с большой нагрузкой, при буксировке или во время частого ускорения или замедления
- При работе двигателя на холостом ходу длительное время или во время частого движения в плотном транспортном потоке

■ После замены моторного масла (только для дизельных двигателей)

Следует сбросить эксплуатационные данные по замене моторного масла. Выполните следующие действия:

- 1 Переключите дисплей на счетчик пробега "А" при работающем двигателе. (→стр. 90, 96)
- 2 Выключите замок запуска двигателя.
- 3 Автомобили без интеллектуальной системы и доступа без ключа:
Удерживая кнопку переключения дисплея (→стр. 90, 96), переведите замок запуска двигателя в положение "ON" (не запускайте двигатель, поскольку иначе режим перезапуска будет отменен). Продолжайте нажимать и удерживать кнопку, пока счетчик пробега не покажет "000000".

Автомобили с интеллектуальной системой и доступом без ключа:
Удерживая кнопку переключения дисплея (→стр. 90, 96), переведите замок запуска двигателя в режим IGNITION ON (не запускайте двигатель, поскольку иначе режим перезапуска будет отменен). Продолжайте нажимать и удерживать кнопку, пока счетчик пробега не покажет "000000".

 **ПРЕДОСТЕРЕЖЕНИЕ!****■ Отработанное моторное масло**

- Отработанное моторное масло содержит потенциально опасные загрязняющие вещества, которые могут вызвать повреждения кожи, например воспаление и рак кожи. Поэтому старайтесь избегать частых или продолжительных контактов масла с кожей. Для того чтобы удалить моторное масло с кожи, тщательно промойте ее водой с мылом.
- Утилизировать отработанное моторное масло и масляные фильтры необходимо доступным безопасным способом. Не выбрасывайте использованные масла и фильтры в бытовой мусор, коллекторы или на землю.
Более подробную информацию об утилизации и переработке отработанного масла можно получить у любого официального дилера Toyota, специалиста ремонтной службы или в другом квалифицированном и технически оснащенном сервисном центре, станции технического обслуживания или у поставщика запасных частей.
- Не оставляйте отработанное моторное масло в местах, доступных для детей.

 **ВНИМАНИЕ!****■ Чтобы не допустить серьезных повреждений двигателя**

Регулярно проверяйте уровень масла.

■ Во время замены моторного масла

- Будьте осторожны, не проливайте моторное масло на другие части автомобиля.
- Не заливайте слишком много масла. Это может привести к выходу двигателя из строя.
- Проверяйте уровень масла в двигателе при каждой заправке автомобиля.
- Убедитесь, что крышка маслозаливной горловины плотно затянута.

■ Моторное масло (только для дизельных двигателей)

При использовании моторного масла, отличного от ACEA C2, может быть поврежден каталитический нейтрализатор.

Охлаждающая жидкость двигателя

Уровень охлаждающей жидкости считается нормальным, если при холодном двигателе он находится между отметками “FULL” и “LOW”, расположенными на бачке с охлаждающей жидкостью.

- ① Крышка бачка
- ② Отметка “FULL”
- ③ Отметка “LOW”

Если уровень охлаждающей жидкости находится на отметке “LOW” или ниже, добавьте в бачок охлаждающей жидкости до отметки “FULL”.

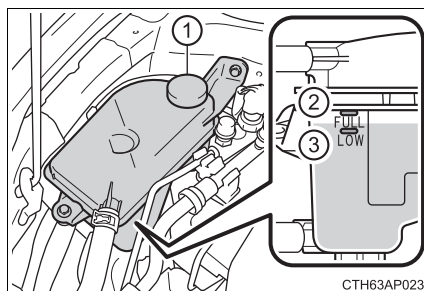

■ Выбор охлаждающей жидкости

В качестве охлаждающей жидкости для двигателя используйте только “Toyota Super Long Life Coolant” «Охлаждающая жидкость особо длительного действия Toyota» либо ее аналог, изготовленный на основе этиленгликоля по технологии гибридных органических кислот, обладающий продолжительным сроком службы, не содержащий силикатов, аминов, нитритов и боратов.

Охлаждающая жидкость “Toyota Super Long Life Coolant” «Охлаждающая жидкость особо длительного действия Toyota» представляет собой смесь 50% охлаждающей жидкости и 50% деионизированной воды. (Минимальная температура: -35°C)

Более подробную информацию об охлаждающей жидкости для двигателя Вы можете получить у любого официального дилера Toyota, специалиста ремонтной службы или в другом квалифицированном и технически оснащенном сервисном центре.

■ Если уровень охлаждающей жидкости в бачке понижается вскоре после доливки

Проверьте визуально радиатор, патрубки, крышку бачка охлаждающей жидкости, сливное отверстие, а также водяной насос.

Если при осмотре протечек не обнаружено, обратитесь к любому официальному дилеру Toyota, специалисту ремонтной службы или в другой квалифицированный и технически оснащенный сервисный центр для проведения теста крышки под давлением и проверки на наличие утечек жидкости из системы охлаждения.

 **ПРЕДОСТЕРЕЖЕНИЕ!****■ Когда двигатель горячий**

Не снимайте крышку бачка охлаждающей жидкости.

Система охлаждения может быть под давлением, и, если снять крышку, то горячая охлаждающая жидкость может вырваться наружу, вызвав серьезные телесные повреждения, например, ожоги.

 **ВНИМАНИЕ!****■ При добавлении охлаждающей жидкости**

В качестве охлаждающей жидкости нельзя использовать в чистом виде ни обычную воду, ни антифриз. Должное охлаждение, смазку и защиту от коррозии обеспечивает только правильно подобранная смесь антифриза и воды. Поэтому внимательно ознакомьтесь с информацией на этикетке антифриза или охлаждающей жидкости.

■ Если Вы пролили охлаждающую жидкость

Не забывайте смыть ее водой, чтобы она не повредила детали или лакокрасочное покрытие.

Радиатор, конденсатор и промежуточный охладитель

Проверьте радиатор, конденсатор и промежуточный охладитель и удалите из них посторонние предметы.

Если любая из вышеуказанных частей оказалась слишком грязной или Вы не уверены в ее техническом состоянии, обратитесь для проверки автомобиля к любому официальному дилеру Toyota, специалисту ремонтной службы или в другой квалифицированный и технически оснащенный сервисный центр.

 **ПРЕДОСТЕРЕЖЕНИЕ!****■ Когда двигатель горячий**

Не прикасайтесь к радиатору, конденсатору или промежуточному охладителю, поскольку они могут быть горячими и прикосновение к ним может вызвать серьезные телесные повреждения, например, ожоги.

Аккумуляторная батарея

Проверьте аккумуляторную батарею следующим образом.

■ Предупреждающие символы

Значения предупреждающих символов на верхней части аккумуляторной батареи:

	Не курить, не располагать вблизи открытого огня или искр		Аккумуляторная кислота
	Защитные очки		См. инструкции по эксплуатации
	Не давайте детям		Взрывоопасный газ

■ Внешний вид аккумуляторной батареи

Убедитесь, что клеммы аккумуляторной батареи не подверглись воздействию коррозии, отсутствуют ослабленные контакты, ослабленные крепежные детали или трещины.

- ① Клеммы
- ② Крепление аккумулятора

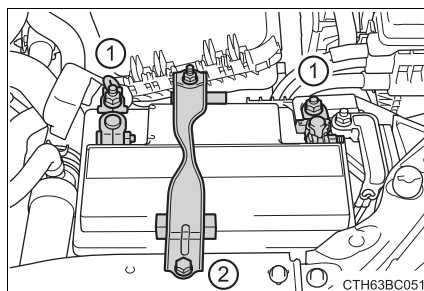

■ До зарядки аккумуляторной батареи

Во время зарядки аккумуляторной батареи из нее выделяется легко воспламеняющийся и взрывоопасный водород. Поэтому, прежде чем начинать зарядку, учтите следующее:

- Если заряжаемая аккумуляторная батарея не снята с автомобиля, не забудьте отсоединить провод заземления.
- Прежде чем подсоединять и отсоединять кабели зарядного устройства от аккумуляторной батареи, убедитесь, что переключатель питания зарядного устройства выключен.

■ После подзарядки/переподключения аккумуляторной батареи (автомобили с интеллектуальной системой и доступом без ключа)

- Отпирание дверей с помощью интеллектуальной системы и доступа без ключа может быть невозможным сразу после переподключения аккумуляторной батареи. Если такое случилось, отпирите/заприте двери с помощью беспроводного пульта дистанционного управления или механического ключа.
- Запустите двигатель при замке запуска двигателя, находящемся в режиме ACCESSORY. Двигатель может не запуститься, когда замок запуска двигателя выключен. Однако со второй попытки двигатель заработает нормально.
- Режим замка запуска двигателя записывается автомобилем. Если аккумуляторная батарея переподключалась, автомобиль вернет режим замка запуска двигателя в то состояние, которое было перед отсоединением аккумуляторной батареи. Обязательно отключайте двигатель перед отсоединением аккумуляторной батареи. Будьте особенно осторожны при подключении аккумуляторной батареи, если неизвестен режим, в котором находился замок запуска двигателя до того, как аккумуляторная батарея разрядилась.

Если двигатель не заводится даже после нескольких попыток, обратитесь к любому официальному дилеру Toyota, специалисту ремонтной службы или в другой квалифицированный и технически оснащенный сервисный центр.

 **ПРЕДОСТЕРЕЖЕНИЕ!****■ Химический состав электролита в аккумуляторе**

В аккумуляторных батареях содержится ядовитая, едкая серная кислота, из них может выделяться легко воспламеняющийся и взрывоопасный водород. Чтобы снизить риск получения серьезных или смертельных травм, при работе с аккумуляторной батареей или рядом с ней соблюдайте следующие меры предосторожности:

- При прикосновении инструментов к клеммам аккумуляторной батареи, старайтесь не допускать возникновения искр.
- Не курите и не зажигайте спички вблизи аккумуляторной батареи.
- Не допускайте попадания электролита из батареи в глаза, на кожу и на одежду.
- Не допускайте попадания электролита в дыхательные пути или в желудочно-кишечный тракт.
- При проведении работ вблизи аккумуляторной батареи надевайте защитные очки.
- Не подпускайте детей близко к аккумуляторной батарее.

■ Безопасное место для зарядки аккумуляторной батареи

Зарядку аккумуляторной батареи всегда проводите на открытом воздухе. Не заряжайте аккумуляторную батарею в гараже или в закрытом помещении с недостаточной вентиляцией.

■ Как зарядить аккумулятор

Выполняйте только медленную зарядку (5 А или менее). Аккумулятор может взорваться при более быстрой зарядке.

■ Экстренные меры в отношении электролита

- При попадании электролита в глаза
Промойте глаза чистой водой в течение 15 минут и затем сразу обратитесь к врачу. По возможности продолжайте смачивать глаза влажной губкой или тканью по пути следования в ближайшее медицинское учреждение.
- При попадании электролита на кожу
Тщательно вымойте поврежденный участок кожи водой. Если Вы почувствовали жжение или боль, немедленно обратитесь к врачу.
- При попадании электролита на одежду
Возможно просачивание электролита через ткань на кожу. В этом случае немедленно снимите одежду и при необходимости выполните описанные выше действия.
- При попадании электролита в желудочно-кишечный тракт
Выпейте большое количество воды или молока. Затем немедленно вызовите скорую медицинскую помощь.

ВНИМАНИЕ!

■ Во время зарядки аккумуляторной батареи

Никогда не заряжайте аккумуляторную батарею при работающем двигателе. Также убедитесь, что все электроприборы выключены.

Жидкость стеклоомывателя

► Тип А

Долейте омывающую жидкость, если ее уровень очень низкий.

Поднимите крышку, зажимая пальцем отверстие в центре, и проверьте уровень жидкости в трубке.

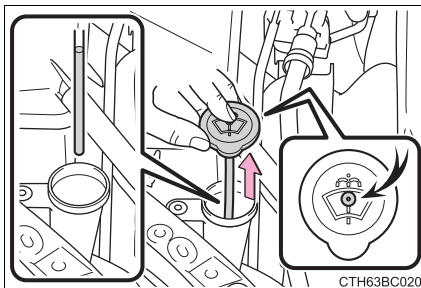

► Тип В

В следующих ситуациях добавте жидкость в бачок стеклоомывателя:

- Омыватель не работает.
- Автомобили без многофункционального информационного дисплея: Загорится сигнальная лампа низкого уровня жидкости стеклоомывателя ветрового стекла (если имеется). (→стр. 528)
- Автомобили с многофункциональным информационным дисплеем: На многофункциональном информационном дисплее появится предупреждающее сообщение (если имеется). (→стр. 544)

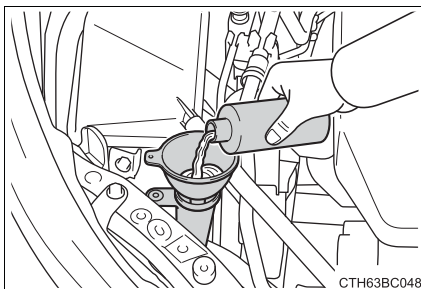

⚠ ПРЕДОСТЕРЕЖЕНИЕ!**■ При добавлении жидкости стеклоомывателя**

Не следует добавлять жидкость в бачок стеклоомывателя если двигатель не успел остыть или работает, так как жидкости стеклоомывателя содержит спирт, который может воспламениться при попадании на двигатель и т. п.

⚠ ВНИМАНИЕ!**■ Используйте только специальную жидкость стеклоомывателя**

Не используйте для этих целей мыльную воду или антифриз для двигателя. Эти жидкости могут вызвать повреждение лакокрасочного покрытия кузова.

■ Разбавление жидкости стеклоомывателя

Разбавьте омывающую жидкость водой при необходимости.

Разбавлять жидкость стеклоомывателя следует согласно таблице температур замерзания жидкости, указанной на этикетке бутылки.

Топливный фильтр (только для дизельных двигателей)

Вы можете удалить воду из топливного фильтра самостоятельно. Однако, эта операция довольно трудная, мы рекомендуем слить ее у любого официального дилера Toyota, специалиста ремонтной службы или в другом квалифицированном и технически оснащенном сервисном центре. Даже если Вы решите самостоятельно удалить воду из топливного фильтра, обратитесь к любому официальному дилеру Toyota, специалисту ремонтной службы или в другой квалифицированный и технически оснащенный сервисный центр.

- ▶ Автомобили без многофункционального информационного дисплея
Воду из топливного фильтра необходимо удалять, если загорается сигнальная лампа топливного фильтра. (→стр. 526)
 - ▶ Автомобили с многофункциональным информационным дисплеем
Когда на многофункциональном информационном дисплее отображается предупреждающее сообщение “СЛЕЙТЕ ВОДУ ИЗ ТОПЛИВНОГО ФИЛЬТРА”. (→стр. 547)
- 1 Автомобили без интеллектуальной системы и доступа без ключа:
Установите замок запуска двигателя в положение “LOCK”.
Автомобили с интеллектуальной системой и доступом без ключа:
Выключите замок запуска двигателя.

- 2 Поместите небольшой поддон под сливной пробкой, чтобы вода и топливо вытекали на него.
- 3 Поверните сливную пробку против часовой стрелки примерно на 2 – 2 1/2 оборота.

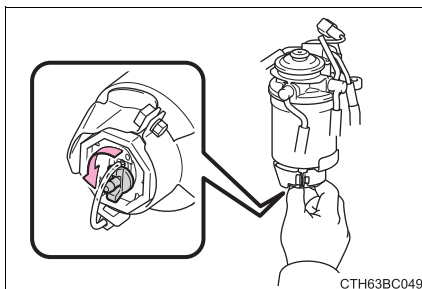

- 4 Работайте подкачивающим насосом до тех пор, пока не начнет вытекать топливо.

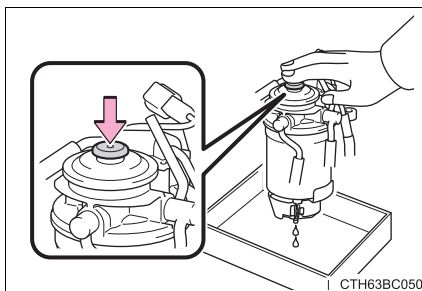

- 5 После удаления воды затяните сливную пробку рукой.

ШИНЫ

Замените шины или поменяйте их местами в соответствии с графиком технического обслуживания и степенью износа протектора.

Проверка шин

Проверьте, видны ли индикаторы износа протектора на шинах. Также проверьте шины на неравномерный износ, например, чрезмерный износ с одной стороны протектора.

Если перестановка не производилась, проверьте состояние запасного колеса и давление в шине.

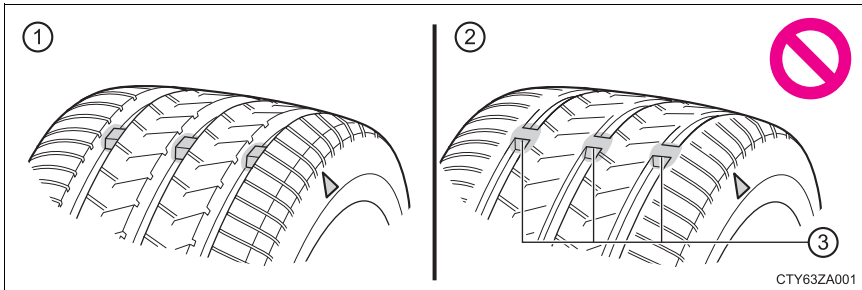

- ① Новый протектор
- ② Изношенный протектор
- ③ Индикатор износа протектора

Местоположение индикаторов износа протектора обозначается метками "TWI" или "Δ" и т.д., которые запрессованы в боковую поверхность каждой шины.

Замените шины, если видны индикаторы износа протектора на шине.

Перестановка шин

Меняйте шины местами в указанном порядке.

- ▶ Автомобили с полноразмерным запасным колесом (с системой предупреждения о низком давлении в шинах), компактным запасным колесом или аварийным ремонтным комплектом для проколотых шин
- ▶ Автомобили с полноразмерным запасным колесом (без системы предупреждения о низком давлении в шинах)

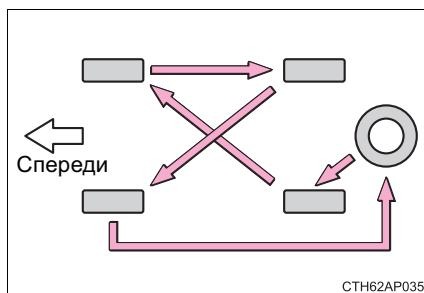
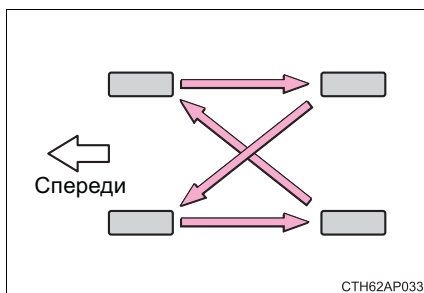

Чтобы сделать износ шин более равномерным и продлить срок службы шин, Toyota рекомендует менять колеса местами примерно через каждые 10000 km (км).

Система предупреждения о падении давления в шинах (если имеется)

Ваш автомобиль оснащен системой предупреждения о падении давления в шинах, использующей клапаны предупреждения давления воздуха в шине и передатчики для определения снижения давления, прежде чем это может привести к серьезным неполадкам. (→стр. 527)

◆ Установка клапанов предупреждения о падении давления в шинах и датчиков

При замене шин или колес убедитесь в том, что на шинах установлены клапаны предупреждения о падении давления в шине и датчики.

Когда установлены новые клапаны предупреждения о падении давления в шинах и передатчики, необходимо зарегистрировать в компьютере предупреждений новые ID коды, а также инициализировать систему предупреждения падения давления в шинах. Обратитесь к любому официальному дилеру Toyota, специалисту ремонтной службы или в другой квалифицированный и технически оснащенный сервисный центр, чтобы зарегистрировать идентификационный код клапанов предупреждения о падении давления в шине и датчика. (→стр. 469)

◆ Инициализация системы предупреждения о падении давления в шинах

■ Систему предупреждения о падении давления в шинах необходимо инициализировать в следующих случаях:

- При изменении размера шин.
- Если давление в шинах изменяется, например, при изменении скорости движения или веса нагрузки.

После инициализации системы предупреждения о падении давления в шинах текущее давление накачивания в шинах устанавливается в качестве эталона давления.

■ Как выполнить инициализацию системы предупреждения о падении давления в шинах

- 1 Припаркуйте автомобиль в безопасном месте и выключите замок запуска двигателя.

Инициализацию нельзя выполнять во время движения автомобиля.

- 2 Отрегулируйте давление в шинах в соответствии с заданным уровнем давления в холодных шинах. (→стр. 637)

Убедитесь, что давление в шинах отрегулировано в соответствии с заданным уровнем давления в “холодных” шинах. Система предупреждения о падении давления в шинах функционирует, используя данные значения в качестве базовых.

- 3 Поверните замок запуска двигателя в режим IGNITION ON (автомобили с интеллектуальной системой и доступом без ключа) или замок запуска двигателя в положение “ON” (автомобили без интеллектуальной системы и доступа без ключа).

- 4 Нажмите и удерживайте кнопку сброса предупреждения о низком давлении в шине до того, как сигнальная лампа низкого давления в шине медленно мигнет 3 раза.

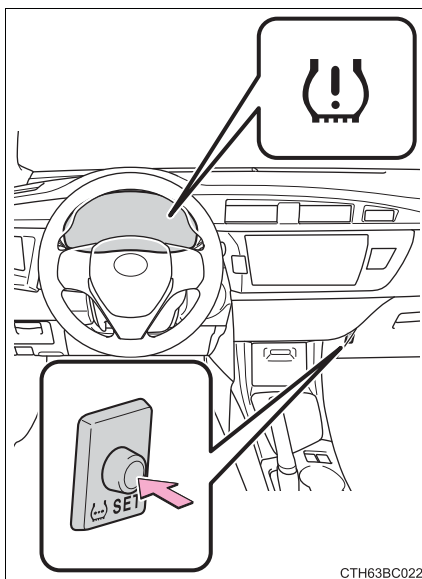

СТН63BC022

- 5 Автомобили с интеллектуальной системой и доступом без ключа: Подождите несколько минут, удерживая замок запуска двигателя в режиме IGNITION ON, а затем выключите замок запуска двигателя. Автомобили без интеллектуальной системы и запуска без ключа: Подождите несколько минут, удерживая замок запуска двигателя в положении “ON”, а затем переведите замок запуска двигателя в положение “ACC” или “LOCK”.

◆ **Регистрация идентификационных кодов**

Клапан предупреждения о падении давления в шине и датчик имеют свой уникальный идентификационный код. При замене клапана предупреждения о падении давления в шине и датчика необходимо зарегистрировать идентификационный код. Зарегистрируйте идентификационный код у любого официального дилера Toyota, специалиста ремонтной службы или в другом квалифицированном и технически оснащенном сервисном центре.

■ **Когда нужно менять шины на автомобиле**

Менять шины следует в следующих случаях:

- Индикаторы износа протектора видны на шине.
- При наличии внешних повреждений шины, таких как порезы, глубокие трещины, обнажающие корд, или выпуклости, свидетельствующие о внутренних повреждениях
- Когда шина часто спускается или когда размер или местоположение пореза или другого повреждения не позволяют выполнить полноценный ремонт шины

Если Вы не уверены, обратитесь к любому официальному дилеру Toyota, специалисту ремонтной службы или в другой квалифицированный и технически оснащенный сервисный центр.

■ **При замене шин и колес (автомобили с системой предупреждения о падении давления в шинах)**

Если не зарегистрирован идентификационный код клапана предупреждения о падении давления в шине и датчика, система предупреждения о падении давления в шинах будет работать некорректно. После примерно 20 минут движения сигнальная лампа низкого давления в шинах мигает в течение 1 минуты и остается включенной, указывая на неисправность системы.

■ **Срок службы шины**

Если шине больше 6 лет, то ее обязательно должен проверить специалист, даже если она никогда не эксплуатировалась или эксплуатировалась редко, а ее повреждения практически незаметны.

■ **Стандартные проверки давления в шинах (автомобили с системой предупреждения о падении давления в шине)**

Система предупреждения о падении давления в шинах не является заменой периодической проверке давления в шинах. Проверка давления в шинах должна быть частью Вашей ежедневной проверки автомобиля.

■ **Инициализация системы предупреждения о падении давления в шинах (автомобили с системой предупреждения о падении давления в шине)**

Инициализируйте систему с настройкой указанного уровня давления в шинах.

■ **Если высота протектора шин, предназначенных для эксплуатации в зимних условиях, составляет менее 4 мм (мм)**

Эффективность этих шин как зимних утрачена.

■ **Если случайно нажать кнопку сброса предупреждения о низком давлении в шине (автомобили с системой предупреждения о низком давлении в шине)**

Если инициализация была выполнена, отрегулируйте давление в шинах до указанного уровня и снова инициализируйте систему предупреждения о падении давления в шинах.

■ **Когда инициализация системы предупреждения о падении давления в шинах не удалась (автомобили с системой предупреждения о падении давления в шинах)**

Инициализацию можно выполнить через несколько минут. Однако в следующих случаях настройки не записываются в память, и система будет работать неправильно. Если последующие попытки записи настроек давления в шинах будут неудачными, необходимо как можно скорее проверить автомобиль у любого официального дилера Toyota, представителя ремонтной службы или в другом квалифицированном и технически оснащенном сервисном центре.

● При использовании кнопки сброса предупреждения о низком давлении в шине сигнальная лампа низкого давления в шине не мигает 3 раза.

● После вождения определенный период времени после завершения инициализации, сигнальная лампа загорается после мигания в течение 1 минуты.

■ **Регистрация идентификационных кодов (автомобили с системой предупреждения о низком давлении в шинах)**

Можно зарегистрировать идентификационные коды клапана и передатчиков системы предупреждения о низком давлении в шинах для двух комплектов колес.

Не требуется регистрировать идентификационные коды при замене обычных шин зимними шинами, если идентификационные коды и для обычных, и для зимних шин были зарегистрированы заранее.

Для получения информации об изменении идентификационных кодов обратитесь к любому официальному дилеру или в ремонтную службу Toyota, либо к другому квалифицированному и технически оснащенному специалисту.

■ Сертификация системы предупреждения о падении давления в шинах

► Передатчик

The latest "DECLARATION OF CONFORMITY" (DoC) is available at the following:
DoC address : <http://www.pacific-ind.co.jp/eng/products/car/toms/doc/>

CE 0891

Hereby, PACIFIC INDUSTRIAL CO.,LTD., declares that this PMV-C210 is in compliance with the essential requirements and other relevant provisions of Directive 1999/5/EC.

PACIFIC INDUSTRIAL CO.,LTD. vakuuttaa täten että PMV-C210 tyyppinen laite on direktiivin 1999/5/EY oleellisten vaatimusten ja sitä koskevien direktiivin muiden ehtojen mukainen.

Hierbij verklaart PACIFIC INDUSTRIAL CO.,LTD. dat het toestel PMV-C210 in overeenstemming is met de essentiële eisen en de andere relevante bepalingen van richtlijn 1999/5/EG.

Par la présente PACIFIC INDUSTRIAL CO.,LTD. déclare que l'appareil PMV-C210 est conforme aux exigences essentielles et aux autres dispositions pertinentes de la directive 1999/5/CE.

Härmed intygar PACIFIC INDUSTRIAL CO.,LTD. att denna PMV-C210 står i överensstämmelse med de väsentliga egenskapskrav och övriga relevanta bestämmelser som framgår av direktiv 1999/5/EG.

Undertegnede PACIFIC INDUSTRIAL CO.,LTD. erklærer herved, at følgende udstyr PMV-C210 overholder de væsentlige krav og øvrige relevante krav i direktiv 1999/5/EF.

Hiermit erkläre PACIFIC INDUSTRIAL CO.,LTD., dass sich das Gerät PMV-C210 in Übereinstimmung mit den grundlegenden Anforderungen und den übrigen einschlägigen Bestimmungen der Richtlinie 1999/5/EG befindet.

ΜΕ ΤΗΝ ΠΑΡΟΥΣΑ PACIFIC INDUSTRIAL CO.,LTD. ΔΗΛΩΝΕΙ ΟΤΙ PMV-C210 ΣΥΜΜΟΡΦΟΝΕΤΑΙ ΠΡΟΣ ΤΙΣ ΟΥΣΙΩΔΕΙΣ ΔΕΙΞΙ ΑΠΑΙΤΗΣΕΙΣ ΚΑΙ ΤΙΣ ΛΟΙΠΕΣ ΣΧΕΤΙΚΕΣ ΔΙΑΤΑΞΕΙΣ ΤΗΣ ΟΔΗΓΙΑΣ 1999/5/ΕΚ.

Con la presente PACIFIC INDUSTRIAL CO.,LTD. dichiara che questo PMV-C210 è conforme ai requisiti essenziali ed alle altre disposizioni pertinenti stabilite dalla direttiva 1999/5/CE.

Por medio de la presente PACIFIC INDUSTRIAL CO.,LTD. declara que el PMV-C210 cumple con los requisitos esenciales y cualesquiera otras disposiciones aplicables o exigibles de la Directiva 1999/5/CE.

PACIFIC INDUSTRIAL CO.,LTD. declara que este PMV-C210 está conforme com os requisitos essenciais e outras disposições da Directiva 1999/5/CE.

Hawnhekk, PACIFIC INDUSTRIAL CO.,LTD., jiddikjara li dan PMV-C210 jikkonforma mal-htigijiet essenzjali u ma provvedimenti oħrajn rilevanti li hemm fid-Direttiva 1999/5/EC.

Käesolevaga kinnitab PACIFIC INDUSTRIAL CO.,LTD. seadme PMV-C210 vastavust direktiivi 1999/5/EÜ põhinõuetele ja nimetatud direktiivist tulenevatele teistele asjakohastele sätetele.

Alcibett, PACIFIC INDUSTRIAL CO. LTD. nyilatkozik, hogy a PMV-C210 megfelel a vonatkozó alapszabványok követelményeinek az 1999/5/EC irányelv egyéb előírásainak.

PACIFIC INDUSTRIAL CO. LTD. týmto vyhlasuje, ze PMV-C210 splňa základné požiadavky a všetky príslušné ustanovenia Smernice 1999/5/ES.

PACIFIC INDUSTRIAL CO. LTD. tímto prohlašuje, že tento PMV-C210 je ve shodě se základními požadavky a dalšími příslušnými ustanoveními směrnice 1999/5/ES.

PACIFIC INDUSTRIAL CO. LTD. izjavlja, da je ta PMV-C210 v skladu z bistvenimi zahtevami in ostalimi relevantnimi določili direktive 1999/5/ES.

Sijo PACIFIC INDUSTRIAL CO. LTD. deklarirova, da je PMV-C210 skladna s temeljnimi zahtevami in s vseh 1999/5/EB Direktivevo določilami.

Ar so PACIFIC INDUSTRIAL CO. LTD. deklarira, da PMV-C210 izpolnjuje pogoje Direktive 1999/5/EX, ki določajo pravilam in ciljem in ta zahtevam naložbam.

Najvyšším PACIFIC INDUSTRIAL CO. LTD. osvedčujem, že PMV-C210 má splniť všetky podmienky stanovené v základných ustanoveniach Smernice 1999/5/EC.

Hér megjelölöm, hogy a PACIFIC INDUSTRIAL CO. LTD. vftalja, hogy a PMV-C210 megfelel az alapszabványok, valamint a vonatkozó előírások követelményeinek az 1999/5/EC.

PACIFIC INDUSTRIAL CO. LTD. erklærer herved at udfyrel PMV-C210 er i overensstemmelse med de grundlæggende krav og de andre relevante krav i direktiv 1999/5/EF.

С настоящего, PACIFIC INDUSTRIAL CO. LTD. декларира, че PMV-C210 е в съответствие със съществени изисквания и други изискования разпоредби на Директива 1999/5/ЕО.

Per presentia, PACIFIC INDUSTRIAL CO. LTD. decet ară că aparatul PMV-C210 este în conformitate cu cerințele esențiale ale Directivei 1999/5/CE.

Ovni, PACIFIC INDUSTRIAL CO. LTD. izjavlja, da ovaj PMV-C210 je usklađen sa bitnim zahtevima i drugim relevantnim odredbama Direktive 1999/5/EC.

Ovni, PACIFIC INDUSTRIAL CO. LTD. deklarira, da je PMV-C210 v skladu s bistvenimi zahtevami i ostalimi relevantnimi odredbama Direktive 1999/5/EC.

Ovni, PACIFIC INDUSTRIAL CO. LTD. izjavljaju da je PMV-C210 u skladu s bitnim zahtevima i drugim relevantnim odredbama Direktive 1999/5/EC.

Me and te nevoj PACIFIC INDUSTRIAL CO. LTD. Deklarira, da je PMV-C210 ispolnjuje sve bitne zahtjeve i ostale relevantne zahtjeve i druge odredbe te direktive 1999/5/EC.

► Приемник

	<p>The latest "DECLARATION of CONFORMITY" (DoC) is available at the following address: http://www.globaldenso.com/en/proc_jcis/bem/ndex.html</p>
	<p>Herby, DENSO CORPORATION declares that this 23AAM is in compliance with the essential requirements and other relevant provisions of Directive 1999/5/EC.</p>
	<p>DENSO CORPORATION vakuuttaa lähten että 23AAM tyyppinen laite on direktiivin 1999/5/EY oleellisten vaatimusten ja sitä koskevien direktiivin muiden ehtojen mukainen.</p>
	<p>Hierbij verklaart DENSO CORPORATION dat het toestel 23AAM in overeenstemming is met de essentiële eisen en de andere relevante bepalingen van richtlijn 1999/5/EG.</p>
	<p>Par la présente DENSO CORPORATION déclare que l'appareil 23AAM est conforme aux exigences essentielles et aux autres dispositions pertinentes de la directive 1999/5/CE.</p>
	<p>Härmed intygar DENSO CORPORATION att denna 23AAM står i överensstämmelse med de väsentliga ägaranskrav och övriga relevanta bestämmelser som framgår av direktiv 1999/5/EG.</p>
	<p>Undertegnade DENSO CORPORATION erklærer herved, at følgende udstyr 23AAM overholder de væsentlige krav og øvrige relevante krav i direktiv 1999/5/EF.</p>
	<p>Hiermit erklart DENSO CORPORATION, dass sich das Gerät 23AAM in Übereinstimmung mit den grundlegenden Anforderungen und den übrigen einschlägigen Bestimmungen der Richtlinie 1999/5/EG befindet.</p>
	<p>ΜΕ ΤΗΝ ΠΑΡΟΥΣΙΑ DENSO CORPORATION ΔΗΛΩΝΕΙ ΟΤΙ 23ΑΑΜ ΣΥΜΜΟΡΦΩΝΕΤΑΙ ΠΡΟΣ ΤΙΣ ΟΥΣΙΩΔΕΙΣ ΑΠΑΙΤΗΣΕΙΣ ΚΑΙ ΤΙΣ ΛΟΙΠΕΣ ΕΚΤΕΤΙΚΕΣ ΔΙΑΤΑΞΕΙΣ ΤΗΣ ΟΔΗΓΙΑΣ 1999/5/ΕΚ</p>
	<p>Con la presente DENSO CORPORATION dichiara che questo 23AAM è conforme ai requisiti essenziali ed alle altre disposizioni pertinenti stabilite dalla direttiva 1999/5/CE.</p>
	<p>Por medio de la presente DENSO CORPORATION declara que el 23AAM cumple con los requisitos esenciales y cualesquiera otras disposiciones aplicables o exigibles de la Directiva 1999/5/CE</p>
	<p>DENSO CORPORATION declara que este 23AAM está conforme con los requisitos esenciales e otras disposiciones de la Directiva 1999/5/CE.</p>
	<p>Havnhækk, DENSO CORPORATION, yddikjara li dan 23AAM íáksonfoma máttigjæll essenzjæl u ma provædment øvrajn relevæntli li hæmt frá-Direttiva 1999/5/EC.</p>
	<p>Käesolevaga lennutab DENSO CORPORATION seadme 23AAM vastavust direktiivi 1999/5/EÜ põhinõuetele ja nimetatud direktiivist tulenevatele teistele asjakohastele sätetele.</p>
	<p>Αυτήριτι, DENSO CORPORATION νηηλκάζομ, ηόγυ α 23ΑΑΜ μωγέτελ α νωηηκόμ αλεπννέμ κέπννελμένηεκηεκ έμ άζ 1999/5/EC ίρήνηελ εγγέβ έκίνηεαίηεκ.</p>
	<p>DENSO CORPORATION týmto vyhlááuje, že 23AAM splníá základné požiadavky a všetky príslušné ustanovenia Smernice 1999/5/ES.</p>
	<p>DENSO CORPORATION tímto prohlašuje, že tento 23AAM je ve shodě se základními požadavky a dalšími příslušnými ustanoveními směrnice 1999/5/ES.</p>
	<p>DENSO CORPORATION izjavlja, da je ta 23AAM v skladu z bistvenimi zahtevami in ostalimi relevantnimi določili direktive 1999/5/ES.</p>
	<p>Što DENSO CORPORATION deklaruoja, kad šis 23AAM atitinka esminčius reikalavimus ir kitas 1999/5/EB Direktivos nuostatas.</p>

Ar 3a DENSO CORPORATION deklarerar, ka Z3AAM eittilist Dírekfívas 1999/5/EC bótískajlm prastólum um elíem ar to saístíajlm notalkuríem.
Niniejszym DENSO CORPORATION oświadcza, że Z3AAM jest zgodny z zasadniczymi wymogami oraz pozostałymi stosowymi postanowieniami Dyrektywy 1999/5/EC.
Hér með lýsir DENSO CORPORATION yfir því að Z3AAM er í sáttmæmi við grunnkröfur og aðrar kröfur, sem gerðar eru í lískilpm 1999/5/EC.
DENSO CORPORATION erklærer herved at udstyret Z3AAM er i sáttmæri med de grundlæggende krav og øvrige relevante krav i direktiv 1999/5/EF.
С настоящим DENSO CORPORATION, декларира, че Z3AAM е в съответствие със съществени изисквания и другите приложими разпоредби на Директива 1999/5/EC.
Prin prezenta, DENSO CORPORATION, declara că aparatul Z3AAM este în conformitate cu cerințele esențiale și cu altele prevăzute în Directiva 1999/5/CE.
Ovim, DENSO CORPORATION, izjavjuje da ovaj Z3AAM je usklođen sa bitnim zahtjevima i drugim relevantnim odredbama Direktive 1999/5/EC.
Ovim, DENSO CORPORATION, deklariše da je Z3AAM u skladu sa osnovnim zahtjevima i ostalim relevantnim odredbama Direktive 1999/5/EC.
Ovim DENSO CORPORATION, izjavjuje da je Z3AAM u skladu s bitnim zahtjevima i drugim relevantnim odredbama Direktive 1999/5/EC i Pravilnika o RITJ opreml (NN 25/2012)
Neopovremet kasaj, DENSO CORPORATION, deklarirar qe ky Z3AAM estir no pæpm mo kerkpær: íhelbesone dñe despoz/ist e tærz perkatæse te Dírekfíves 1999/5/EC.

 **ПРЕДОСТЕРЕЖЕНИЕ!****■ При проверке и замене шин**

Во избежание несчастных случаев соблюдайте следующие меры предосторожности.

Несоблюдение этих мер может привести к повреждению силовой передачи, а также функций управления автомобилем, что, в свою очередь, может стать причиной несчастного случая с тяжелыми травмами или смертью.

- Не устанавливайте на автомобиль одновременно шины разных типов, моделей или шины с разным рисунком протектора.

Также не используйте одновременно шины со значительно отличающейся степенью износа протектора.

- Не используйте шины, размеры которых отличаются от размеров, рекомендованных для автомобилей Toyota.

- Не устанавливайте на автомобиль одновременно шины разных конструкций (радиальные шины, диагонально-комбинированные шины и шины с диагональным расположением нитей корда).

- Не устанавливайте на автомобиль одновременно летние, всесезонные и зимние шины.

- Не используйте шины, которые уже использовались на другом автомобиле. Не устанавливайте шины, если не знаете, как они использовались ранее.

- Не буксируйте прицеп, если на автомобиль установлено компактное запасное колесо (если имеется).

- Не буксируйте ничего, если установлена шина, которая была отремонтирована при помощи аварийного ремонтного комплекта для проколотых шин (если имеется). Нагрузка на шину может привести к неожиданному повреждению шины.

■ При инициализации системы предупреждения о падении давления в шинах (автомобили с системой предупреждения о падении давления в шинах)

Не работайте с кнопкой сброса предупреждения о низком давлении в шине, не отрегулировав сначала давление шине до указанного уровня. В противном случае сигнальная лампа низкого давления в шинах может не включиться даже при низком давлении, либо может включиться, когда давление в шинах будет нормальным.

**ВНИМАНИЕ!****■ Ремонт или замена шин, колес, клапанов предупреждения о падении давления в шинах, передатчиков, а также колпачков на вентилях шин (автомобили с системой предупреждения о падении давления в шине)**

- Для снятия или установки колес, шин или клапана предупреждения о падении давления в шине и датчика, обратитесь к любому официальному дилеру Toyota, специалисту ремонтной службы или в другой квалифицированный и технически оснащенный сервисный центр, так как при неправильном обращении существует риск повреждения клапана предупреждения о падении давления в шине и датчика.
- При замене колпачков на вентилях шин используйте только указанные для вентилях шин колпачки. Возможно заедание колпачка.

■ Чтобы избежать повреждения сигнальных клапанов и датчиков низкого давления в шине (автомобили с системой предупреждения о падении давления в шине)

Когда шина была отремонтирована с помощью жидкого герметика, клапан и передатчик системы предупреждения о низком давлении в шинах могут работать неправильно. Если использовался жидкий герметик, как можно быстрее обратитесь к официальному дилеру или в ремонтную службу Toyota, либо к другому квалифицированному и технически оснащенному специалисту. После использования жидкого герметика обязательно замените клапан и передатчик системы предупреждения о низком давлении в шинах после ремонта или замены шины. (→стр. 467)

■ При движении по ухабистым дорогам

Будьте особенно внимательны во время движения по ухабистым дорогам или дорогам с рыхлым покрытием.

Эти условия могут вызвать падение давления воздуха в шинах и уменьшить их амортизирующую способность. Кроме того, движение по неровным дорогам может вызвать повреждение шин, также как колес и кузова автомобиля.

■ Если давление в шинах падает во время движения

Продолжать движение не рекомендуется. В противном случае шины и/или колеса могут прийти в негодность.

Давление в шинах

Проверьте и убедитесь, что давление в шинах соответствует норме. Проверять давление в шинах следует не реже одного раза в месяц. Однако Toyota рекомендует проверять давление в шинах каждые две недели. (→стр. 637)

Табличка с информацией о нагрузке на шины

Значение давления в шинах указано на ярлыке, расположенном на стойке со стороны водителя, как показано.

- ▶ Автомобили с левосторонним управлением
- ▶ Автомобили с правосторонним управлением

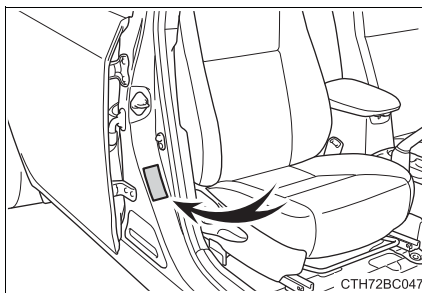
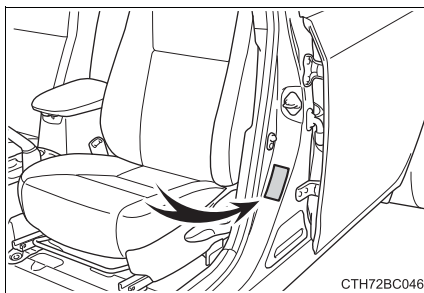

■ Последствия, вызываемые эксплуатацией автомобиля с неверным давлением в шинах

Эксплуатация автомобиля с неверным давлением в шинах может привести к следующим последствиям:

- Сниженная экономия топлива
- Сниженный ездовой комфорт и потеря управления
- Сниженный срок службы шин из-за износа
- Снижение уровня безопасности
- Повреждение трансмиссии

Если шины приходится подкачивать слишком часто, проверьте их у любого официального дилера Toyota, специалиста ремонтной службы или в другом квалифицированном и технически оснащенном сервисном центре.

■ Инструкции по проверке давления в шинах

При проверке давления в шинах соблюдайте следующие правила:

- Проверяйте давление только на холодных шинах.
Точные значения давления в шинах могут быть получены, если автомобиль простоял без движения не менее 3 часов, и поездка была протяженностью не более 1,5 км (км).
- Для проверки давления всегда используйте манометр.
Сложно определить правильное давление в шине только по ее внешнему виду.
- Это нормально, когда давление в шине выше после поездки, т.к. в шине образуется тепло. Не снижайте давление в шинах сразу по окончании поездки.
- Пассажиры и груз должны размещаться так, чтобы не нарушать сбалансированности автомобиля.

ПРЕДОСТЕРЕЖЕНИЕ!

■ Поддержание давления в шинах на должном уровне является **непременным условием надежности их службы**

Поддерживайте давление в шинах на должном уровне.

Если давление в шинах неправильное, могут возникнуть следующие состояния, которые могут привести к аварии с серьезными или смертельными травмами:

- Чрезмерный износ шин
- Неравномерный износ шин
- Потеря управления
- Разрыв шины в результате перегрева
- Утечка воздуха между шиной и диском
- Деформация диска и/или повреждение шины
- Более высокая вероятность повреждения шины во время поездки (из-за опасностей на дороге, соединений с компенсационными зазорами, острых краев на дороге и т.д.).

ВНИМАНИЕ!

■ При осмотре и проверке давления в шинах

Не забывайте надевать колпачки на клапаны шин.

Если колпачок клапана отсутствует, в клапан может попасть грязь или влага, которые могут привести к утечке воздуха, а это, в свою очередь, - к спущенной шине.

Колеса

Колеса подлежат замене в случае их деформации, возникновения трещин или глубокой коррозии. Несоблюдение этих правил может привести к отделению шин от колес или стать причиной потери управляемости автомобиля.

Выбор колес

При замене колес убедитесь, что новые колеса идентичны старым по следующим параметрам: грузоподъемность, диаметр, ширина обода и смещение*.

Замену колес можно произвести у любого официального дилера Toyota, специалиста ремонтной службы или в другом квалифицированном и технически оснащенном сервисном центре.

*: Для обозначения вылета традиционно используется термин “смещение”.

Toyota не рекомендует использовать следующее:

- Колеса разных типов или размеров
- Колеса, бывшие в употреблении
- Восстановленные после деформации колеса

Меры предосторожности при использовании алюминиевых дисков (если имеются)

- Используйте только колесные гайки Toyota и гаечные ключи, предназначенные для алюминиевых колес.
- Если Вы меняете места, ремонтируете или меняете шины, колесные гайки следует подтянуть после прохождения первых 1600 км (км).
- При использовании цепей противоскольжения будьте осторожны, старайтесь не повредить алюминиевые колеса.
- При балансировке колес используйте только оригинальные балансировочные грузики Toyota или их эквивалент и пластмассовый или резиновый молоток.

■ **При замене колес (автомобили с системой предупреждения о падении давления в шинах)**

На колесах Вашего автомобиля установлены клапаны предупреждения о падении давления в шинах и датчики, по данным которых система предупреждения о падении давления в шинах дает заблаговременное предупреждение в случае падения давления в шинах. При замене колес, клапаны предупреждения о падении давления в шинах и передатчики должны быть установлены. (→стр. 467)

■ **При снятии декоративного колпака колеса (автомобили со скобой для колпачка диска)**

Снимите декоративный колпак колеса с помощью скобы для колпачка диска.

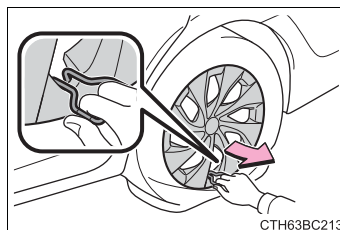

⚠ ПРЕДОСТЕРЕЖЕНИЕ!

■ **При замене колес**

- Не используйте колеса, отличающиеся от рекомендованных в Руководстве для владельца, так как это может привести к потере управления автомобилем.
- Не используйте камеры в бескамерных шинах при потере последними герметичности. Это может привести к аварии, способной повлечь серьезные травмы или смерть.

⚠ ПРЕДОСТЕРЕЖЕНИЕ!

■ При установке колесных гаек

- Убедитесь в том, что колесные гайки устанавливаются конусными концами внутрь. Установка колесных гаек конусными концами наружу может привести к поломке колеса, а также стать причиной схода колеса во время движения, что может привести к дорожно-транспортному происшествию, способному повлечь смерть или серьезные травмы.

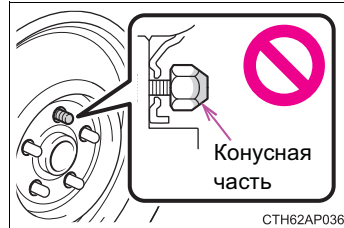

- Никогда не используйте масло или смазку для болтов или гаек колеса. Масло и консистентная смазка могут явиться причиной перетягивания колесных гаек, что приводит к повреждению болта или диска колеса. Кроме того, масло или смазка могут явиться причиной ослабления колесных гаек, и колесо может слететь, что приведет к дорожно-транспортному происшествию, способному повлечь смерть или серьезные травмы. Удалите все масло или смазку с болтов или гаек колеса.

■ Использование колес с дефектами запрещено

Не используйте потрескавшиеся или деформированные колеса.

Это может привести к выходу воздуха из шины во время езды, что может стать причиной аварии.

⚠ ВНИМАНИЕ!

■ Замена клапанов и датчиков предупреждения о падении давления в шинах (автомобили с системой предупреждения о падении давления в шинах)

- Поскольку ремонт или замена шин может повлиять на клапаны предупреждения о падении давления в шинах и датчики, обслуживайте шины у любого официального дилера Toyota, специалиста ремонтной службы или в другом квалифицированном и технически оснащенном сервисном центре или другой квалифицированной ремонтной мастерской. Кроме того, приобретайте клапаны предупреждения о падении давления в шинах и датчики у любого официального дилера Toyota, специалиста ремонтной службы или в другом квалифицированном и технически оснащенном сервисном центре.
- Убедитесь, что на Вашем автомобиле используются только оригинальные колеса Toyota. Клапаны давления в шине и датчики на неоригинальных колесах могут работать неправильно.

Воздушный фильтр кондиционера

Для поддержания эффективной работы кондиционера его воздушный фильтр необходимо регулярно менять.

Удаление

- 1 Выключите замок запуска двигателя.
- 2 Откройте бардачок. Снимите ограничитель.

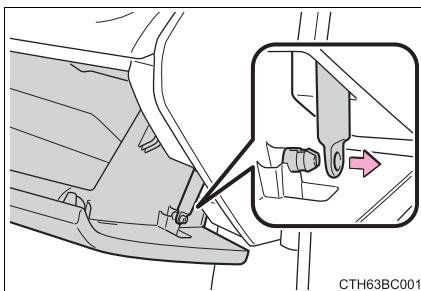

- 3 Надавите на бардачок на наружной поверхности автомобиля, чтобы освободить крепления. Затем вытащите бардачок и отсоедините нижние крепления.

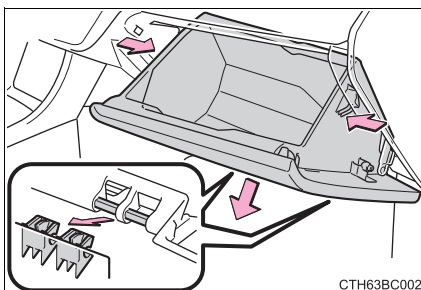

4 Снимите крышку фильтра.

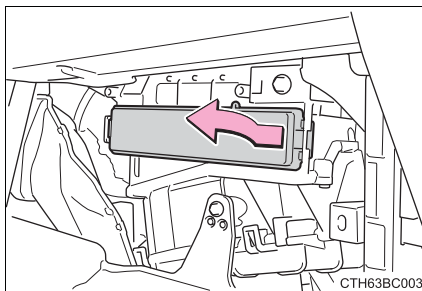

■ **Способ замены**

Извлеките старый воздушный фильтр кондиционера и вставьте новый.

Значки "↑UP" на фильтре должны указывать вверх.

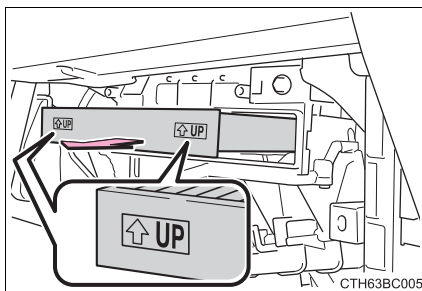

■ **Интервал между проверками**

Проверку и замену воздушного фильтра кондиционера следует производить в соответствии с графиком технического обслуживания. В условиях запыленности или при движении в плотном транспортном потоке может потребоваться более частая замена.

■ **Если поток воздуха из вентиляционных отверстий стал существенно слабее**

Это может означать, что фильтр засорен. Проверьте фильтр и при необходимости замените на новый.

 **ВНИМАНИЕ!**

■ **При использовании системы кондиционирования воздуха**

Фильтр всегда должен быть установлен.

Использование системы кондиционирования воздуха без фильтра может привести к выходу системы из строя.

Элемент питания пульта дистанционного управления/электронного ключа

Если элемент питания разрядился, замените его.

Вам понадобятся следующие инструменты:

- Плоская отвертка
- Маленькая плоская отвертка
- Литиевый элемент питания CR2016 (автомобили без интеллектуальной системы и доступа без ключа) или CR2032 (автомобили с интеллектуальной системой и доступом без ключа)

Замена элемента питания

► Автомобили без интеллектуальной системы и доступа без ключа

1 Извлеките заглушку.

Чтобы не повредить ключ, закройте конец отвертки лоскутом ткани.

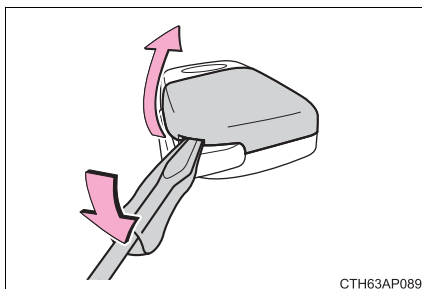

2 Снимите разряженный элемент питания.

Вставьте новый элемент питания так, чтобы вывод “+” оказался сверху.

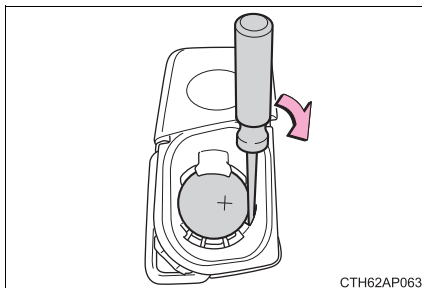

► Автомобили с интеллектуальной системой и доступом без ключа

- 1 Извлеките механический ключ.

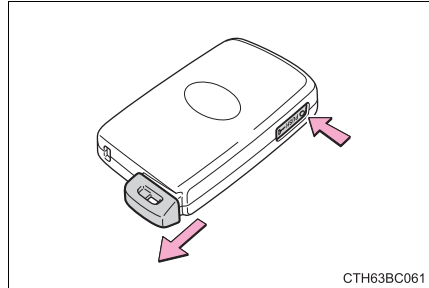

- 2 Извлеките заглушку.

Чтобы не повредить ключ, закройте конец отвертки лоскутом ткани.

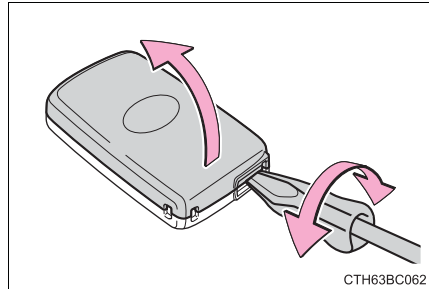

- 3 Снимите крышку элемента питания.

Чтобы не повредить ключ, закройте конец отвертки лоскутом ткани.

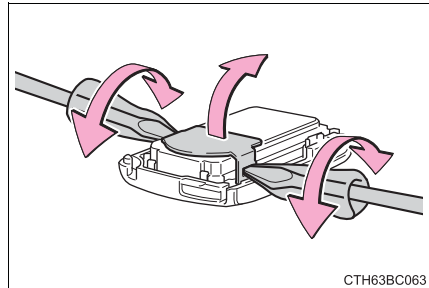

- 4 Снимите разряженный элемент питания.

Вставьте новый элемент питания так, чтобы вывод “+” оказался сверху.

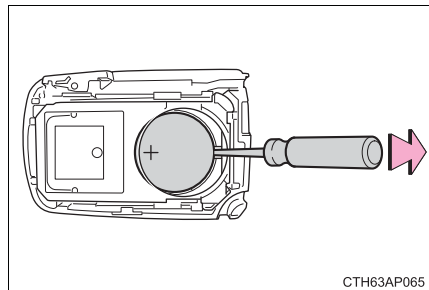

■ **Используйте литиевые элементы питания CR2016 (автомобили без интеллектуальной системы и доступа без ключа) или CR2032 (автомобили с интеллектуальной системой и доступом без ключа)**

- Элементы питания можно приобрести у любого официального дилера Toyota, специалиста ремонтной службы или в другом квалифицированном и технически оснащенном сервисном центре, в магазинах, торгующих электроприборами или фотокамерами.
- Заменяйте элемент питания только элементом питания того же типа или аналогичным, рекомендованным производителем.
- Утилизируйте использованные элементы питания в соответствии с местным законодательством.

■ **Если элемент питания ключа разряжен**

Могут появиться следующие признаки:

- Интеллектуальная система и доступ без ключа (если имеются) и функция беспроводного дистанционного управления стали работать некорректно.
- Дальность работы устройства снизится.



ПРЕДОСТЕРЕЖЕНИЕ!

■ **Элемент питания и другие мелкие детали**

Эти детали имеют небольшие размеры, и если дети их проглотят, они могут задохнуться. Не давайте детям. Пренебрежение этим может привести к смерти или тяжелым травмам.

■ **Сертификация для литиевого элемента питания**

ПРИ ЗАМЕНЕ ЭЛЕМЕНТА ПИТАНИЯ НА ЭЛЕМЕНТ ПИТАНИЯ НЕСООТВЕТСТВУЮЩЕГО ТИПА ВОЗНИКАЕТ ОПАСНОСТЬ ВЗРЫВА. УТИЛИЗИРУЙТЕ ИСПОЛЬЗОВАННЫЕ ЭЛЕМЕНТЫ ПИТАНИЯ В СООТВЕТСТВИИ С ИНСТРУКЦИЯМИ



ВНИМАНИЕ!

■ **Для нормальной работы после замены элемента питания**

Во избежание несчастных случаев соблюдайте следующие меры предосторожности:

- Во время работы руки всегда должны быть сухими. Влага может вызвать коррозию элемента питания.
- Никакие другие детали внутри пульта дистанционного управления не трогайте или не перемещайте.
- Не сгибайте клеммы элемента питания.

Проверка и замена плавких предохранителей

Если не работает какое-либо электрическое устройство, причиной может быть перегоревший предохранитель. В этом случае проверьте и при необходимости замените плавкие предохранители.

- 1 Выключите замок запуска двигателя.
- 2 Откройте крышку блока предохранителей.

► Отсек двигателя

Надавите на защелку и поднимите крышку вверх.

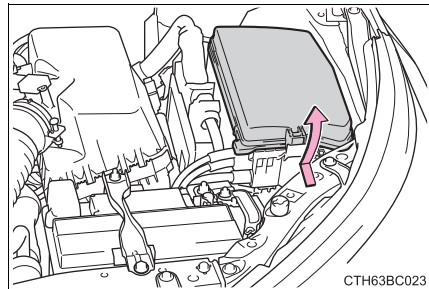

- ▶ Приборная панель со стороны водителя (автомобили с левосторонним управлением)

Под нижней приборной панелью:

Снимите крышку.

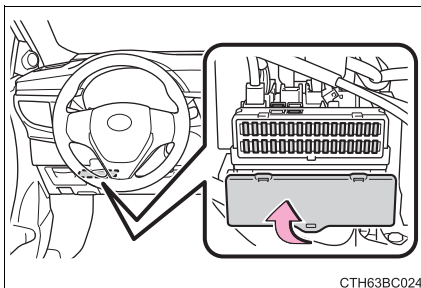

За дополнительным ящиком:

- ① Откройте дополнительный ящик. Нажмите на каждую сторону дополнительного ящика, чтобы освободить верхние крепления.
- ② Вытащите дополнительный ящик и отсоедините нижние крепления.

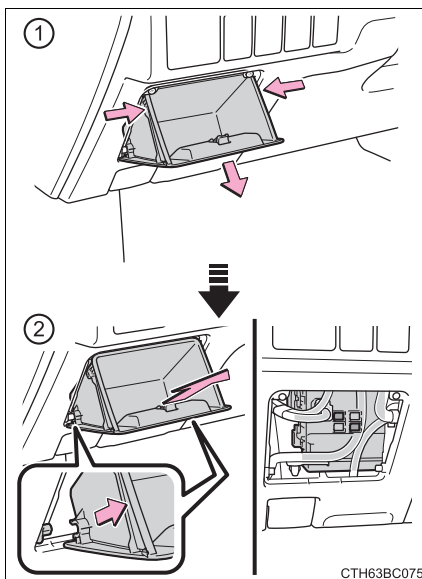

- ▶ Приборная панель со стороны пассажира (автомобили с правосторонним управлением)

Под нижней приборной панелью:

Снимите чехол и крышку.

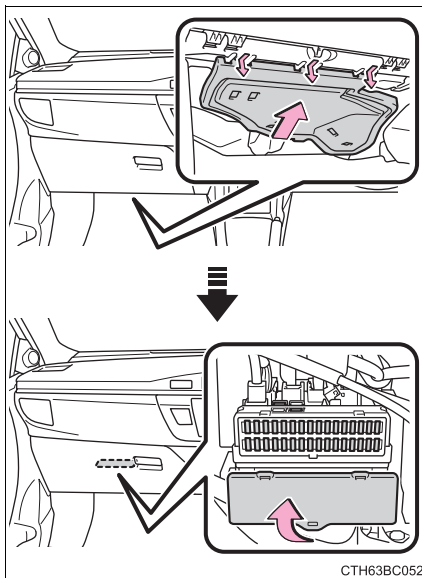

За бардачком:

- ① Откройте бардачок. Снимите ограничитель.
- ② Нажмите на каждую сторону бардачка и отсоедините верхние крепления. Затем вытащите бардачок и отсоедините нижние крепления.

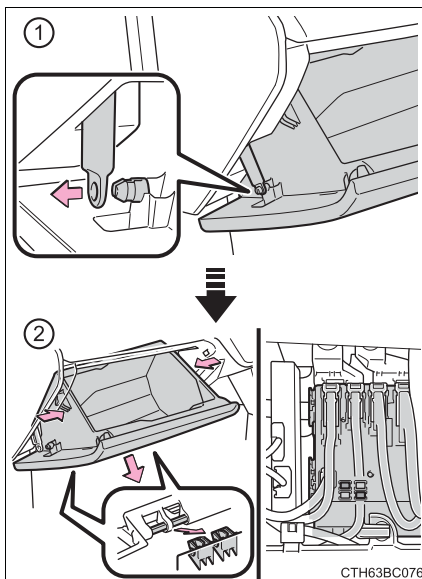

- 3 При помощи специального инструмента извлеките предохранитель.

При помощи выдвигного инструмента можно извлечь только предохранители типа А.

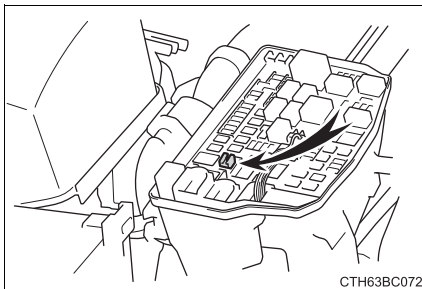

СТН63BC072

- 4 Проверьте, не сгорел ли предохранитель.

- ① Целый предохранитель
- ② Сгоревший предохранитель

Замените сгоревший предохранитель на новый с таким же номиналом тока. Номиналы тока предохранителей указаны на крышке блока предохранителей.

► Тип А

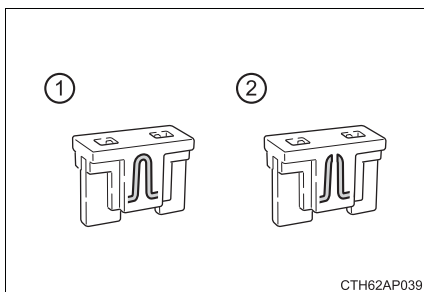

СТН62AP039

► Тип В

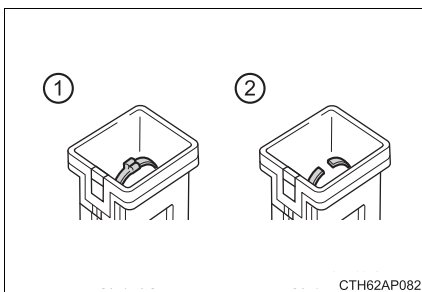

СТН62AP082

► Тип С

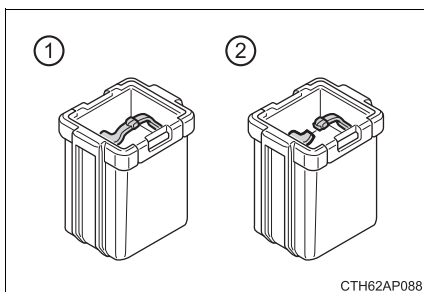

СТН62AP088

■ После замены предохранителя

- Если даже после замены предохранителя освещение не включается, то, возможно, требуется замена лампы. (→стр. 492)
- Если замененный предохранитель снова перегорает, обратитесь к любому официальному дилеру Toyota, специалисту ремонтной службы или в другой квалифицированный и технически оснащенный сервисный центр для проверки автомобиля.

■ Если в цепи возникает перегрузка

Предохранители сконструированы таким образом, что они перегорают, не допуская повреждения электропроводки.

**ПРЕДОСТЕРЕЖЕНИЕ!****■ Для того чтобы не допустить повреждения электрических систем и возгорания автомобиля**

Соблюдайте следующие меры предосторожности.

Несоблюдение мер предосторожности может вызвать повреждение автомобиля и возможное возгорание или травму.

- Никогда не используйте предохранители с более высоким номиналом тока или посторонние предметы вместо предохранителей.
- Всегда используйте оригинальные предохранители Toyota или их аналоги. Никогда не используйте вместо предохранителя кусок проволоки даже временно.
- Не изменяйте конструкцию предохранителей или блоков предохранителей.

**ВНИМАНИЕ!****■ Перед заменой предохранителей**

Следует определить причину перегрузки электрической сети и отремонтировать у любого официального дилера Toyota, специалиста ремонтной службы или в другом квалифицированном и технически оснащенном сервисном центре как можно скорее.

Электрические лампы

Вы можете самостоятельно проводить замену следующих ламп. Уровни сложности замены различны в зависимости от лампы. Так как существует опасность повреждения деталей, мы рекомендуем, чтобы замену произвели у любого официального дилера Toyota, специалиста ремонтной службы или в другом квалифицированном и технически оснащенном сервисном центре.

Подготовка к замене лампы

Проверьте мощность лампы, которую нужно заменить. (→стр. 639)

Расположение ламп

■ Спереди

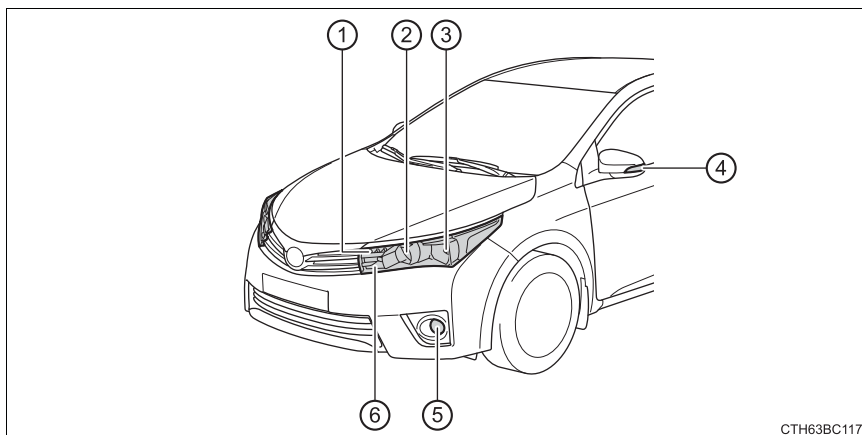

СТН63BC117

- ① Передние габаритные фонари (ламповый тип) (при наличии)
- ② Фара дальнего света
- ③ Фара ближнего света
- ④ Боковой указатель поворота
- ⑤ Передние противотуманные фары (если имеется)
- ⑥ Передний указатель поворота

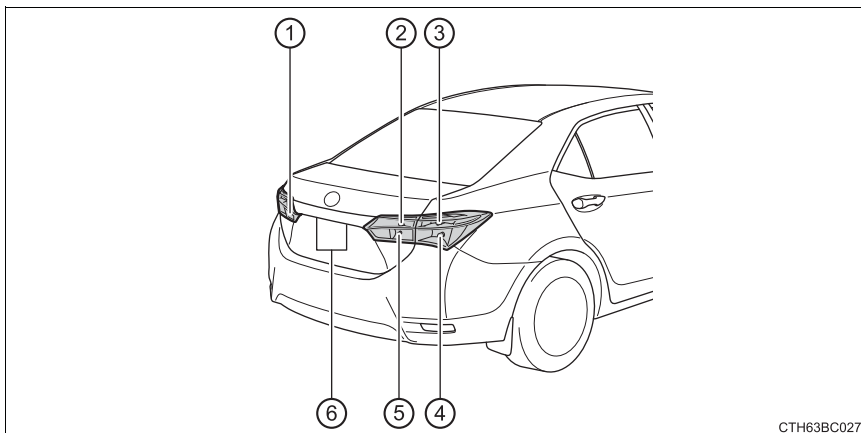
■ Задние (Автомобили с левосторонним управлением)

- ① Задний противотуманный фонарь (если имеется)
- ② Фонарь заднего хода
- ③ Задний указатель поворота
- ④ Стоп-сигнал/задний фонарь
- ⑤ Задний фонарь
- ⑥ Подсветка номерного знака

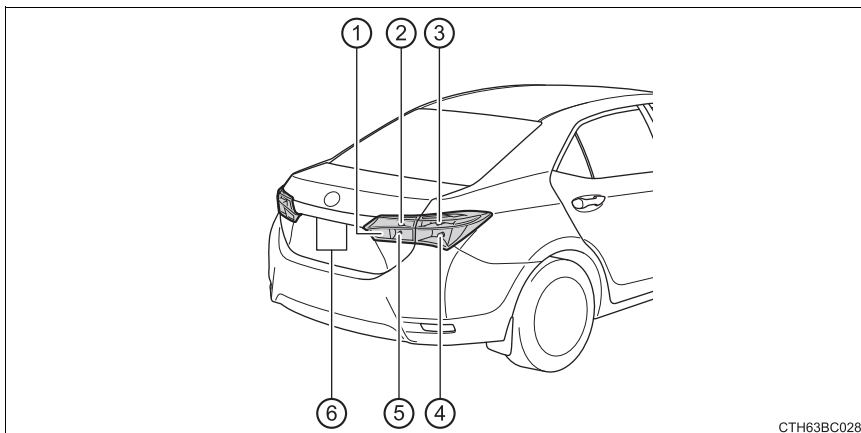
■ Задние (Автомобили с правосторонним управлением)

- ① Задний противотуманный фонарь
- ② Фонарь заднего хода
- ③ Задний указатель поворота
- ④ Стоп-сигнал/задний фонарь
- ⑤ Задний фонарь
- ⑥ Подсветка номерного знака

Замена электрических ламп

■ Фары ближнего света

- 1 Поворачивайте цоколь лампы против часовой стрелки.

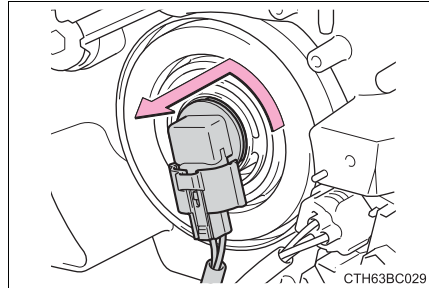

- 2 Вытащите лампу, удерживая нажатой кнопку фиксатора разъема.

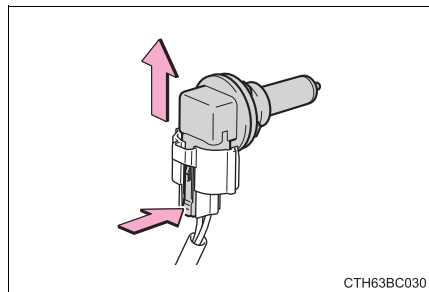

- 3 Замените электрическую лампу и установите патрон лампы.

Совместите 3 выступа на электрической лампе с креплением и вставьте лампу.

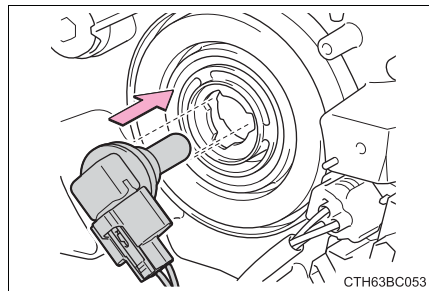

- 4 Поверните и зафиксируйте цоколь лампы.

Осторожно потрясите цоколь лампы для проверки надежности крепления, включите фары и визуально убедитесь, что через крепление не проходит свет.

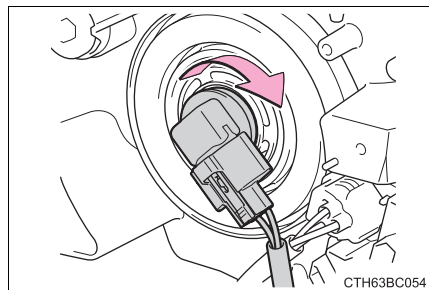

■ Фары дальнего света

- 1 Поворачивайте цоколь лампы против часовой стрелки.

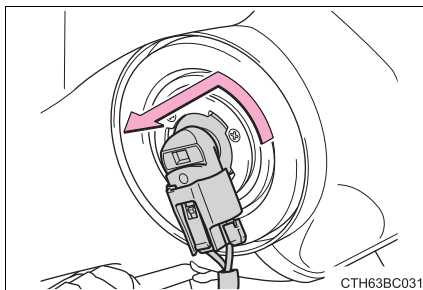

- 2 Вытащите лампу, удерживая нажатой кнопку фиксатора разъема.

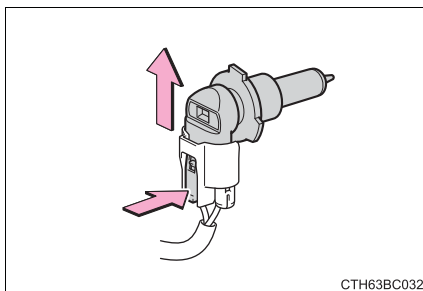

- 3 Замените электрическую лампу и установите патрон лампы.

Совместите 3 выступа на электрической лампе с креплением и вставьте лампу.

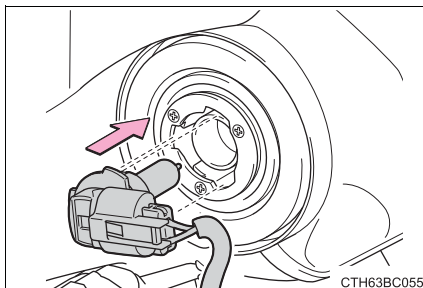

- 4 Поверните и зафиксируйте цоколь лампы.

Осторожно потрясите цоколь лампы для проверки надежности крепления, включите фары и визуально убедитесь, что через крепление не проходит свет.

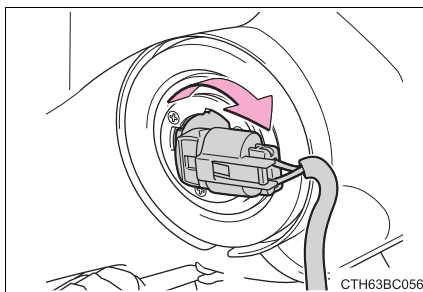

■ Передние противотуманные фары (если имеется)

- 1 Выверните болты и снимите зажимы защитного кожуха.

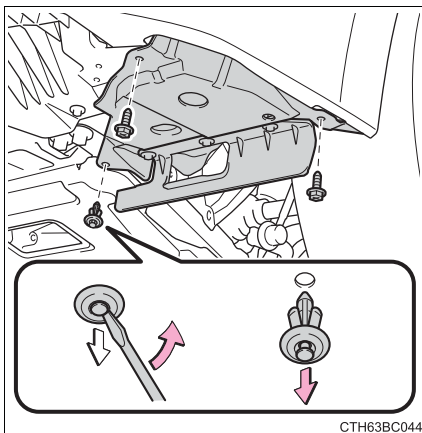

- 2 Снимите защитный кожух.

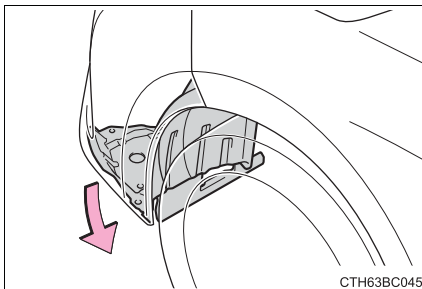

- 3 Отсоедините разъем, одновременно нажимая на фиксатор.

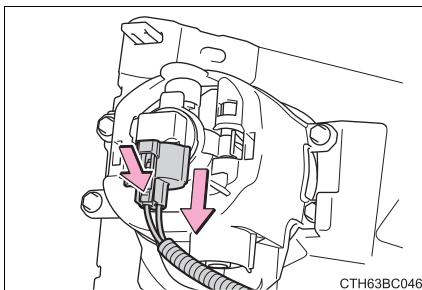

- 4 Поворачивайте цоколь лампы против часовой стрелки.

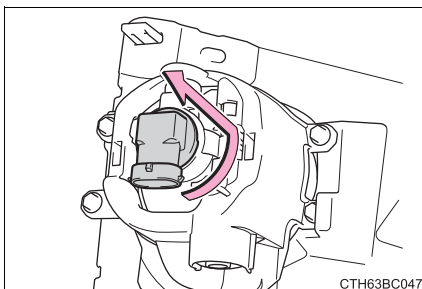

5 Установите новую лампу.

Совместите 3 выступа на электрической лампе с креплением и вставьте лампу.

Поверните по часовой стрелке и зафиксируйте цоколь лампы.

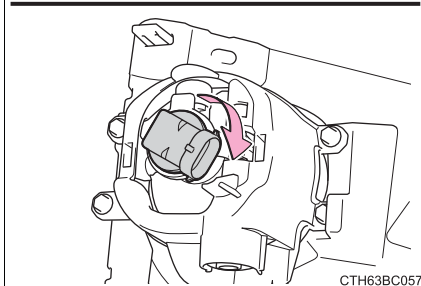
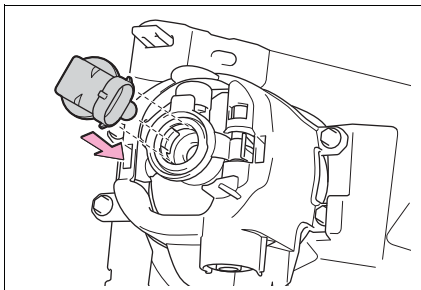

СТН63ВС057

6 Установите разъем.

Осторожно потрясите разъем для проверки надежности крепления, включите передние противотуманные фары и визуально убедитесь, что через крепление не проходит свет.

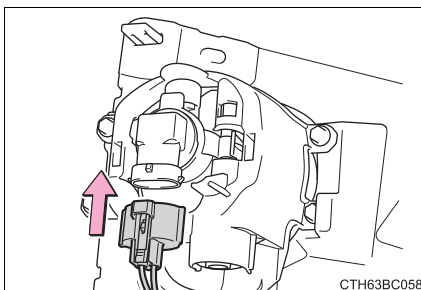

СТН63ВС058

7 При установке защитного кожуха, устанавливайте, проводя **2** и **1** в обратном направлении.

Убедитесь в том, что защитный кожух установлен на внутренней поверхности бампера.

■ Передние габаритные фонари (ламповый тип) (при наличии)

- 1 Поверните цоколь лампы против часовой стрелки.

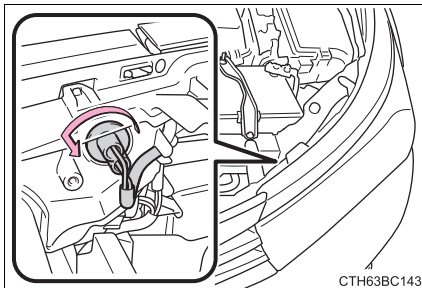

- 2 Извлеките лампу фонаря.

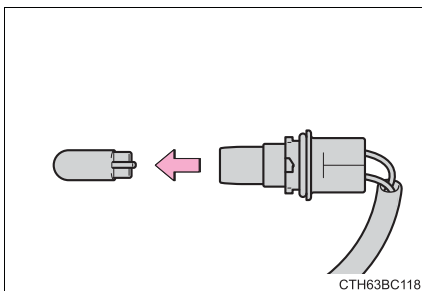

- 3 Во время установки выполните указанные действия в обратной последовательности.

■ Передний указатель поворота

- 1 Поворачивайте цоколь лампы против часовой стрелки.

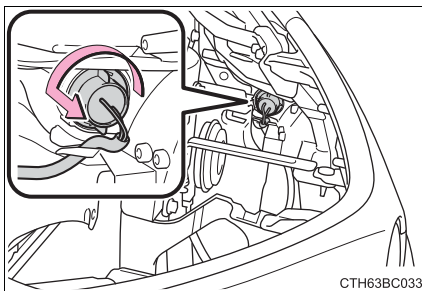

- 2 Извлеките лампу.

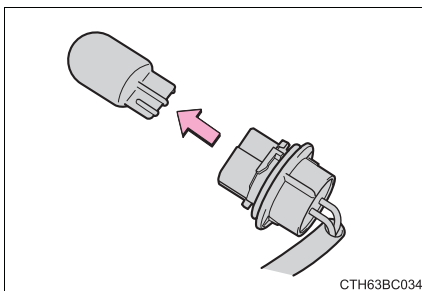

- 3 Во время установки выполните указанные шаги в обратном порядке.

■ Стоп-сигналы/задний фонарь и задний указатель поворота

- 1 Откройте крышку багажника и снимите зажимы.

Чтобы не повредить автомобиль, закройте конец отвертки лоскутом ткани.

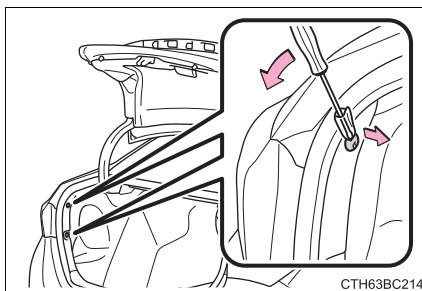

- 2 Частично снимите крышку обивки багажного отделения.

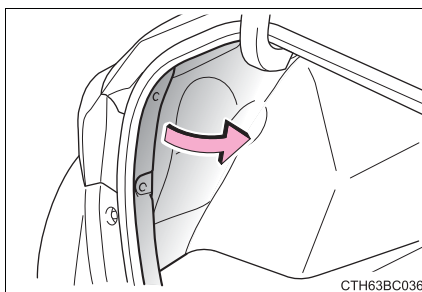

- 3 Поворачивайте цоколь лампы против часовой стрелки.

- ① Задний указатель поворота
② Стоп-сигнал/задний фонарь

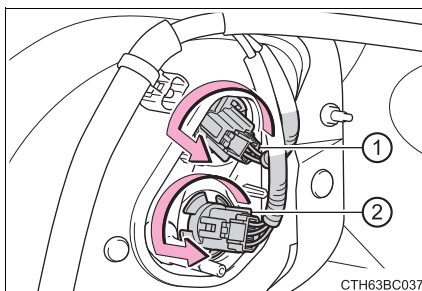

- 4 Извлеките лампу.

- ① Задний указатель поворота
② Стоп-сигнал/задний фонарь

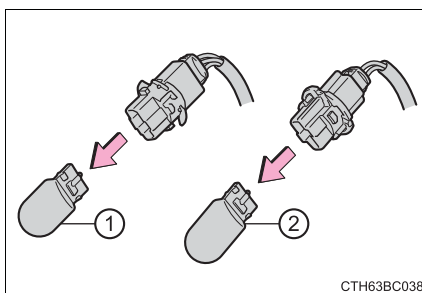

- 5 Во время установки выполните указанные шаги в обратном порядке.

■ Задний противотуманный фонарь (если имеется), задний фонарь и фонарь заднего хода

- 1 Откройте крышку багажника и снимите зажим. Затем частично снимите крышку панели багажника.

Чтобы не повредить автомобиль, закройте конец отвертки лоскутом ткани.

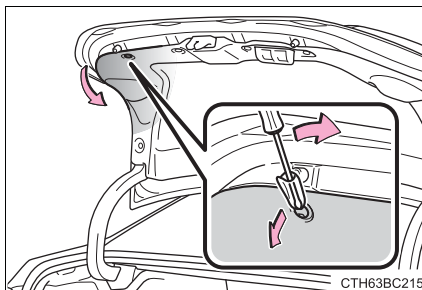

- 2 Поворачивайте цоколь лампы против часовой стрелки.

- 1 Задний фонарь
- 2 Задний противотуманный фонарь
- 3 Фонарь заднего хода

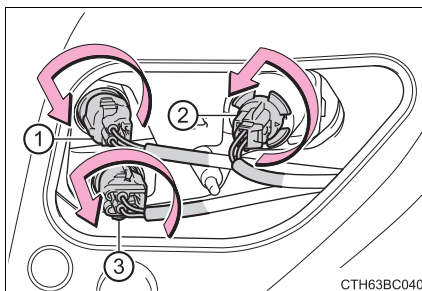

- 3 Извлеките лампу.

- 1 Задний фонарь
- 2 Задний противотуманный фонарь
- 3 Фонарь заднего хода

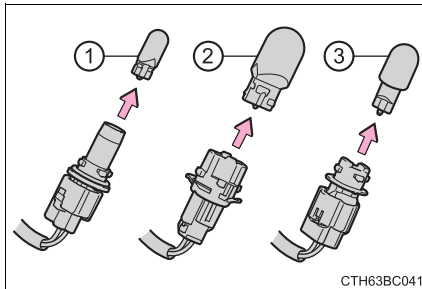

- 4 Во время установки выполните указанные шаги в обратном порядке.

■ Подсветка номерного знака

1 Снимите линзу.

Вставьте отвертку надлежащего размера в отверстие линзы и подденьте линзу так, как показано на рисунке.

Чтобы не повредить автомобиль, оберните отвертку изоляционной лентой.

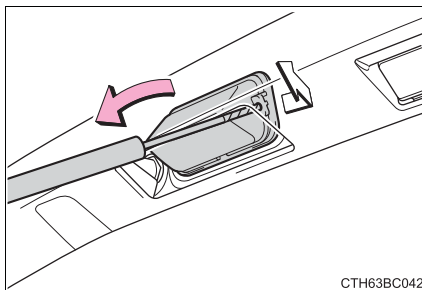

2 Извлеките лампу.

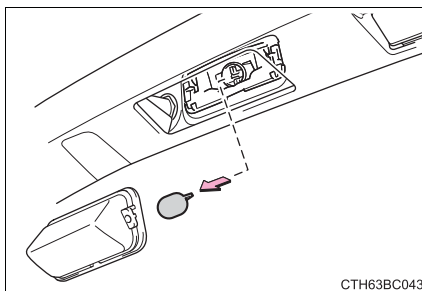

3 Во время установки выполните указанные шаги в обратном порядке.

■ Боковой указатель поворота

1 Извлеките заглушку.

Вставьте плоскую отвертку и проведите по краю бокового указателя поворота.

Чтобы не повредить автомобиль, оберните плоскую отвертку клейкой лентой.

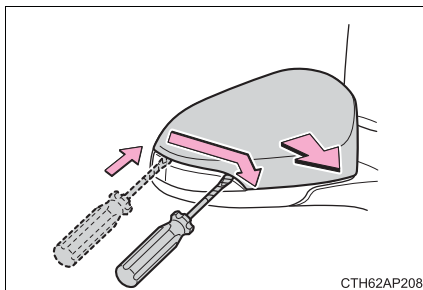

2 Нажмите на 2 зажима и выньте боковой указатель поворота из разъема защитного козырька.

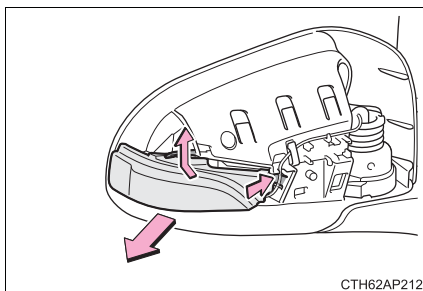

3 Выньте патрон лампы из разъема бокового указателя поворота.

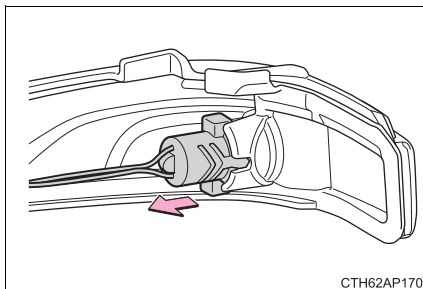

4 Выньте лампу.

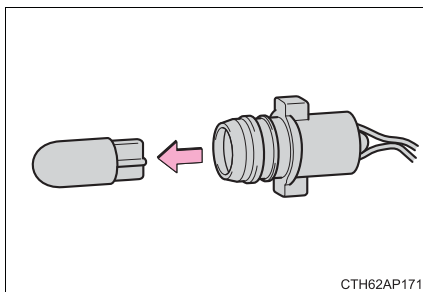

- 5 Замените лампу и установите патрон лампы в боковой указатель поворота.

Совместите пазы патрона лампы с разъемом бокового указателя поворота.

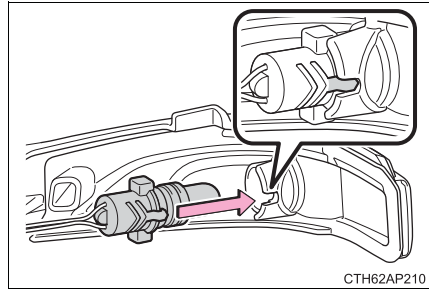

- 6 Протянув жгут проводов через нижнюю часть бокового указателя поворота, установите его в разъем защитного козырька.

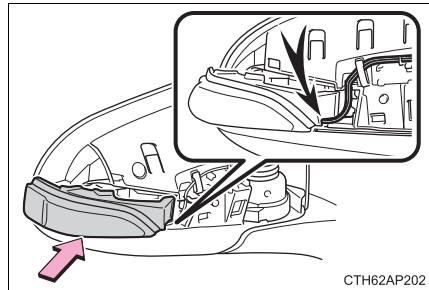

- 7 Совместите 6 выступов и установите крышку.

После щелчка убедитесь, что крышка надежно закреплена.

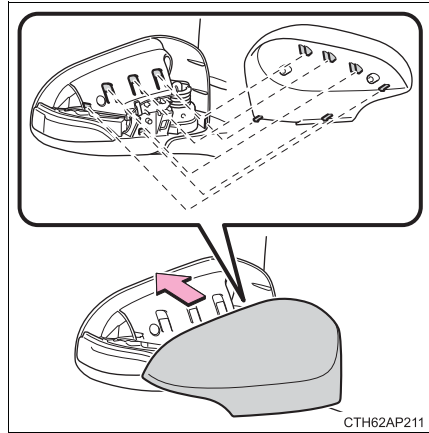

■ Замена перечисленных ниже ламп

Если какой-либо из перечисленных фонарей перегорел, обратитесь к любому официальному дилеру или в ремонтную службу Toyota, либо к другому квалифицированному и технически оснащенному специалисту, чтобы произвести замену.

- Передние габаритные фонари (LED тип)/дневные ходовые фонари (при наличии)
- Верхний стоп-сигнал

■ Светодиодные электрические лампы

Верхний дополнительный стоп-сигнал и передние габаритные фонари (LED тип)/дневные ходовые фонари состоят из ряда LED. Если один из LED перегорит, обратитесь для замены к любому официальному дилеру или в ремонтную службу Toyota, либо к другому квалифицированному и технически оснащенному специалисту.

■ Образование конденсата на внутренних поверхностях линз фар

Временное образование конденсата на внутренних поверхностях рассеивателей фар не означает наличия неисправности.

В случае возникновения следующих ситуаций обратитесь к любому официальному дилеру или в ремонтную службу Toyota, либо в другой квалифицированный и технически оснащенный сервисный центр:

- На внутренних поверхностях линз фар собрались крупные капли воды.
- Внутри фары собралась вода.

 **ПРЕДОСТЕРЕЖЕНИЕ!****■ Замена электрических ламп**

- Выключите фары. Не пытайтесь заменить лампочку сразу же после выключения фар.

Лампы могут сильно нагреваться и вызвать ожог.

- Не прикасайтесь к стеклянной части лампы голыми руками. Если необходимо удерживать стеклянную часть, используйте и удерживайте ее при помощи чистой сухой ткани, чтобы избежать попадания воды и масла на лампу.

Также, если лампа поцарапана или ее уронили, то она может перегореть или треснуть.

- Плотно установите электрические лампы и все детали, необходимые для их крепления. Несоблюдение этого требования может привести к поломке, вызванной высокой температурой ламп, возгоранию или проникновению влаги в блок фары. Влага может стать причиной выхода фар из строя или образования конденсата на внутренних поверхностях линз.

■ Чтобы предотвратить повреждение или воспламенение

Убедитесь, что лампы вставлены плотно и надежно зафиксированы.

При возникновении неисправности

7

7-1. Важная информация

Лампы аварийной сигнализации	510
Если необходимо совершить экстренную остановку автомобиля	511

7-2. Меры, принимаемые в аварийных случаях

Если требуется буксировка автомобиля.....	513
Если Вас что-то настораживает	519
Система выключения топливного насоса	520
Если включаются сигнальные лампы или звучит предупреждающий звуковой сигнал.....	521
Если появляется предупреждающее сообщение или индикатор	540
Если спущена шина (автомобили с запасным колесом).....	560
Если спущена шина (автомобили с аварийным ремонтным комплектом).....	576
Если двигатель не запускается.....	600
Если рычаг селектора невозможно вывести из положения Р.....	602
Если невозможно сдвинуть рычаг селектора	603
Если электронный ключ работает неправильно.....	604
Если разряжена аккумуляторная батарея автомобиля.....	607
Если автомобиль перегрелся.....	614
Если топливо кончилось и двигатель заглох	617
Если автомобиль застрял.....	618

Лампы аварийной сигнализации

Лампы аварийной сигнализации используются для предупреждения других водителей, если автомобиль необходимо остановить на дороге из-за возникновения поломки и т. д.

Нажмите переключатель.

Все указатели поворота будут мигать.

Чтобы их выключить нажмите на переключатель еще раз.

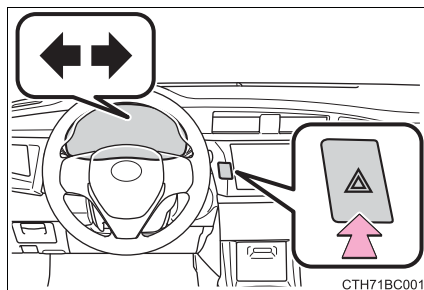

■ Лампы аварийной сигнализации

Если лампы аварийной сигнализации используются в течение длительного времени при остановленном двигателе, аккумуляторная батарея может разрядиться.

Если необходимо совершить экстренную остановку автомобиля

Используйте описанный ниже способ только в экстренных ситуациях, например, если невозможно остановить автомобиль обычным образом:

- 1 Жестко наступите на педаль тормоза обеими ногами и с силой выжмите ее.

Не делайте повторных нажатий на педаль тормоза, так как это увеличит усилие, необходимое для снижения скорости автомобиля.

- 2 Установите рычаг переключения передач в положение N.

► Если рычаг переключения передач сдвинут в положение N

- 3 Снизив скорость, остановите автомобиль в безопасном месте на обочине дороги.

- 4 Остановите двигатель.

► Если невозможно сдвинуть рычаг селектора в положение N

- 3 Продолжайте выжимать педаль тормоза обеими ногами, чтобы как можно больше снизить скорость автомобиля.

- 4 Автомобили без интеллектуальной системы и доступа без ключа: Остановите двигатель, повернув замок запуска двигателя в положение "ACC".

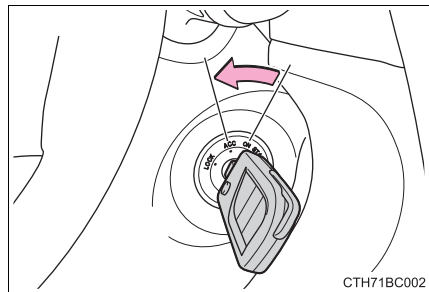

- 4 Автомобили с интеллектуальной системой и доступом без ключа: Чтобы выключить двигатель, нажмите и удерживайте замок запуска двигателя в течение не менее 2 секунд или более или выполните подряд 3 или более коротких нажатия.

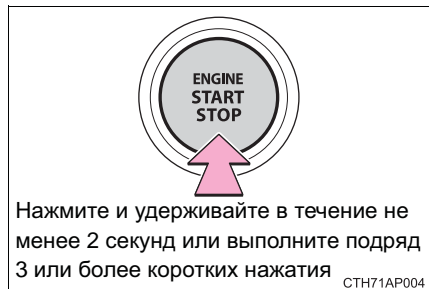

- 5 Остановите автомобиль в безопасном месте на обочине дороги.

⚠ ПРЕДОСТЕРЕЖЕНИЕ!**■ Если во время движения необходимо выключить двигатель**

- Усилители тормозов и рулевого механизма будут утеряны, в результате чего станет труднее выжимать педаль тормоза и поворачивать рулевое колесо. Прежде чем выключить двигатель, как можно больше замедлите автомобиль.
- Автомобили без интеллектуальной системы и доступа без ключа: Ни в коем случае не вынимайте ключ, иначе будет заблокировано рулевое колесо.

Если требуется буксировка автомобиля

При необходимости буксировки мы рекомендуем буксировать автомобиль на эвакуаторах с частичной погрузкой или плоской платформой, предоставляемых любым официальным дилером или ремонтной службой Toyota, либо другим квалифицированным и технически оснащенным специалистом или коммерческой эвакуационной службой.

Для любой буксировки используйте безопасную цепную систему крепления, соблюдайте все нормы федерального/регионального и местного законодательства.

Ситуации, когда перед буксировкой требуется обратиться к дилерам

Следующие признаки могут означать наличие проблем с коробкой передач. Перед буксировкой обратитесь к любому официальному дилеру или в ремонтную службу Toyota, либо к другому квалифицированному и технически оснащенному специалисту или в коммерческую эвакуационную службу.

- Двигатель работает, но автомобиль не двигается с места.
- Автомобиль издает необычный звук.

Буксировка на эвакуаторе с грузоподъемными стропами

Не буксируйте автомобиль на эвакуаторе с грузоподъемными стропами во избежание повреждения кузова.

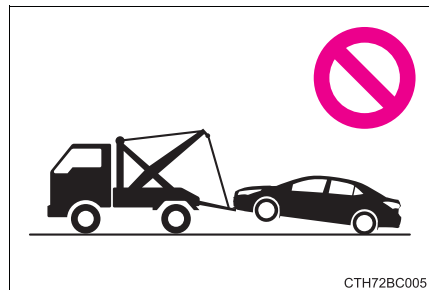

Буксировка на эвакуаторе с частичной погрузкой

► За переднюю часть

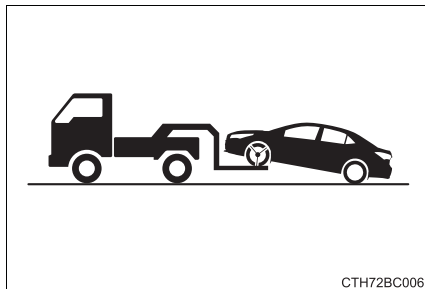

Отпустите стояночный тормоз.

► За заднюю часть

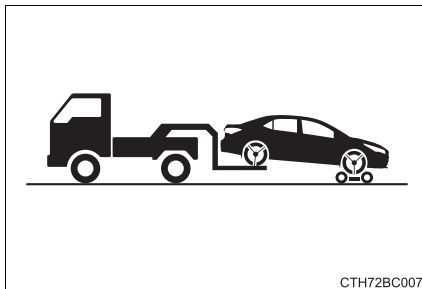

Под передние колеса следует устанавливать буксировочную тележку.

Использование эвакуатора с плоской платформой

Если ваш автомобиль перевозится на эвакуаторе с плоской платформой, его требуется закрепить в местах, указанных на иллюстрации.

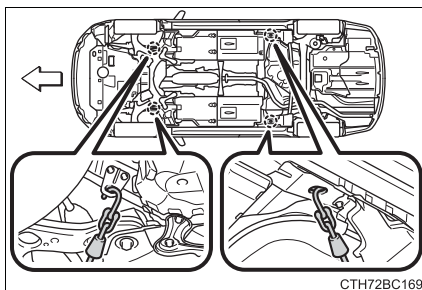

Если вы используете цепи или тросы для крепления автомобиля, то углы, заштрихованные темным цветом, должны составлять 45° .

Не прикладывайте чрезмерного усилия при натяжении крепежных тросов во избежание повреждения автомобиля.

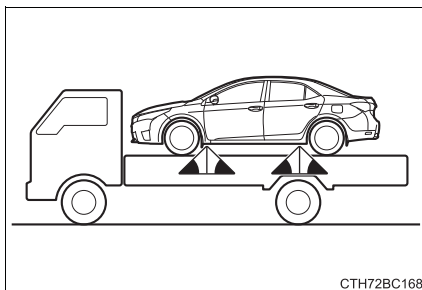

Аварийная буксировка

Если в экстренном случае невозможно найти эвакуатор, ваш автомобиль можно временно буксировать с помощью тросов или цепей за аварийные буксировочные проушины. Этот способ следует использовать только на дорогах с твердым покрытием на расстояния до 80 км (км) при скорости менее 30 км/ч (км/ч).

Водитель должен находиться за рулем автомобиля и управлять тормозами. Колеса, трансмиссия, оси, рулевое управление и тормоза автомобиля должны быть исправны.

Процедура аварийной буксировки

- 1 Извлеките буксировочную проушину. (→стр. 561, 577)
- 2 Нажмите на крышку проушины, а затем откройте ее.

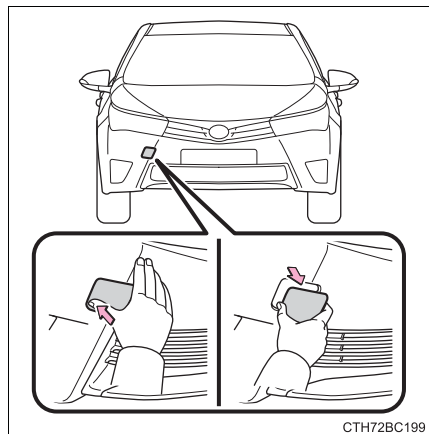

- 3 Вставьте буксировочную проушину в отверстие и частично заверните ее рукой.

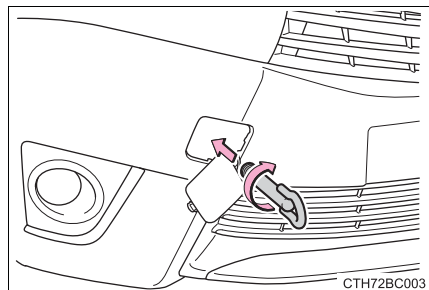

- 4 Надежно доверните буксировочную проушину, используя ключ для крепления гаек колеса или твердый металлический стержень.

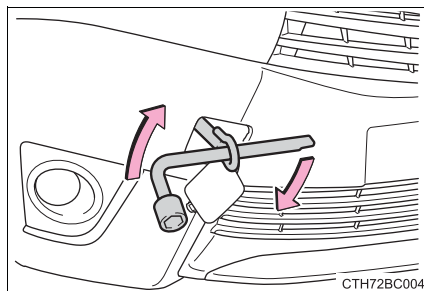

- 5 Надежно прикрепите тросы или цепи к буксировочной проушине. Будьте аккуратны, чтобы не повредить кузов автомобиля.
- 6 Автомобили без интеллектуальной системы доступа и пуска без ключа: Сядьте в буксируемый автомобиль и запустите двигатель. Если двигатель не запускается, поверните замок запуска двигателя в положение "ON".
Автомобили с интеллектуальной системой доступа и пуска без ключа: Сядьте в буксируемый автомобиль и запустите двигатель. Если двигатель не запускается, поверните замок запуска двигателя в режим IGNITION ON.
- 7 Переключите рычаг переключения передач в положение N и отпустите стояночный тормоз. Когда невозможно переключить рычаг переключения передач (автомобили с механической коробкой передач): →стр. 602, 603

■ Во время буксировки

Если двигатель не работает, усилители тормозов и рулевого колеса тоже не будут работать, в результате чего будет затруднено управление рулевым колесом и торможение.

■ Ключ для крепления гаек колеса

- Автомобили без ключа для крепления гаек колеса: Ключ для крепления гаек колеса можно купить у любого официального дилера или в ремонтной службе Toyota, либо у другого квалифицированного и технически оснащенного специалиста.
- Автомобили с ключом для крепления гаек колеса: Ключ для крепления гаек колеса установлен в багажнике. (→стр. 561, 577)

⚠ ПРЕДОСТЕРЕЖЕНИЕ!

Соблюдайте следующие меры предосторожности.
Пренебрежение ими может привести к серьезной травме или смерти.

■ При буксировке автомобиля

Обязательно перевозите автомобиль с поднятыми передними колесами или со всеми четырьмя колесами, поднятыми над землей.

Если автомобиль буксируется с передними колесами, касающимися земли, трансмиссия и связанные с ней детали могут быть повреждены.

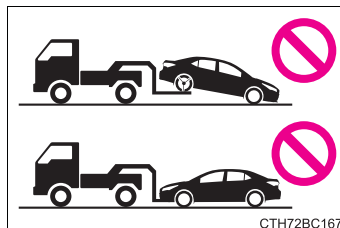

■ Во время буксировки

- При буксировке с использованием тросов или цепей избегайте резкого начала движения и т.д., которое создает чрезмерную нагрузку на буксировочные проушины, тросы или цепи. Буксировочные проушины, тросы или цепи могут быть повреждены, сломанные остатки могут ударить людей и привести к серьезному повреждению.
- Автомобили без интеллектуальной системы доступа и пуска без ключа: Не поворачивайте замок запуска двигателя в положение "LOCK". Существует возможность блокировки рулевого колеса, которым будет невозможно управлять.
- Автомобили с интеллектуальной системой доступа и пуска без ключа: Не выключайте замок запуска двигателя. Существует возможность блокировки рулевого колеса, которым будет невозможно управлять.

■ Установка буксировочной проушины на автомобиль

Убедитесь, что буксировочная проушина надежно зафиксирована.
В противном случае во время буксировки ее крепление может ослабнуть.

**ВНИМАНИЕ!****■ Во избежание серьезного повреждения системы Стоп/Старт при буксировке (автомобили с системой Стоп/Старт)**

Запрещается буксировать такой автомобиль, когда все его четыре колеса находятся на земле. Пользуйтесь эвакуатором с плоской платформой или поднимите переднюю или заднюю часть автомобиля, используя эвакуатор с навесной платформой.

■ Во избежание повреждения автомобиля при буксировке на эвакуаторе с частичной погрузкой

● Автомобили без интеллектуальной системы доступа и пуска без ключа: Не буксируйте автомобиль за заднюю часть, когда замок запуска двигателя находится в положении “LOCK” или когда вынут ключ.

Механизм замка рулевого вала не обладает достаточной мощностью, чтобы ровно удерживать передние колеса.

● Автомобили с интеллектуальной системой доступа и пуска без ключа: Не буксируйте автомобиль за заднюю часть, когда замок запуска двигателя выключен. Механизм замка рулевого вала не обладает достаточной мощностью, чтобы ровно удерживать передние колеса.

● При подъеме автомобиля обеспечьте необходимый для буксировки дорожный просвет в противоположной части поднятого автомобиля. При отсутствии достаточного просвета во время буксировки автомобиль может быть поврежден.

■ Во избежание повреждения автомобиля при буксировке на эвакуаторе с грузоподъемными стропами

Не буксируйте автомобиль на эвакуаторе с грузоподъемными стропами ни за переднюю, ни за заднюю часть.

■ Во избежание повреждения автомобиля во время аварийной буксировки

Не крепите тросы или цепи за компоненты подвески.

Если Вас что-тостораживает

Если Вы заметили любой из перечисленных ниже симптомов, возможно, автомобилю требуется регулировка или ремонт. Как можно скорее обратитесь к любому официальному дилеру Toyota, специалисту ремонтной службы или в другой квалифицированный и технически оснащенный сервисный центр.

Видимые симптомы

- Под автомобилем видны следы утечки жидкости.
(Капли воды, образующиеся в результате работы кондиционера – это нормальное явление.)
- Заметно спущенные шины или неравномерный износ шин
- Автомобили без многофункционального информационного дисплея: Загорелась сигнальная лампа высокой температуры охлаждающей жидкости двигателя.
- Автомобили с многофункциональным информационным дисплеем: указатель температуры охлаждающей жидкости двигателя постоянно показывает температуру, превышающую нормальную.

Слышимые симптомы

- Изменение звука в системе отвода выхлопных газов
- Чрезмерный визг шин при движении на повороте
- Необычные звуки, связанные с системой подвески
- Дребезжание или другие звуки, связанные с работой двигателя

Функциональные симптомы

- Двигатель не заводится, работает с перебоями или работает неровно
- Заметная потеря мощности
- При торможении автомобиль сильно уводит в одну сторону
- Во время движения по ровной дороге автомобиль сильно уводит в одну сторону
- Уменьшение эффективности торможения, ощущение податливости, педаль почти дотрагивается до пола

Система выключения топливного насоса (бензиновый двигатель)

Чтобы минимизировать риск утечки топлива при самопроизвольной остановке двигателя или при срабатывании подушек безопасности во время столкновения, система выключения топливного насоса прекращает подачу топлива в двигатель.

Чтобы вновь запустить двигатель после активации системы, выполните следующие действия.

► Автомобили без интеллектуальной системы и доступа без ключа

1 Установите замок запуска двигателя в положение “ACC” или “LOCK”.

2 Снова запустите двигатель.

► Автомобили с интеллектуальной системой и доступом без ключа

1 Поверните замок запуска двигателя в режим ACCESSORY или выключите его.

2 Снова запустите двигатель.



ВНИМАНИЕ!

■ Перед запуском двигателя

Осмотрите землю под автомобилем.

Если Вы обнаружите, что топливо вытекло на землю, это означает, что топливная система повреждена и нуждается в ремонте. Не запускайте двигатель.

Если включаются сигнальные лампы или звучит предупреждающий звуковой сигнал

При включении или мигании любой из сигнальных ламп спокойно выполните следующие действия. Если лампа включилась или мигает, но затем выключается, это не всегда указывает на неисправности системы. Однако если это продолжает происходить, проверьте автомобиль у любого официального дилера Toyota, специалиста ремонтной службы или в другом квалифицированном и технически оснащенном сервисном центре.





Немедленно остановите автомобиль. Дальнейшее движение автомобиля может быть опасным.

Перечисленные ниже предупреждающие сигналы указывают на возможные проблемы в тормозной системе. Немедленно остановите автомобиль в безопасном месте и обратитесь к любому официальному дилеру Toyota, специалисту ремонтной службы или в другой квалифицированный и технически оснащенный сервисный центр.

Сигнальная лампа	Сигнальные лампы/Описание
	<p>Сигнальная лампа тормозной системы (предупреждающий звуковой сигнал)*1</p> <ul style="list-style-type: none"> • Низкий уровень тормозной жидкости • Неисправность в системе усилителя тормозов <p>Эта лампа также загорается, когда не отпущен стояночный тормоз. Если лампа выключается после полного выключения стояночного тормоза, это означает, что система работает нормально.</p>

Немедленно остановите автомобиль.

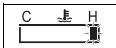
Перечисленные ниже предупреждающие сигналы указывают на возможность повреждения автомобиля, которое может привести к аварии. Немедленно остановите автомобиль в безопасном месте и обратитесь к любому официальному дилеру Toyota, специалисту ремонтной службы или в другой квалифицированный и технически оснащенный сервисный центр.

Сигнальная лампа	Сигнальные лампы/Описание
	<p>Сигнальная лампа системы зарядки аккумуляторной батареи *3</p> <p>Указывает на неисправность в системе зарядки аккумулятора автомобиля</p>
	<p>Сигнальная лампа низкого давления масла в двигателе *3</p> <p>Оповещает о снижении давления моторного масла.</p>
 <p>и</p> 	<p>Сигнальная лампа повышенной температуры охлаждающей жидкости двигателя *3</p> <p>Показывает, что двигатель почти перегрелся. (→стр. 614)</p>

- Перечисленные ниже предупреждающие сигналы указывают на возможность повреждения автомобиля, которое может привести к аварии. Немедленно остановите автомобиль в безопасном месте и выполните определенные действия, направленные на устранение возникшей неисправности.

Сигнальная лампа	Сигнальные лампы/Описание	Способ устранения
 (Загорается)	<p>Сигнальная лампа многорежимной механической коробки передач*5</p> <p>Сигнализирует о неполадках в работе системы многорежимной механической коробки передач.</p>	<p>Проверьте систему у любого официального дилера Toyota, специалиста ремонтной службы или в другом квалифицированном и технически оснащенном сервисном центре.</p>
	<p>Сигнальная лампа многорежимной механической коробки передач (предупреждающий звуковой сигнал)*5</p> <p>Показывает неисправность в системе многорежимной механической коробки передач и нагреве сцепления из-за чрезмерной нагрузки.</p>	<p>Остановитесь на обочине дороги и переведите рычаг переключения передач в положение N. Подождите около 15 минут, чтобы остыло сцепление. Проверьте систему у любого официального дилера Toyota, специалиста ремонтной службы или в другом квалифицированном и технически оснащенном сервисном центре.</p>

- Немедленно остановите автомобиль в безопасном месте и выполните определенные действия, направленные на устранение возникшей неисправности.

Сигнальная лампа	Сигнальные лампы/Описание	Способ устранения
 <p>(Мигает)</p>	<p>Сигнальная лампа нагрева сцепления (предупреждающий звуковой сигнал)*5</p> <p>Показывает, что сцепление нагрелось, но не указывает на неисправность системы многорежимной механической коробки передач.</p>	<p>Остановитесь на обочине дороги и переведите рычаг переключения передач в положение N. Подождите около 15 минут, чтобы остыло сцепление.</p>





■ Чтобы предотвратить перегрев сцепления





Соблюдайте следующие меры предосторожности во время движения.

- Не продолжайте движение вверх по склону на малых скоростях.
- Не допускайте частых стартов и остановок при движении вверх по склону.
- Не используйте педаль газа или вспомогательную систему трогания, чтобы удерживать автомобиль на холме.

Немедленно проверьте автомобиль у любого официального дилера Toyota, специалиста ремонтной службы или в другом квалифицированном и технически оснащенном сервисном центре.

Игнорирование следующих предупреждений может привести к неправильному функционированию системы и стать причиной аварии. Немедленно проверьте автомобиль у любого официального дилера Toyota, специалиста ремонтной службы или в другом квалифицированном и технически оснащенном сервисном центре.



Сигнальная лампа	Сигнальные лампы/Описание
	<p>Сигнальная лампа неисправности</p> <p>Указывает на неисправность в:</p> <ul style="list-style-type: none"> • Электронной системе управления двигателем; • Электронной системе управления дроссельной заслонкой; • Электронной системе управления Multidrive; • Электронной системе управления многорежимной механической коробкой передач; • Каталитического нейтрализатора DPF; или • Системе снижения токсичности отработавших газов.
	<p>Сигнальная лампа системы SRS</p> <p>Указывает на неисправность в:</p> <ul style="list-style-type: none"> • Системе подушек безопасности SRS; или • Системе преднатяжения ремней безопасности.
	<p>Сигнальной лампе ABS</p> <p>Указывает на неисправность в:</p> <ul style="list-style-type: none"> • ABS; или • Системе экстренного торможения.
	<p>Сигнальная лампа системы электропривода руля (предупреждающий звуковой сигнал)</p> <p>Указывает на неисправность в системе EPS (Электропривод руля).</p>
 (Загорается)	<p>Индикатор скользкой дороги^{*8}</p> <p>Указывает на неисправность в:</p> <ul style="list-style-type: none"> • Системе VSC; • Системе TRC; или • Вспомогательной системе управления троганием на склоне <p>Лампа будет мигать, когда работают системы VSC, TRC или вспомогательная система управления троганием на склоне.</p>



Сигнальная лампа	Сигнальные лампы/Описание
	<p>Сигнальная лампа топливного фильтра (дизельный двигатель)*3 Предупреждает, что количество воды в топливном фильтре достигло указанного уровня.</p>
 <p>(Загорается желтым)</p>	<p>Контрольная лампа работы круиз-контроля*3, 8 Указывает на неисправность системы круиз-контроля.</p>
 <p>(Загорается желтым)</p>	<p>Индикатор ограничителя скорости*3, 8 Указывает на неисправность в системе ограничителя скорости.</p>
 <p>(Мигает желтым в течение 15 секунд.)</p>	<p>Контрольная лампа интеллектуальной системы и доступа без ключа*3, 8 Указывает на неисправность в интеллектуальной системе и доступе без ключа.</p>



Выполните действия по устранению неполадки.

После выполнения определенных действий, направленных на устранение возникшей неисправности, проверьте, погасла ли сигнальная лампа.

Сигнальная лампа	Сигнальные лампы/Описание	Способ устранения
	<p>Сигнальная лампа открытой двери (предупреждающий звуковой сигнал)*2, 3 Указывает на то, что дверь или багажник закрыты неплотно.</p>	<p>Проверьте, чтобы все двери и багажник были закрыты.</p>
	<p>Сигнальная лампа низкого уровня топлива Указывает, что топлива осталось около 8,2 L (л) или менее</p>	<p>Дозаправьте автомобиль.</p>
	<p>Сигнальная лампа непристегнутого ремня безопасности водителя и переднего пассажира (предупреждающий звуковой сигнал)*6 Предупреждает водителя и/или переднего пассажира о необходимости пристегнуть ремни безопасности.</p>	<p>Пристегните ремень безопасности.</p>
	<p>Сигнальная лампа непристегнутого ремня безопасности задних пассажиров (предупреждающий звуковой сигнал)*6, 8 Предупреждает задних пассажиров о необходимости пристегнуть ремни безопасности.</p>	<p>Пристегните ремень безопасности.</p>

Сигнальная лампа	Сигнальные лампы/Описание	Способ устранения
	<p>Сигнальная лампа низкого уровня моторного масла (дизельный двигатель)*3</p> <p>Указывает на низкий уровень моторного масла, но не указывает на неисправность.</p>	<p>Проверьте уровень моторного масла и при необходимости добавьте его. (→стр. 452)</p>
	<p>Сигнальная лампа низкого уровня жидкости стеклоомывателя*3, 8</p> <p>Низкий уровень жидкости стеклоомывателя.</p>	<p>Заполните бачок.</p>
	<p>Сигнальная лампа системы DPF (дизельный двигатель)*3</p> <ul style="list-style-type: none"> Указывает на необходимость чистки каталитического нейтрализатора DPF из-за частых поездок на короткие расстояния и/или езды на малой скорости. Показывает, что количество осадков, скопившихся в каталитическом нейтрализаторе DPF, достигло заданного уровня. 	<p>Чтобы очистить каталитический нейтрализатор DPF, как можно чаще двигайтесь на автомобиле со скоростью 65 km/h (км/ч) или более в течение 20-30 минут до тех пор, пока не погаснет сигнальная лампа системы DPF*7.</p> <p>По возможности не выключайте двигатель до тех пор, пока не погаснет сигнальная лампа системы DPF.</p> <p>Если нет возможности двигаться на автомобиле со скоростью 65 km/h (км/ч) или более, или сигнальная лампа системы DPF не выключается даже после езды в течение более 30 минут, проверьте автомобиль у любого официального дилера Toyota, специалиста ремонтной службы или в другом квалифицированном и технически оснащенном сервисном центре.</p>

Сигнальная лампа	Сигнальные лампы/Описание	Способ устранения
 <p>(Мигает)</p>	<p>Сигнальная лампа о необходимости замены моторного масла (дизельный двигатель)*3</p> <p>Указывает на то, что согласно графику обслуживания необходимо произвести замену моторного масла. Мигает примерно через 14500 км (км) после замены моторного масла. (→стр. 538) (Индикатор не будет работать должным образом, если не сбросить дату замены моторного масла.)</p>	<p>Проверьте и замените моторное масло и масляный фильтр у любого официального дилера Toyota или в другом квалифицированном и технически оснащенном сервисном центре. После замены моторного масла обязательно произведите сброс системы замены масла. (→стр. 455)</p>
 <p>(Мигает)</p>	<p>Сигнальная лампа о необходимости замены моторного масла (дизельный двигатель)*3</p> <ul style="list-style-type: none"> Автомобили без интеллектуальной системы и доступа без ключа: Мигает в течение приблизительно 15 секунд, если замок запуска двигателя установлен в положение "ON". Автомобили с интеллектуальной системой и доступом без ключа: Мигает в течение приблизительно 15 секунд, когда замок запуска двигателя установлен в режим IGNITION ON. 	<p>Проверьте и замените моторное масло и масляный фильтр у любого официального дилера Toyota или в другом квалифицированном и технически оснащенном сервисном центре. После замены моторного масла обязательно произведите сброс системы замены масла. (→стр. 455)</p>

Сигнальная лампа	Сигнальные лампы/Описание	Способ устранения
	<p>Сигнальная лампа о необходимости замены моторного масла (дизельный двигатель)*3</p> <p>Указывает на то, что моторное масло необходимо заменить. Загорается примерно через 15000 km (км) после замены моторного масла (при условии сброса эксплуатационных данных по замене моторного масла).</p>	<p>Проверьте и замените моторное масло и масляный фильтр у любого официального дилера Toyota или в другом квалифицированном и технически оснащенном сервисном центре. После замены моторного масла обязательно произведите сброс системы замены масла. (→стр. 455)</p>
	<p>Общая сигнальная лампа*4</p> <p>Когда основная система аварийной сигнализации обнаруживает неисправность, звучит сигнал, включается и мигает сигнальная лампа.</p>	<p>→стр. 540</p>

Сигнальная лампа	Сигнальные лампы/Описание	Способ устранения
	Сигнальная лампа низкого давления в шине ^{*8}	
	<p>Когда лампа загорается: Низкое давление в шинах, в частности,</p> <ul style="list-style-type: none"> • Естественные причины (→стр. 536) • Спущенная шина (→стр. 560, 576) 	<p>Отрегулируйте давление в шине до заданного уровня. Лампа погаснет через несколько минут. В случае если лампа не выключается даже после того, как было отрегулировано давление в шинах, проверьте систему, обратившись к любому официальному дилеру Toyota, специалисту ремонтной службы или в другой квалифицированный и технически оснащенный сервисный центр.</p>
	<p>Если лампа мигает в течение 1 минуты, а затем горит постоянно: Неполадка системы предупреждения о падении давления в шинах (→стр. 537)</p>	<p>Проверьте систему у любого официального дилера Toyota, специалиста ремонтной службы или в другом квалифицированном и технически оснащенном сервисном центре.</p>

*1: Предупреждающий звуковой сигнал задействованного стояночного тормоза: Звуковой сигнал указывает на то, что стояночный тормоз еще не выключен (при этом скорость автомобиля достигла 5 km/h (км/ч)).

*2: Предупреждающий звуковой сигнал открытой двери:
Предупреждающий звуковой сигнал открытой двери звучит, указывая на то, что одна или более дверей закрыты неплотно (при достижении автомобилем скорости более 5 km/h (км/ч)).

*3: Автомобили с контрольным дисплеем движения

*4: Автомобили с многофункциональным информационным дисплеем



*5: Автомобили с многорежимной механической коробкой передач

- *6: Звуковой сигнал непристегнутых ремней безопасности водителя и пассажира:
Звуковой сигнал не пристегнутых ремней безопасности водителя и пассажиров звучит, чтобы уведомить водителя и пассажиров, что они не пристегнули ремни безопасности. Звуковой сигнал звучит в течение 30 секунд после того, как автомобиль достигает скорости не менее 20 км/ч (км/ч). Если и после ремень безопасности не был пристегнут, звуковой сигнал будет звучать еще 90 секунд, но уже с другой тональностью.
- *7: Сигнальная лампа системы DPF может не выключиться, когда горит сигнальная лампа о необходимости замены моторного масла. В этом случае проверьте автомобиль у любого официального дилера Toyota, специалиста ремонтной службы или в другом квалифицированном и технически оснащенном центре.
- *8: Если имеется

Выполните действия по устранению неполадки. (автомобили с интеллектуальной системой и доступом без ключа и с контрольным дисплеем движения)

После выполнения определенных действий, направленных на устранение возникшей неисправности, проверьте, погасла ли сигнальная лампа.

Внутренний звуковой сигнал	Наружный звуковой сигнал	Сигнальная лампа	Сигнальные лампы/Описание	Способ устранения
Непрерывный	Непрерывный	 (Мигает желтым)	Контрольная лампа интеллектуальной системы и доступа без ключа (автомобили с Multidrive) Электронный ключ находился за пределами автомобиля, а дверь водителя была открыта и закрыта, при этом было выбрано любое, отличное от P, положение рычага переключения передач, а замок запуска двигателя не был выключен.	<ul style="list-style-type: none"> • Переведите рычаг переключения передач в положение P. • Верните электронный ключ внутрь автомобиля.

Внутренний звуковой сигнал	Наружный звуковой сигнал	Сигнальная лампа	Сигнальные лампы/Описание	Способ устранения
Однократно	3 раза	 (Мигает желтым)	<p>Контрольная лампа интеллектуальной системы и доступа без ключа (автомобили с Multidrive)</p> <p>Электронный ключ находился за пределами автомобиля, а дверь водителя была открыта и закрыта, при этом было выбрано положение Р рычага переключения передач, и замок запуска двигателя не был выключен.</p> <p>Контрольная лампа интеллектуальной системы и доступа без ключа</p> <p>Указывает, что одна из дверей (кроме двери водителя) была открыта и закрыта, при этом замок запуска двигателя находился в любом положении, кроме ВЫКЛ., а электронный ключ находился за пределами зоны обнаружения.</p>	<p>Выключите замок запуска двигателя или поместите электронный ключ внутрь автомобиля.</p> <p>Проверьте наличие у Вас электронного ключа.</p>
Однократно	Непрерывно (5 секунд)	 (Мигает желтым)	<p>Контрольная лампа интеллектуальной системы и доступа без ключа</p> <p>Была предпринята попытка выйти из автомобиля с электронным ключом и запереть двери без предварительного перевода замка запуска двигателя в выключенное положение.</p>	<p>Выключите замок запуска двигателя и снова закройте все двери.</p>
Однократно	—	 (Мигает желтым в течение 15 секунд)	<p>Контрольная лампа интеллектуальной системы и доступа без ключа</p> <p>Указывает, что отсутствует электронный ключ при попытке запуска двигателя.</p>	<p>Проверьте наличие у Вас электронного ключа.</p>

Внутренний звуковой сигнал	Наружный звуковой сигнал	Сигнальная лампа	Сигнальные лампы/Описание	Способ устранения
9 раз	—	 (Мигает желтым)	Контрольная лампа интеллектуальной системы и доступа без ключа Предпринята попытка начать движение, не имея обычного ключа в салоне автомобиля.	Убедитесь, что электронный ключ находится внутри автомобиля.
Однократно	—	 (Мигает желтым в течение 15 секунд)	Контрольная лампа интеллектуальной системы и доступа без ключа Указывает на низкий заряд элемента питания электронного ключа.	Замените элемент питания. (→стр. 484)
Однократно	—	 (Часто мигает зеленым в течение 15 секунд)	Контрольная лампа интеллектуальной системы и доступа без ключа Указывает, что не была снята блокировка рулевой колонки.	Снимите блокировку рулевой колонки. (→стр. 209)
Однократно	—	 (Мигает желтым в течение 30 секунд)	Контрольная лампа интеллектуальной системы и доступа без ключа <ul style="list-style-type: none"> • Когда двери отпирались с помощью механического ключа, а затем был нажат замок запуска двигателя, электронный ключ в автомобиле не распознается. • Электронный ключ не распознается и после того, как замок запуска двигателя был нажат два раза подряд. 	Прикоснитесь электронным ключом к замку запуска двигателя при нажатой педали тормоза.

■ **Датчик занятости сиденья переднего пассажира, устройство напоминания о непристегнутом ремне безопасности и предупреждающий звуковой сигнал**

- Если на сиденье переднего пассажира размещен багаж, может мигать сигнальная лампа датчика занятости сиденья переднего пассажира, и может раздаваться предупреждающий звуковой сигнал, даже если пассажир не сидит на сиденье.
- Если пассажир подложил под себя подушку, датчик может не определить пассажира и сигнальная лампа может работать неправильно.

■ **Если во время движения загорается сигнальная лампа неисправности**

При пустом топливном баке загорается сигнальная лампа неисправности. Если топливный бак пуст, немедленно заправьте автомобиль. Сигнальная лампа неисправности погаснет после нескольких поездок.

Если сигнальная лампа неисправности не гаснет, обратитесь к любому официальному дилеру Toyota, специалисту ремонтной службы или в другой квалифицированный и технически оснащенный сервисный центр как можно скорее.

■ **Когда загорается сигнальная лампа низкого давления в шине (автомобили с системой предупреждения о падении давления в шинах)**

Проверьте давление в шинах и отрегулируйте его до нужного уровня. Сигнальную лампу низкого давления в шине нельзя выключить, нажав кнопку сброса предупреждения о низком давлении в шине.

■ **Сигнальная лампа низкого давления в шине может включиться по естественным причинам (автомобили с системой предупреждения о падении давления в шине)**

Сигнальная лампа низкого давления в шине может включиться по естественным причинам, таким как утечка воздуха и изменение давления в шинах из-за изменения температуры воздуха. В этом случае после регулировки давления в шине сигнальная лампа выключается (через несколько минут).

■ **При замене шины на запасную (автомобили с системой предупреждения о падении давления в шинах)**

Запасное колесо не имеет клапана и передатчика системы предупреждения о низком давлении в шинах. Если шина спущена, сигнальная лампа низкого давления в шине не выключается даже при замене запасным колесом. Замените запасное колесо колесом с отремонтированной шиной и отрегулируйте давление в шинах. Сигнальная лампа низкого давления в шине выключится через несколько минут.

■ **Условия, при которых система предупреждения о падении давления в шинах может работать некорректно (автомобили с системой предупреждения о падении давления в шине)**

Система предупреждения о падении давления в шинах не будет работать в следующих случаях:

(Когда условия нормализуются, система будет работать должным образом.)

- Если используются шины, не оборудованные клапанами предупреждения о падении давления в шине и передатчиками
- Если идентификационные коды клапанов предупреждения о падении давления в шинах и датчиков не регистрируются в компьютерной системе предупреждения о падении давления в шинах
- Если давление в шине составляет 500 kPa (5,1 kgf/cm² (кгс/см²)) или более

Система предупреждения о падении давления в шинах может не работать в следующих случаях:

(Когда условия станут нормальными, система начнет работать должным образом.)

- Если электрические устройства или приспособления работают на радиоволнах с близкими частотами
 - Радиоприемник в машине работает на радиоволнах с близкой частотой
 - На стекле имеется тонировка, влияющая на сигналы радиоволн
 - Если на автомобиле скопилось большое количество снега или льда, особенно вокруг колес или колесных арок
 - Если используются не оригинальные колеса Toyota (Даже если Вы используете колеса Toyota, система предупреждения о падении давления в шинах может работать некорректно с некоторыми типами шин.)
 - Если используются цепи противоскольжения
- **Если сигнальная лампа низкого давления в шине часто загорается после мигания в течение 1 минуты (автомобили с системой предупреждения о падении давления в шине)**

Если сигнальная лампа низкого давления в шине часто загорается, помигав перед этим в течение 1 минуты, когда замок запуска двигателя включен, обратитесь для ее проверки к официальному дилеру или в ремонтную службу Toyota, либо к другому квалифицированному и технически оснащенному специалисту.

■ **Предупреждающий звуковой сигнал**

В некоторых случаях звуковой сигнал можно не услышать из-за шумных мест или аудио звука.

■ **Если мигает сигнальная лампа о необходимости замены моторного масла (дизельный двигатель)**

Частые поездки на короткое расстояние и/или езда на малой скорости могут приводить к ухудшению характеристик масла быстрее обычного, независимо от фактически пройденного расстояния. Если это произойдет, сигнальная лампа о необходимости замены моторного масла начнет мигать.

■ **Загорается сигнальная лампа о необходимости замены моторного масла (дизельный двигатель)**

Замените фильтр моторного масла, если сигнальная лампа о необходимости замены моторного масла не загорается, даже если Вы проехали более 15000 км (км) после замены моторного масла.

В зависимости от условий эксплуатации и условий движения сигнальная лампа о необходимости замены моторного масла может загореться, до того как автомобиль пройдет 15000 км (км).

■ **Сигнальная лампа системы электропривода руля (предупреждающий звуковой сигнал)**

При недостаточном заряде аккумуляторной батареи или при временном падении напряжения может загореться сигнальная лампа системы электроусилителя рулевого управления, и прозвучать предупреждающий зуммер.



ПРЕДОСТЕРЕЖЕНИЕ!

■ **Если обе сигнальные лампы ABS и тормозной системы остаются включенными**

Немедленно остановите автомобиль в безопасном месте и обратитесь к любому официальному дилеру Toyota, специалисту ремонтной службы или в другой квалифицированный и технически оснащенный сервисный центр. Во время торможения автомобиль может потерять управляемость, и система ABS перестанет работать, что может привести к аварии и в результате к серьезным травмам или смерти.

■ **Когда загорается сигнальная лампа системы электропривода руля**

Рулевое управление может быть сильно затруднено.

Если управлять рулем стало тяжелее, чем обычно, крепко держите рулевое колесо и прилагайте большее усилие для поворота руля.

■ **Во время движения, когда производится чистка каталитического нейтрализатора DPF (дизельный двигатель)**

Во время движения уделяйте достаточное внимание погодным и дорожным условиям, особенностям местности и условиям движения и обязательно соблюдайте дорожное право и/или правила дорожного движения. Невыполнение их может стать причиной неожиданной аварии и, как следствие, серьезных травм или смерти.

 **ПРЕДОСТЕРЕЖЕНИЕ!****■ Когда загорается сигнальная лампа низкого давления в шине (автомобили с системой предупреждения о падении давления в шинах)**

Обязательно соблюдайте следующие меры предосторожности. Пренебрежение этими указаниями может привести к потере контроля над автомобилем и стать причиной серьезной травмы или смерти.

- Как можно скорее остановите автомобиль в безопасном месте. Немедленно отрегулируйте давление в шинах.
- Если сигнальная лампа низкого давления в шине включается даже после регулировки давления в шинах, возможно, шина спущена. Проверьте шины. Если шина спущена, замените ее запасным колесом и отремонтируйте спущенную шину у любого ближайшего официального дилера Toyota, специалиста ремонтной службы или в другом квалифицированном и технически оснащенном сервисном центре.
- Избегайте резких маневров и торможения. Если состояние шины ухудшится, Вы можете потерять контроль над рулевым управлением или тормозами.

■ Если произошел прокол шины или внезапная утечка воздуха (автомобили с системой предупреждения о падении давления в шинах)

Система предупреждения о падении давления в шинах может отреагировать не сразу.

 **ВНИМАНИЕ!****■ Меры предосторожности при установке шины другого типа (автомобили с системой предупреждения о падении давления в шине)**

Не устанавливайте шины с другими техническими характеристиками или шины других производителей, поскольку система предупреждения о низком давлении в шинах может работать неправильно.

■ Когда загорается сигнальная лампа системы DPF (дизельный двигатель)

Если сигнальная лампа системы DPF оставлена включенной без выполнения очистки после пройденного дополнительного расстояния от 100 до 300 км (км), может загореться контрольная лампа неисправности. Если это произойдет, немедленно проверьте автомобиль у любого официального дилера Toyota, специалиста ремонтной службы или в другом квалифицированном и технически оснащенном сервисном центре.

■ Если включилась сигнальная лампа топливного фильтра (дизельный двигатель)

Если загорелась эта сигнальная лампа, продолжать движение строго запрещается. Движение с водой в топливном фильтре выведет из строя топливный насос.

Если появляется предупреждающее сообщение или индикатор (автомобили с многофункциональным информационным дисплеем)

Если на многофункциональном информационном дисплее высвечивается предупреждающее сообщение, сохраняйте спокойствие и выполните следующие действия:

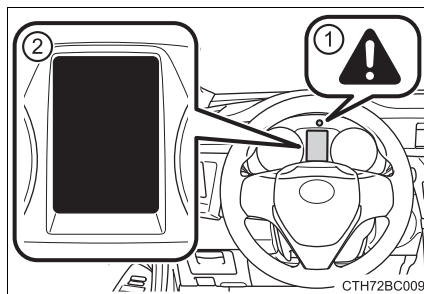

- ① **Общая сигнальная лампа**
Общая сигнальная лампа также может загораться или мигать просто для того, чтобы сообщить, что на многофункциональном информационном дисплее появилось сообщение.
- ② **Многофункциональный информационный дисплей**



Если какое-нибудь предупреждающее сообщение или индикатор загорается снова после выполнения следующих действий, обратитесь к любому официальному дилеру Toyota, специалисту ремонтной службы или в другой квалифицированный и технически оснащенный сервисный центр.





Немедленно остановите автомобиль.

Перечисленные ниже предупреждающие сигналы указывают на возможность повреждения автомобиля, которое может привести к аварии. Немедленно остановите автомобиль в безопасном месте и обратитесь к любому официальному дилеру Toyota, специалисту ремонтной службы или в другой квалифицированный и технически оснащенный сервисный центр.

Предупреждающее сообщение/индикатор	Описание
	Сообщает о недостаточном давлении моторного масла. Эта сигнальная лампа может загораться, если давление моторного масла слишком низкое.
	Указывает на неисправность в системе зарядки аккумуляторной батареи автомобиля.

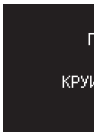

Автомобиль следует немедленно проверить.

Звучит сигнал, и на многофункциональном информационном дисплее высвечивается предупреждающее сообщение/индикатор. Игнорирование следующих предупреждений может привести к неправильному функционированию системы и стать причиной аварии. Проверьте автомобиль у любого официального дилера Toyota, специалиста ремонтной службы или в другом квалифицированном и технически оснащенном сервисном центре.

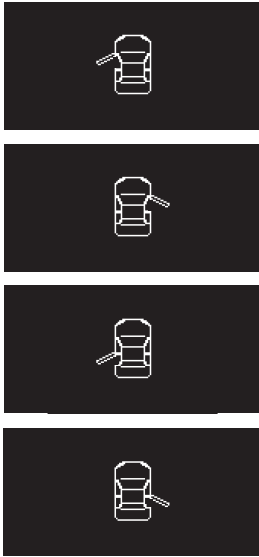

Предупреждающее сообщение/индикатор	Описание
<p data-bbox="157 499 415 632">  ПРОВЕРЬТЕ СИСТЕМУ КРУИЗ-КОНТРОЛЯ </p>	<p data-bbox="437 515 995 571">Указывает на неисправность системы круиз-контроля (если имеется).</p> <ul data-bbox="460 572 995 687" style="list-style-type: none"> • Нажмите кнопку “ON-OFF” один раз, чтобы выключить систему, а затем снова нажмите, чтобы снова включить систему. • При этом раздается звуковой сигнал.
<p data-bbox="157 740 415 873">  ПРОВЕРЬТЕ СИСТЕМУ ВХОДА И ЗАПУСКА </p> <p data-bbox="255 898 348 927">(Мигает)</p>	<p data-bbox="437 802 995 858">Указывает на неисправность в интеллектуальной системе и доступе без ключа (если имеется).</p> <p data-bbox="460 860 852 888">При этом раздается звуковой сигнал.</p>
<p data-bbox="157 981 415 1114">  ПРОВЕРЬТЕ ОГРАНИЧИТЕЛЬ СКОРОСТИ </p>	<p data-bbox="437 1043 995 1099">Указывает на неисправность в системе ограничителя скорости. (если имеется).</p> <p data-bbox="460 1101 852 1129">При этом раздается звуковой сигнал.</p>
<p data-bbox="157 1222 415 1355">   ПРОВЕРЬТЕ УЗ-ДАТЧИКИ </p>	<p data-bbox="437 1254 995 1310">Указывает на неисправность в датчике безопасной парковки Toyota (если имеется).</p> <ul data-bbox="460 1311 995 1401" style="list-style-type: none"> • Неисправный датчик безопасной парковки мигает. • При этом раздается звуковой сигнал.

Выполните действия по устранению неполадки.

После выполнения определенных действий, направленных на устранение возникшей неисправности, проверьте, исчезло ли предупреждающее сообщение, и погасла ли сигнальная лампа.

Предупреждающее сообщение/индикатор	Описание	Способ устранения
	<p>Указывает, что одна или более боковых дверей закрыты неплотно.</p> <p>Система также показывает дверь, которая плохо закрыта.</p> <p>При достижении автомобилем скорости 5 km/h (км /ч) раздается звуковой сигнал, указывая на то, что одна или более дверей закрыты не полностью.</p>	<p>Проверьте, что все боковые двери закрыты.</p>
	<p>Указывает, что багажник закрыт неплотно.</p> <p>При достижении автомобилем скорости 5 km/h (км /ч) раздается звуковой сигнал, указывая на то, что багажник закрыт не полностью.</p>	<p>Закройте багажник.</p>

Предупреждающее сообщение/индикатор	Описание	Способ устранения
 	<p>Указывает на то, что стояночный тормоз еще не выключен.</p> <p>При достижении автомобилем скорости 5 km/h (км /ч)  мигает и раздается звуковой сигнал, указывая на то, что стояночный тормоз все еще задействован.</p>	<p>Отпустите стояночный тормоз.</p>
 <p>(если имеется)</p>	<p>Указывает на низкий уровень жидкости в омывателе.</p>	<p>Добавьте жидкость в бачок стеклоомывателя.</p>
 	<p>Указывает, что датчик безопасной парковки Toyota (если имеется) запачкан или покрыт льдом.</p> <p>При этом раздается звуковой сигнал.</p>	<p>Очистите датчик.</p>

Предупреждающее сообщение/индикатор	Описание	Способ устранения
<div data-bbox="157 453 415 580" style="background-color: black; color: white; padding: 5px; text-align: center;"> ВЫКЛЮЧИТЕ ОСВЕЩЕНИЕ </div> <div data-bbox="157 596 250 660" style="text-align: center;">  </div> <div data-bbox="255 608 348 635" style="text-align: center;"> (Мигает) </div>	<p>Автомобили без интеллектуальной системы и доступа без ключа: Указывает, что замок запуска двигателя выключен или повернут в положение "ACC" и дверь водителя открыта, когда освещение включено. При этом раздается звуковой сигнал.</p> <p>Автомобили с интеллектуальной системой и доступом без ключа: Показывает, что замок запуска двигателя выключен или повернут в режим ACCESSORY, дверь водителя открыта при включенном освещении. При этом раздается звуковой сигнал.</p>	<p>Выключите освещение.</p>
<div data-bbox="157 970 415 1098" style="background-color: black; color: white; padding: 5px; text-align: center;"> НИЗКИЙ УРОВЕНЬ МАСЛА В ДВИГАТЕЛЕ </div> <div data-bbox="157 1114 250 1177" style="text-align: center;">  </div> <div data-bbox="165 1187 409 1214" style="text-align: center;"> (Дизельный двигатель) </div>	<p>Указывает на низкий уровень моторного масла. При этом раздается звуковой сигнал.</p>	<p>Проверьте уровень моторного масла и при необходимости добавьте его.</p>





Предупреждающее сообщение/индикатор	Описание	Способ устранения
<div data-bbox="157 349 415 480" style="background-color: black; color: white; padding: 5px; text-align: center;"> ВСКОРЕ ПОТРЕБУ- ЕТСЯ РЕГУЛИРОВКА СМАЗОЧНОЙ СИСТЕМЫ </div> <p data-bbox="165 491 409 517">(Дизельный двигатель)</p>	<p data-bbox="437 180 710 347">Указывает на то, что согласно графику обслуживания необходимо произвести замену моторного масла.</p> <p data-bbox="437 355 710 675">Мигает примерно через 14500 km (km) после замены моторного масла. (Индикатор не будет работать должным образом, если не сбросить эксплуатационные данные замены моторного масла.)</p>	<p data-bbox="725 296 997 560">Проверьте уровень моторного масла и при необходимости замените его. После замены моторного масла обязательно произведите сброс системы замены масла. (→стр. 455)</p>
<div data-bbox="157 908 415 1038" style="background-color: black; color: white; padding: 5px; text-align: center;"> ВСКОРЕ ПОТРЕБУ- ЕТСЯ РЕГУЛИРОВКА СМАЗОЧНОЙ СИСТЕМЫ </div> <p data-bbox="165 1050 409 1075">(Дизельный двигатель)</p>	<ul data-bbox="460 695 710 1279" style="list-style-type: none"> • Автомобили без интеллектуальной системы и доступа без ключа: Мигает в течение приблизительно 15 секунд, если замок запуска двигателя установлен в положение "ON". • Автомобили с интеллектуальной системой и доступом без ключа: Мигает в течение приблизительно 15 секунд, когда замок запуска двигателя установлен в режим IGNITION ON. 	<p data-bbox="725 855 997 1118">Проверьте уровень моторного масла и при необходимости замените его. После замены моторного масла обязательно произведите сброс системы замены масла. (→стр. 455)</p>

Предупреждающее сообщение/индикатор	Описание	Способ устранения
<div data-bbox="157 336 415 464" style="background-color: black; color: white; padding: 5px; text-align: center;"> ТРЕБУЕТСЯ РЕГУЛИРОВКА СМАЗОЧНОЙ СИСТЕМЫ </div> <p data-bbox="165 475 409 501">(Дизельный двигатель)</p>	<p data-bbox="437 209 708 292">Указывает на то, что моторное масло необходимо заменить.</p> <p data-bbox="437 296 708 616">Загорается примерно через 15000 km (км) после замены моторного масла. (Индикатор не будет работать должным образом, если не сбросить эксплуатационные данные замены моторного масла.)</p>	<p data-bbox="724 180 997 647">Проверьте и замените моторное масло и масляный фильтр у любого официального дилера Toyota, специалиста ремонтной службы или в другом квалифицированном и технически оснащенном сервисном центре. После замены моторного масла обязательно сбросьте систему замены масла. (→стр. 455)</p>
<div data-bbox="157 679 415 807" style="background-color: black; color: white; padding: 5px; text-align: center;"> СЛЕЙТЕ ВОДУ ИЗ ТОПЛИВНОГО ФИЛЬТРА </div> <div data-bbox="157 823 249 887" style="border: 1px solid black; padding: 5px; text-align: center;">  </div> <p data-bbox="165 895 409 920">(Дизельный двигатель)</p>	<p data-bbox="437 695 708 839">Предупреждает, что количество воды в топливном фильтре достигло указанного уровня.</p> <p data-bbox="437 844 708 895">При этом раздается звуковой сигнал.</p>	<p data-bbox="724 665 997 927">Выполните техническое обслуживание у любого официального дилера Toyota, специалиста ремонтной службы или в другом квалифицированном и технически оснащенном сервисном центре.</p>

Предупреждающее сообщение/индикатор	Описание	Способ устранения
<div data-bbox="157 571 415 699" style="background-color: black; color: white; padding: 5px; text-align: center;"> ФИЛЬТР DPF ЗАПОЛНЕН. СМ. РУКОВОДСТВО ПОЛЬЗОВАТЕЛЯ. </div> <p data-bbox="165 710 409 735">(Дизельный двигатель)</p>	<p data-bbox="437 549 710 746">Показывает, что количество осадков, скопившихся в каталитическом нейтрализаторе DPF, достигло заданного уровня.</p>	<p data-bbox="725 181 994 469">Чтобы очистить каталитический нейтрализатор DPF, как можно чаще двигайтесь на автомобиле со скоростью 65 km/h (км/ч) или более в течение 20-30 минут до тех пор, пока сообщение не исчезнет.</p> <p data-bbox="725 475 994 587">По возможности не выключайте двигатель до тех пор, пока сообщение не исчезнет.</p> <p data-bbox="725 593 994 1120">Если нет возможности двигаться на автомобиле со скоростью 65 km/h (км/ч) или более, или сигнальная лампа системы DPF не выключается даже после езды в течение более 30 минут, проверьте автомобиль у любого официального дилера Toyota, специалиста ремонтной службы или в другом квалифицированном и технически оснащенном сервисном центре.</p>

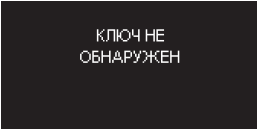
Неисправность следует немедленно устранить. (автомобили с интеллектуальной системой и доступом без ключа)

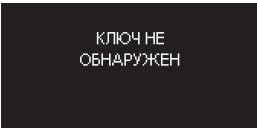

После выполнения определенных действий, направленных на устранение возникшей неисправности, проверьте, исчезло ли предупреждающее сообщение, и погасла ли сигнальная лампа.

Внутренний звуковой сигнал	Наружный звуковой сигнал	Предупреждающее сообщение	Описание	Способ устранения
Однократно	—	  (Мигает)	Электронный ключ не обнаружен при попытке запуска двигателя.	Запустите двигатель, имея при себе электронный ключ.
Однократно	3 раза	  (Мигает)	Электронный ключ находился за пределами автомобиля и одна из дверей (кроме двери водителя) была открыта и закрыта, при этом замок запуска двигателя находился в любом режиме, кроме выключенного.	Верните электронный ключ внутрь автомобиля.
			Дверь водителя была открыта и закрыта, при этом электронный ключ находился за пределами автомобиля, рычаг переключения передач находился в положении Р (автомобили с Multidrive), а замок запуска двигателя не был выключен.	Выключите замок запуска двигателя или поместите электронный ключ внутрь автомобиля.



Внутренний звуковой сигнал	Наружный звуковой сигнал	Предупреждающее сообщение	Описание	Способ устранения
Однократно	Непрерывно (5 секунд)	<div data-bbox="356 220 613 347" style="background-color: black; color: white; padding: 5px; text-align: center;">КЛЮЧ НЕ ОБНАРУЖЕН</div> <div data-bbox="356 363 613 491" style="background-color: black; color: white; padding: 5px; text-align: center;">ВЫКЛЮЧИТЕ ЭЛЕКТРОПИТАНИЕ</div> <p data-bbox="396 504 573 555">(Высвечиваются попеременно)</p> <div data-bbox="356 571 445 635" style="text-align: center;">  </div> <p data-bbox="452 587 542 612">(Мигает)</p> <p data-bbox="351 644 620 670">(Автомобили с Multidrive)</p>	<p data-bbox="633 248 843 627">Была предпринята попытка выйти из автомобиля с электронным ключом и запереть двери без предварительного выключения замка запуска двигателя, когда рычаг переключения передач находится в положении P.</p>	<p data-bbox="860 339 994 539">Выключите замок запуска двигателя и снова закройте все двери.</p>
9 раз	—	<div data-bbox="356 702 613 829" style="background-color: black; color: white; padding: 5px; text-align: center;">КЛЮЧ НЕ ОБНАРУЖЕН</div> <div data-bbox="356 845 445 909" style="text-align: center;">  </div> <p data-bbox="452 858 542 884">(Мигает)</p>	<p data-bbox="633 718 843 887">Была предпринята попытка начать движение, не имея обычного ключа в салоне автомобиля.</p>	<p data-bbox="860 707 988 898">Убедитесь, что электронный ключ находится внутри автомобиля.</p>
Непрерывный	—	<div data-bbox="356 978 613 1106" style="background-color: black; color: white; padding: 5px; text-align: center;">ПЕРЕКЛЮЧИТЕ В ПОЛОЖЕНИЕ </div> <div data-bbox="356 1121 445 1185" style="text-align: center;">  </div> <p data-bbox="452 1134 542 1160">(Мигает)</p> <p data-bbox="351 1192 620 1217">(Автомобили с Multidrive)</p>	<p data-bbox="633 935 843 1249">Дверь водителя была открыта в то время, когда было выбрано любое, отличное от P, положение рычага переключения передач, а замок запуска двигателя при этом не был выключен.</p>	<p data-bbox="860 1026 988 1161">Переведите рычаг переключения передач в положение P.</p>

Внутренний звуковой сигнал	Наружный звуковой сигнал	Предупреждающее сообщение	Описание	Способ устранения
Непрерывный	Непрерывный	<p>ПЕРЕКЛЮЧИТЕ В ПОЛОЖЕНИЕ P</p> <p>КЛЮЧ НЕ ОБНАРУЖЕН</p> <p>(Высвечиваются попеременно)</p>  (Мигает) (Автомобили с Multidrive)	<p>Дверь водителя была открыта и закрыта, при этом электронный ключ находился за пределами автомобиля, рычаг переключения передач находился не в положении P, а замок запуска двигателя не был выключен.</p>	<ul style="list-style-type: none"> • Переведите рычаг переключения передач в положение P. • Верните электронный ключ внутрь автомобиля.
—	Непрерывно (5 секунд)	<p>В АВТОМОБИЛЕ НАХОДИТСЯ КЛЮЧ</p>  (Мигает)	<p>Предпринята попытка запереть двери с помощью интеллектуальной системы и доступа без ключа, при этом электронный ключ находился внутри автомобиля.</p>	<p>Извлеките электронный ключ из автомобиля и снова закройте двери.</p>

Внутренний звуковой сигнал	Наружный звуковой сигнал	Предупреждающее сообщение	Описание	Способ устранения
Однократно	Непрерывно (5 секунд)	<div data-bbox="356 371 611 499" style="background-color: black; color: white; padding: 5px; text-align: center;"> В АВТОМОБИЛЕ НАХОДИТСЯ КЛЮЧ </div> <div data-bbox="356 515 445 576" style="display: inline-block; border: 1px solid black; padding: 2px;">  </div> <div data-bbox="452 528 542 555" style="display: inline-block; vertical-align: middle;">(Мигает)</div>	<p>Предпринята попытка запереть любую переднюю дверь следующим образом: дверь была открыта, внутренняя кнопка запираения двери была установлена в положение запираения, затем дверь была закрыта за наружную ручку двери, при этом электронный ключ находился внутри автомобиля.</p>	<p>Извлеките электронный ключ из автомобиля и снова запирайте двери.</p>



Внутренний звуковой сигнал	Наружный звуковой сигнал	Предупреждающее сообщение	Описание	Способ устранения
Однократно	—	<div data-bbox="356 341 611 469" style="background-color: black; color: white; padding: 5px; text-align: center;"> НАЖМИТЕ ПЕДАЛЬ ТОРМОЗА, ПРИКОСНИТЕСЬ КЛЮЧОМ К ЗАЖИГАНИЮ </div> <div data-bbox="356 485 445 544" style="text-align: center;">  </div> <div data-bbox="451 496 544 523" style="text-align: center;">(Мигает)</div> <div data-bbox="356 555 611 671" style="text-align: center;"> (Автомобили с Multidrive или многорежимной механической коробкой передач) </div>	<ul style="list-style-type: none"> • Когда двери отпирались с помощью механического ключа, а затем был нажат замок запуска двигателя, электронный ключ в автомобиле не распознается. • Электронный ключ не распознается и после того, как замок запуска двигателя был нажат два раза подряд. 	Прикоснитесь электронным ключом к замку запуска двигателя при нажатой педали тормоза.
		<div data-bbox="356 959 611 1086" style="background-color: black; color: white; padding: 5px; text-align: center;"> НАЖМИТЕ ПЕДАЛЬ СЦЕПЛЕНИЯ, ПРИКОСНИТЕСЬ КЛЮЧОМ К ЗАЖИГАНИЮ </div> <div data-bbox="356 1102 445 1161" style="text-align: center;">  </div> <div data-bbox="451 1114 544 1141" style="text-align: center;">(Мигает)</div> <div data-bbox="356 1173 611 1257" style="text-align: center;"> (Автомобили с механической коробкой передач) </div>	<ul style="list-style-type: none"> • Когда двери отпирались с помощью механического ключа, а затем был нажат замок запуска двигателя, электронный ключ в автомобиле не распознается. • Электронный ключ не распознается и после того, как замок запуска двигателя был нажат два раза подряд. 	Прикоснитесь электронным ключом к замку запуска двигателя при нажатой педали сцепления.

Внутренний звуковой сигнал	Наружный звуковой сигнал	Предупреждающее сообщение	Описание	Способ устранения
Однократно	—	<p>ДЛЯ ЗАПУСКА ПЕРЕКЛЮЧИТЕ В ПОЛОЖЕНИЕ </p>  (Мигает) (Автомобили с Multidrive)	Предпринята попытка запустить двигатель при неправильном положении рычага переключения передач.	Установите рычаг переключения передач в положение Р и запустите двигатель.
Однократно	—	<p>ДЛЯ ЗАПУСКА ПЕРЕКЛЮЧИТЕ В ПОЛОЖЕНИЕ </p>  (Мигает) (Автомобили с многорежимной механической коробкой передач)	Предпринята попытка запустить двигатель при неправильном положении рычага переключения передач.	Установите рычаг переключения передач в положение N и запустите двигатель.
—	—	<p>ЭКОНОМ. ЗАРЯДА АККУМУЛЯТОРА. ЭЛЕКТРОПИТ. ОТКЛ. АВТОМАТИЧЕСКИ</p>  (Мигает) (Автомобили с Multidrive)	Вследствие срабатывания функции автоматического отключения, электропитание было отключено.	При следующем запуске двигателя плавно увеличьте его обороты и поддерживайте их на этом уровне примерно 5 минут, чтобы подзарядить аккумуляторную батарею.

Внутренний звуковой сигнал	Наружный звуковой сигнал	Предупреждающее сообщение	Описание	Способ устранения
Однократно	—	<div data-bbox="356 220 613 347" style="background-color: black; color: white; padding: 5px; text-align: center;">НИЗКИЙ ЗАРЯД ЭЛЕМЕНТА ПИТАНИЯ КЛЮЧА</div> <div data-bbox="356 363 445 422" style="text-align: center;"></div>	Элемент питания электронного ключа разряжен.	Замените элемент питания электронного ключа. (→стр. 484)
Однократно	—	<div data-bbox="356 691 613 818" style="background-color: black; color: white; padding: 5px; text-align: center;">НАЖМИТЕ ПЕДАЛЬ ТОРМОЗА И ВКЛ. ЗАЖИГАНИЕ</div> <div data-bbox="356 834 445 893" style="text-align: center;"></div> <div data-bbox="451 850 540 877" style="text-align: center;">(Мигает)</div> <div data-bbox="356 906 613 1018" style="text-align: center;">(Автомобили с Multidrive или многорежимной механической коробкой передач)</div>	Дверь водителя была открыта и закрыта, при этом замок запуска двигателя был выключен, а затем замок запуска двигателя дважды был переведен в режим ACCESSORY или IGNITION ON, но без запуска двигателя.	Нажмите замок запуска двигателя, выжимая педаль тормоза.
			Во время процедуры запуска двигателя, в случае, если электронный ключ не сработал должным образом (→стр. 605), к замку запуска двигателя прикоснулись электронным ключом.	Нажмите замок запуска двигателя, выжимая педаль тормоза в течение 10 секунд с начала звучания звукового сигнала.

Внутренний звуковой сигнал	Наружный звуковой сигнал	Предупреждающее сообщение	Описание	Способ устранения
Однократно	—	<div data-bbox="356 467 613 595" style="background-color: black; color: white; padding: 5px; text-align: center;"> НАЖМИТЕ ПЕДАЛЬ СЦЕПЛЕНИЯ И ВКЛ. ЗАЖИГАНИЕ </div> <div data-bbox="356 611 445 671" style="text-align: center;">  </div> <div data-bbox="451 624 544 651" style="text-align: center;">(Мигает)</div> <div data-bbox="356 683 613 767" style="text-align: center;"> (Автомобили с механической коробкой передач) </div>	<p>Дверь водителя была открыта и закрыта, при этом замок запуска двигателя был выключен, а затем замок запуска двигателя дважды был переведен в режим ACCESSORY или IGNITION ON, но без запуска двигателя.</p>	<p>Нажмите замок запуска двигателя, выжимая педаль сцепления.</p>
		<p>Во время процедуры запуска двигателя, в случае, если электронный ключ не сработал должным образом (→стр. 605), к замку запуска двигателя прикоснулись электронным ключом.</p>	<p>Нажмите замок запуска двигателя, выжимая педаль сцепления в течение 10 секунд с начала звучания звукового сигнала.</p>	

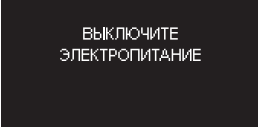
Внутренний звуковой сигнал	Наружный звуковой сигнал	Предупреждающее сообщение	Описание	Способ устранения
Однократно	—	<div data-bbox="356 220 611 347" style="background-color: black; color: white; padding: 5px; text-align: center;"> ВКЛЮЧЕНА БЛОКИРОВКА РУЛЯ </div> <div data-bbox="356 363 445 424" style="display: inline-block; border: 1px solid black; padding: 2px;">  </div> (Мигает) (Автомобили с Multidrive или многорежимной механической коробкой передач)	Блокировка рулевой колонки не была снята в течение 3 секунд после нажатия на замок запуска двигателя.	Нажмите на замок запуска двигателя при нажатой педали тормоза, одновременно поворачивая рулевое колесо влево и вправо.
Однократно	—	<div data-bbox="356 579 611 707" style="background-color: black; color: white; padding: 5px; text-align: center;"> ВКЛЮЧЕНА БЛОКИРОВКА РУЛЯ </div> <div data-bbox="356 722 445 783" style="display: inline-block; border: 1px solid black; padding: 2px;">  </div> (Мигает) (Автомобили с механической коробкой передач)	Блокировка рулевой колонки не была снята в течение 3 секунд после нажатия на замок запуска двигателя.	Нажмите на замок запуска двигателя при нажатой педали сцепления, одновременно поворачивая рулевое колесо влево и вправо.
Однократно	—	<div data-bbox="356 919 611 1046" style="background-color: black; color: white; padding: 5px; text-align: center;"> ПЕРЕКЛЮЧИТЕ В ПОЛОЖЕНИЕ P </div> <div data-bbox="356 1062 445 1123" style="display: inline-block; border: 1px solid black; padding: 2px;">  </div> (Мигает) (Автомобили с Multidrive)	Замок запуска двигателя был выключен, когда рычаг переключения передач находился в положении, отличном от P или N.	Переведите рычаг переключения передач в положение P.

Внутренний звуковой сигнал	Наружный звуковой сигнал	Предупреждающее сообщение	Описание	Способ устранения
Однократно	—	<div style="text-align: center;">   (Мигает) (Автомобили с Multidrive) </div>	После выключения замка запуска двигателя с рычагом переключения передач в положении, отличном от Р, рычаг переключения передач был перемещен в положение Р.	Выключите замок запуска двигателя.

■ Предупреждающий звуковой сигнал

В некоторых случаях звуковой сигнал можно не услышать из-за шумных мест или аудио звука.

■ Загорается лампа напоминания о необходимости замены моторного масла (дизельный двигатель)

Замените фильтр моторного масла, если напоминающее сообщение о необходимости замены моторного масла не появляется, даже если Вы проехали более 15000 km (км) после замены моторного масла.

В зависимости от условий эксплуатации и условий движения сообщение “ТРЕБУЕТСЯ РЕГУЛИРОВКА СМАЗОЧНОЙ СИСТЕМЫ” может появиться, до того как автомобиль пройдет 15000 km (км).

■ Во время движения, когда производится чистка каталитического нейтрализатора DPF (дизельный двигатель)

Во время движения уделяйте достаточное внимание погодным и дорожным условиям, особенностям местности и условиям движения и обязательно соблюдайте дорожное право и/или правила дорожного движения. Невыполнение их может стать причиной неожиданной аварии и, как следствие, серьезных травм или смерти.

**ВНИМАНИЕ!****■ Когда появляется предупреждающее сообщение системы DPF (дизельный двигатель)**

Если предупреждающее сообщение системы DPF оставлено включенным без выполнения очистки после пройденного дополнительного расстояния от 100 до 300 km (км), может загореться контрольная лампа неисправности. Если это произойдет, немедленно проверьте автомобиль у любого официального дилера Toyota, специалиста ремонтной службы или в другом квалифицированном и технически оснащенном сервисном центре.

■ Если появилось предупреждающее сообщение топливного фильтра (дизельный двигатель)

Если отображается предупреждающее сообщение, продолжать движение строго запрещается. Движение с водой в топливном фильтре выведет из строя топливный насос.

Если спущена шина (автомобили с запасным колесом)

Ваш автомобиль оснащен запасным колесом. Спущенную шину можно заменить запасным колесом.

Подробная информация о шинах: →стр. 465

ПРЕДОСТЕРЕЖЕНИЕ!

■ Если спущена шина

Не продолжайте движение на автомобиле со спущенной шиной.

Даже при движении на короткое расстояние шина и колесо могут быть повреждены до состояния, не подлежащего ремонту и стать причиной аварии.

Перед поднятием автомобиля домкратом

- Установите автомобиль на твердой, ровной поверхности.
- Задействуйте стояночный тормоз.
- Переведите рычаг переключения передач в положение P (Multidrive), R (механическая коробка передач) или E, M или R (многорежимная механическая коробка передач).
- Остановите двигатель.
- Включите лампы аварийной сигнализации. (→стр. 510)

Место хранения запасного колеса, домкрата и инструментов

- Автомобили с компактным запасным колесом (без сумки с инструментами)

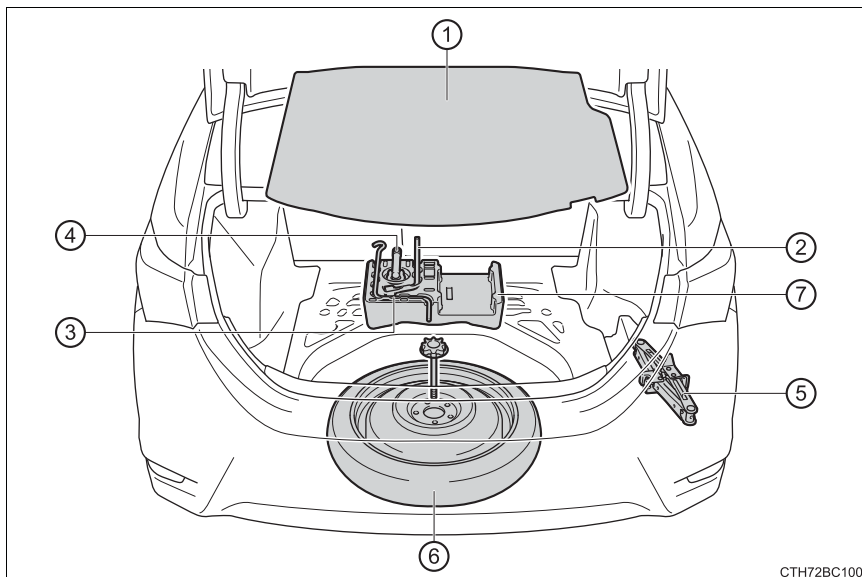

СТН72BC100

- | | |
|--|---------------------------|
| ① Крышка днища багажника | ⑤ Домкрат |
| ② Гаечный ключ для гаек крепления колеса | ⑥ Запасная шина |
| ③ Ручка домкрата | ⑦ Поддон для инструментов |
| ④ Буксировочная проушина | |

- Автомобили с компактным запасным колесом (с сумкой с инструментами)

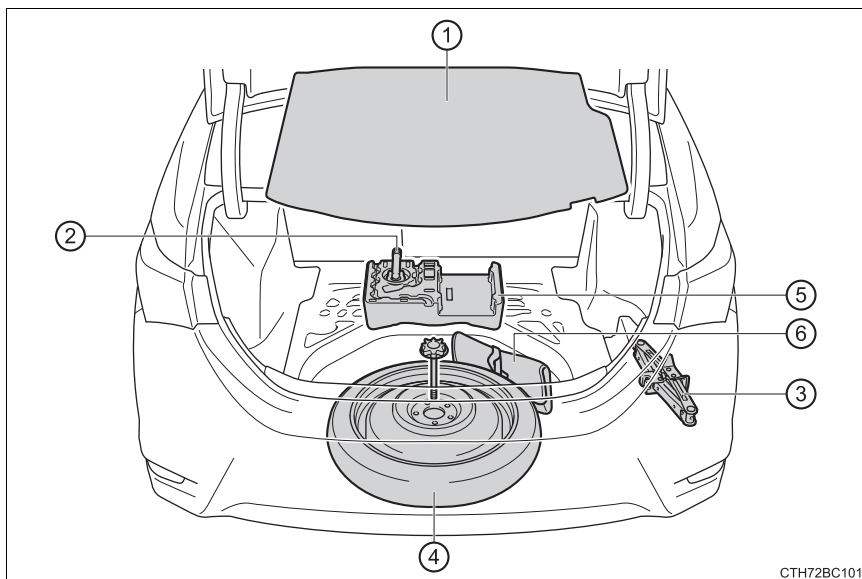

СТН72BC101

- | | |
|--------------------------|---------------------------|
| ① Крышка днища багажника | ④ Запасная шина |
| ② Буксировочная проушина | ⑤ Поддон для инструментов |
| ③ Домкрат | ⑥ Сумка для инструментов |

► Автомобили со стандартным запасным колесом

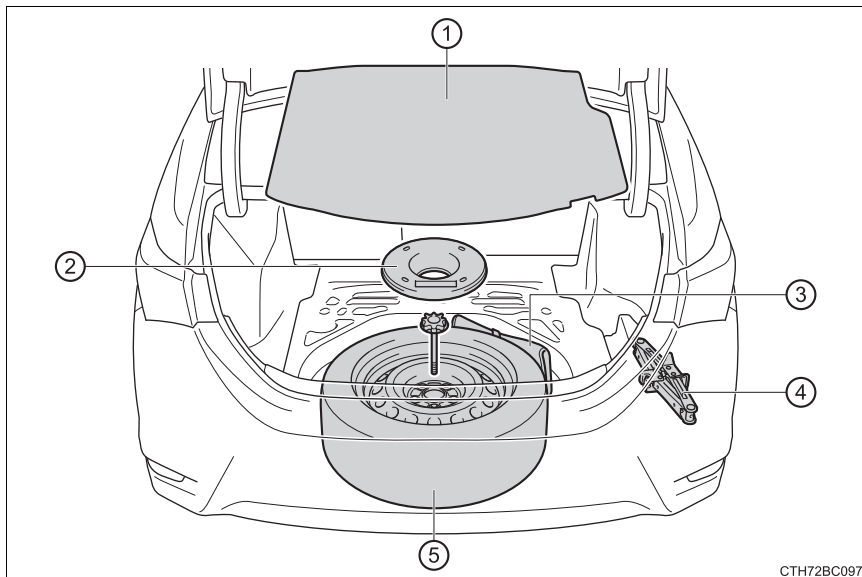

- | | |
|--|-----------------|
| ① Крышка днища багажника | ④ Домкрат |
| ② Подушка запасного колеса
(если имеется) | ⑤ Запасная шина |
| ③ Сумка для инструментов | |

⚠ ПРЕДОСТЕРЕЖЕНИЕ!**■ Использование домкрата**

Соблюдайте следующие меры предосторожности.

Неправильное использование домкрата может привести к случайному падению автомобиля и стать причиной серьезных травм или смерти.

- Используйте домкрат только для замены колес и установки или снятия колесных цепей.
- Для замены спущенного колеса используйте только домкрат, прилагаемый к данному автомобилю.
Не используйте домкрат для других автомобилей и не используйте другие домкраты для замены колес на данном автомобиле.
- Установите домкрат, надежно зафиксировав его на месте.
- Если автомобиль удерживается на весу домкратом, следите, чтобы части Вашего тела не оказались под автомобилем.
- Не включайте двигатель или не управляйте автомобилем, пока автомобиль поднят домкратом.
- Не поднимайте автомобиль, если внутри него кто-либо находится.
- Во время подъема автомобиля не кладите предметы на домкрат или под него.
- Не поднимайте автомобиль выше, чем это необходимо для замены шины.
- Используйте подъемную опору, если необходимо залезть под автомобиль.
- При опускании автомобиля следите за тем, чтобы никто не находился рядом с автомобилем. Если поблизости есть люди, громко предупредите их, прежде чем опускать автомобиль.

Извлечение домкрата

- 1 Снимите крышку днища багажника.

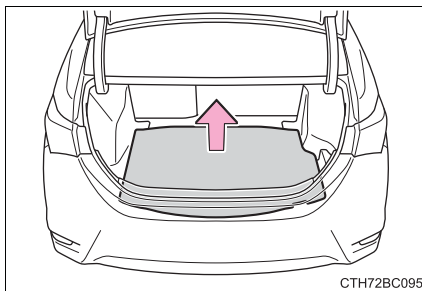

- 2 Снимите крышку домкрата.

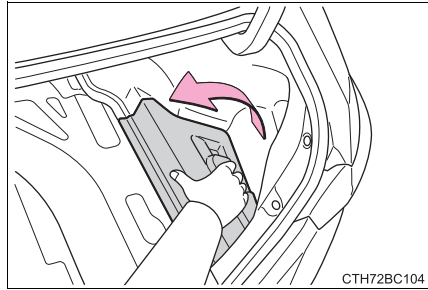

- 3 Выньте домкрат.

- 1 Для того, чтобы затянуть
- 2 Для того, чтобы ослабить

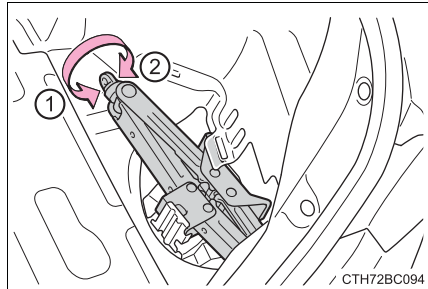

Как извлечь запасную шину

- 1 Снимите крышку дна багажника.

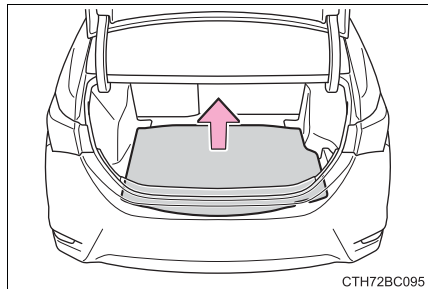

► Автомобили с компактным запасным колесом

- 2 Извлеките инструментальный лоток.

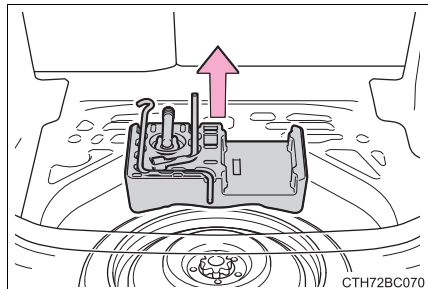

► Автомобили со стандартным запасным колесом

- 2 Снимите прокладку запасного колеса. (если имеется)

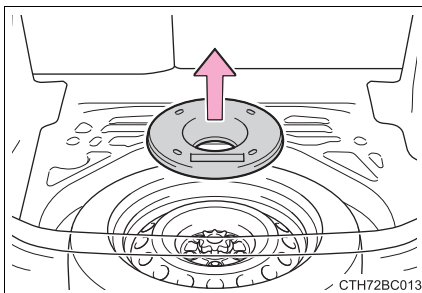

- 3 Ослабьте центральный зажим, удерживающий запасное колесо.

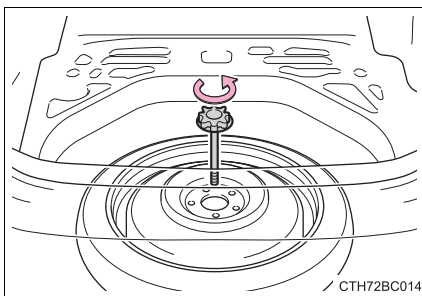

⚠ ПРЕДОСТЕРЕЖЕНИЕ!

■ При хранении запасного колеса

Следите за тем, чтобы не защемить пальцы или другие части тела между запасным колесом и кузовом автомобиля.

Замена колеса со спущенной шиной

- 1 Подоприте колеса колодками.

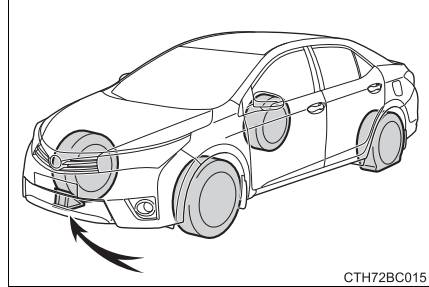

Спущенная шина		Положение колодок
Спереди	Слева	Позади задней правой шины
	Справа	Позади задней левой шины
Сзади	Слева	Перед передней правой шины
	Справа	Перед передней левой шиной

- 2 Для автомобилей со стальными колесами, снимите декоративный колпак колеса с помощью гаечного ключа.

Чтобы защитить декоративный колпак колеса, поместите ткань между отверткой и декоративным колпаком так, как показано на рисунке.

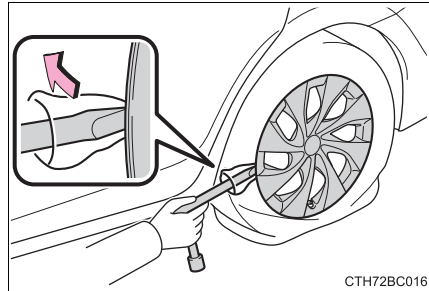

- 3 Слегка ослабьте гайки колеса (на один поворот).

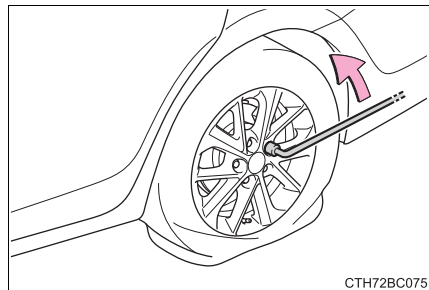

- 4 Поверните рукой часть домкрата “А” так, чтобы паз домкрата совместился с гнездом для установки домкрата.

Направляющие гнезд для установки домкрата расположены под порогами автомобиля. Они указывают расположение гнезд для установки домкрата.

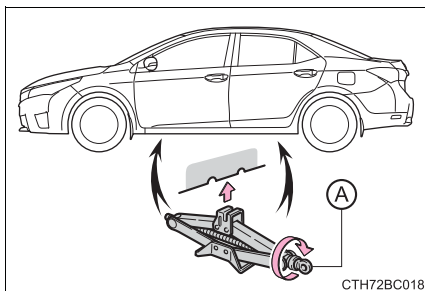

- 5 Поднимайте автомобиль, пока колесо слегка не приподнимется над землей.

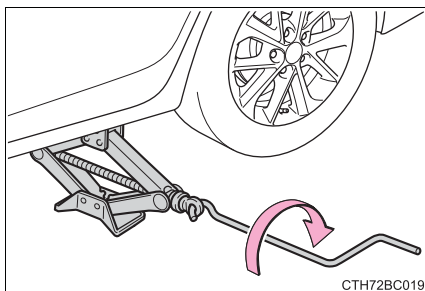

- 6 Снимите все гайки и колесо.

Затем положите колесо на землю. Чтобы избежать появления царапин на поверхности колеса, размещайте его на земле наружной стороной вверх.

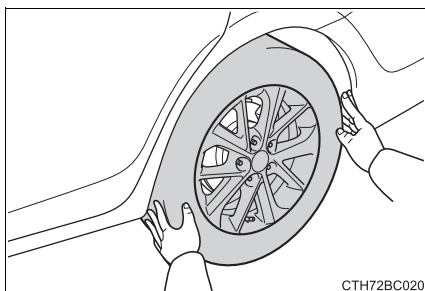

**ПРЕДОСТЕРЕЖЕНИЕ!****■ Замена колеса со спущенной шиной**

- Не дотрагивайтесь до дисков или области вокруг тормозов сразу после прекращения движения.
Сразу после прекращения движения диски и области вокруг тормозов будут очень горячими. Прикосновение к ним рукой, ногой и другими частями тела во время замены шины и т.д. может привести к ожогу.
- Пренебрежение этими мерами безопасности может привести к ослаблению колесных гаек и сходу колеса, что может стать причиной серьезных травм или смерти.
 - Как можно скорее после замены колеса затяните колесные гайки динамометрическим ключом моментом 103 N•m (кгс •м).
 - Не устанавливайте сильно поврежденный декоративный колпак колеса, так как он может соскочить с колеса во время движения автомобиля.
 - При установке шины используйте только специально предназначенные для этого колеса гайки.
 - Если на болтах, резьбе гаек или отверстиях на колесе имеются трещины или деформированные участки, проверьте автомобиль, обратившись к любому официальному дилеру Toyota, специалисту ремонтной службы или в другой квалифицированный и технически оснащенный сервисный центр.
 - При установке колесных гаек убедитесь в том, что они устанавливаются конусными концами внутрь. (→стр. 481)

Установка запасного колеса

- 1 Удалите грязь или посторонние предметы с сопрягаемой поверхности колеса.

Если на сопрягаемой поверхности колеса находятся посторонние предметы, то во время движения автомобиля гайки могут ослабнуть, и колесо может соскочить.

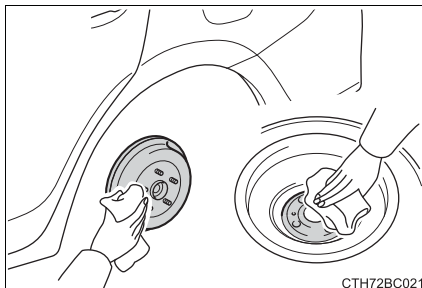

СТН72BC021

- 2 Установите шину и слегка затяните все колесные гайки от руки, примерно на одинаковую величину.

При замене стального колеса стальным запасным колесом (включая компактное запасное колесо), затягивайте колесные гайки, пока конусная часть не войдет в контакт с подступичной частью колеса.

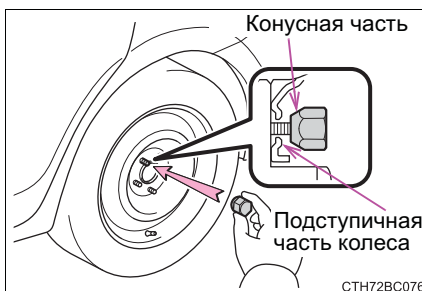

СТН72BC076

При замене алюминиевого колеса стальным запасным колесом (включая компактное запасное колесо), затягивайте колесные гайки, пока конусная часть не войдет в контакт с подступичной частью колеса.

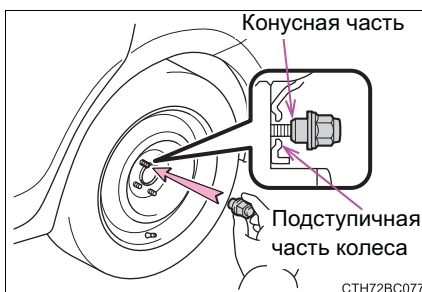

СТН72BC077

При замене алюминиевого колеса алюминиевым запасным колесом, затягивайте колесные шайбы, пока шайба не войдет в контакт с диском колеса.

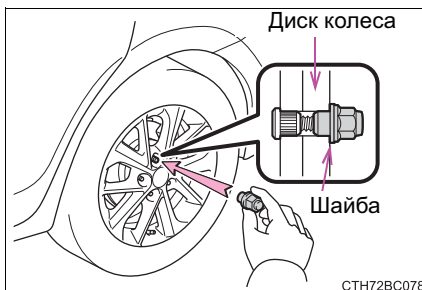

СТН72BC078

- 3 Опустите автомобиль.

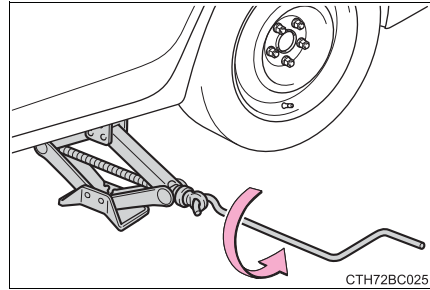

- 4 Прочно заверните каждую гайку колеса на два или три оборота в порядке, показанном на рисунке.

Момент затяжки:

103 N•m (10,5 кгс•м)

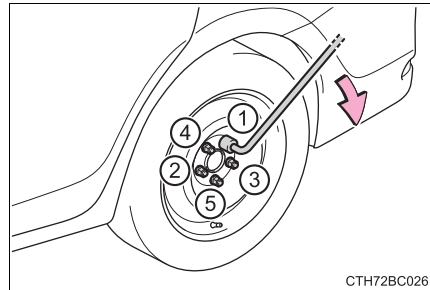

- 5 Автомобили со стандартным запасным колесом и стальным колесом: Переустановите декоративный колпак на колесо. Совместите вырез на декоративном колпаке колеса со штоком клапана как показано на рисунке.

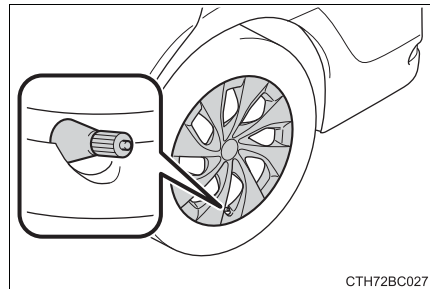

- 6 Уберите спущенное колесо, домкрат и все инструменты.

■ Полноразмерное запасное колесо

- На автомобилях с системой предупреждения о низком давлении в шинах полноразмерное запасное колесо оснащено ярлыком “Temporary use only” на внешней поверхности колеса.

Используйте полноразмерное запасное колесо временно и только в экстренных случаях.

- Проверьте давление в шине полноразмерного запасного колеса. (→стр. 637)

■ Компактная запасная шина

- Компактное запасное колесо можно определить по этикетке с надписью “TEMPORARY USE ONLY”, расположенной на боковой поверхности колеса.

Используйте компактное запасное колесо временно и только в экстренных случаях.

- Проверьте давление в шинах компактного запасного колеса. (→стр. 637)

■ При наличии компактного запасного колеса

При установке компактного запасного колеса автомобиль становится ниже, чем на стандартных шинах.

■ При использовании запасного колеса (автомобили с системой предупреждения о низком давлении в шинах)

Поскольку запасное колесо не имеет клапана и передатчика системы предупреждения о низком давлении в шинах, низкое давление в шине запасного колеса не будет указано системой предупреждения о низком давлении в шинах. Кроме того, если вы заменили запасное колесо после того, как загорелась сигнальная лампа низкого давления в шине, лампа останется включенной.

■ Если спустила шина переднего колеса на дороге, покрытой снегом или льдом

Установите компактное запасное колесо на одно из задних колес автомобиля. Выполните указанные ниже действия и установите колесные цепи на передние колеса:

- 1 Замените заднюю шину компактным запасным колесом.
- 2 Замените спущенное переднее колесо колесом, снятым с задней оси автомобиля.
- 3 Установите цепи противоскольжения на передние шины.

■ Сертификация для домкрата

**Manufacturer's Declaration of Conformity****Manufacturer :**

ARIKAN KRIKO A.Ş
Organize Sanayi Bölgesi 2.Cd.26110 ESKİŞEHİR / TURKEY

The EU Directives covered by this Declaration

2006 / 42 / EC Machinery Directive

The product covered by this declaration

JACK SUB-ASSY. PANTOGRAPH
model
0.8 ton , 1.1 ton

The basis on which conformity is being declared

The product identified above complies with the requirements of
the Machinery Directive
Directive above by meeting following standards

857 – ISO 8720

The technical documentation required to demonstrate that the product
meets the requirement the Machinery Directive has been compiled by
the signatory below and is available for inspection by the relevant
enforcement authorities.

A sample of the product has been tested by the manufacturer

Technical File No :2010-TOYOTA JACK-ISO8720-1

The CE mark was first applied in:2010

Done at Shizuoka , Japan

Ahmet ARIKAN
General Manager

Signature :

Date of Issue : 24.08.2010

 **ПРЕДОСТЕРЕЖЕНИЕ!****■ При использовании компактного запасного колеса**

- Помните, что имеющееся компактное запасное колесо специально предназначено для использования только на Вашем автомобиле. Не используйте компактное запасное колесо Вашего автомобиля для других автомобилей.
- Не используйте более одного компактного запасного колеса одновременно.
- Как можно скорее замените компактное запасное колесо на стандартное.
- Избегайте резкого ускорения, резких поворотов руля, внезапного торможения и управления передачами, при которых возникает внезапное торможение двигателем.

■ При креплении компактного запасного колеса

Скорость автомобиля может быть определена неточно, и следующие системы могут работать неправильно:

- ABS и Вспомогательная тормозная система
- VSC (если имеется)
- TRC (если имеется)
- Круиз-контроль (если имеется)
- EPS

■ Ограничивайте скорость при движении на автомобиле с установленным компактным запасным колесом

Не превышайте скорости 80 km/h (км/ч), если на автомобиле установлено компактное запасное колесо.

Компактное запасное колесо не предназначено для движения на высокой скорости. Несоблюдение этой меры предосторожности может стать причиной аварии, способной повлечь серьезные травмы или смерть.

■ После использования инструментов и домкрата

Перед началом движения убедитесь в том, что все инструменты и домкрат надежно закреплены в месте хранения для снижения возможности получения травм во время столкновения или экстренного торможения.

**ВНИМАНИЕ!****■ Будьте осторожны во время движения по ухабистой дороге на автомобиле с установленным компактным запасным колесом.**

При установке компактного запасного колеса автомобиль становится ниже, чем на стандартных шинах. Будьте осторожны во время движения по неровной поверхности дороги.

■ Движение на автомобиле с установленными цепями противоскольжения и компактным запасным колесом

Не устанавливайте колесные цепи на компактное запасное колесо. Колесные цепи могут повредить кузов автомобиля и неблагоприятно отразиться на движении автомобиля.

■ При замене шин (автомобили с системой предупреждения о падении давления в шинах)

Для снятия или установки колес, шин или клапана предупреждения о падении давления в шинах и датчика, обратитесь к любому официальному дилеру Toyota, представителю ремонтной службы или в другой квалифицированный и технически оснащенный сервисный центр, так как при неправильном обращении существует риск повреждения клапана предупреждения о падении давления в шинах и датчика.

■ Чтобы избежать повреждения сигнальных клапанов и датчиков низкого давления в шине (автомобили с системой предупреждения о падении давления в шине)

Когда шина была отремонтирована с помощью жидкого герметика, клапан и датчик предупреждения о падении давления могут работать неправильно. Если использовался жидкий герметик, обратитесь к любому официальному дилеру Toyota, специалисту ремонтной службы или в другой квалифицированный и технически оснащенный сервисный центр, или в квалифицированную ремонтную мастерскую как можно скорее. При замене шины не забудьте заменить клапан предупреждения о падении давления в шине и датчик.
(→стр. 467)

Если спущена шина (автомобили с аварийным ремонтным комплектом)

Ваш автомобиль не оснащен запасным колесом, но оборудован аварийным ремонтным комплектом для проколотых шин.

Прокол протектора гвоздем или шурупом можно временно отремонтировать с помощью аварийного ремонтного комплекта для проколотых шин. (В комплект входит баллон с герметиком. Герметик можно использовать только один раз для временного ремонта одной шины без извлечения гвоздя или шурупа из шины). В зависимости от повреждения этот комплект нельзя использовать для ремонта шины. (→стр. 581)

После временного ремонта шины с помощью аварийного комплекта обратитесь к любому официальному дилеру Toyota, представителю ремонтной службы или в другой квалифицированный и технически оснащенный сервисный центр для ремонта или замены шины. Работы, проведенные с помощью аварийного ремонтного комплекта для проколотых шин, являются лишь временной мерой. Как можно скорее отремонтируйте и замените шину.

■ Перед ремонтом шины

- Остановите автомобиль в безопасном месте на твердой, ровной поверхности.
- Задействуйте стояночный тормоз.
- Переведите рычаг переключения передач в положение P (автомобили с Multidrive) или N (автомобили с многорежимной механической коробкой передач или с механической коробкой передач).
- Остановите двигатель.
- Включите лампы аварийной сигнализации. (→стр. 510)

■ Размещение аварийного ремонтного комплекта для проколотых шин

► Тип А

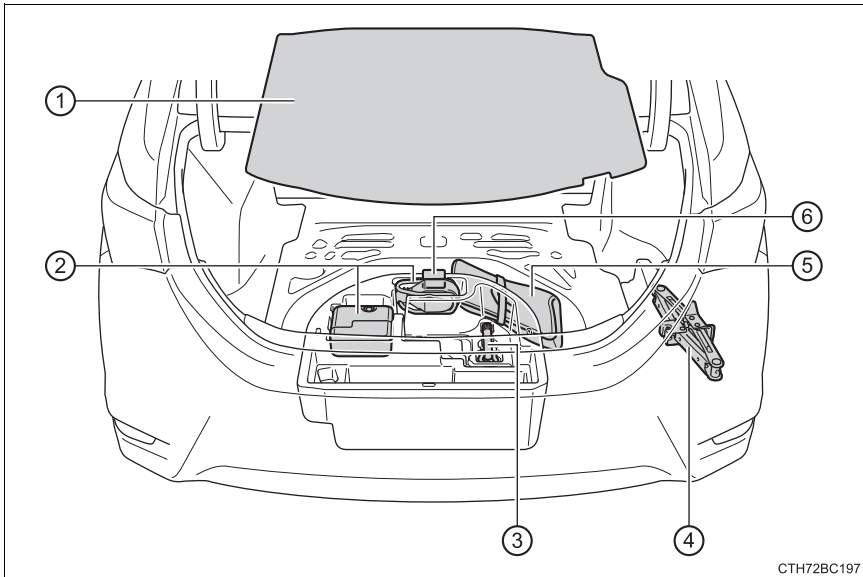

СТН72BC197

- | | |
|---|--|
| ① Крышка днища багажника | ④ Домкрат* ¹ |
| ② Аварийный ремонтный комплект для проколотых шин | ⑤ Сумка для инструментов |
| ③ Буксировочная проушина | ⑥ Скоба для колпачка диска* ² |

*¹: Использование домкрата, рукоятки домкрата и ключа для гаек крепления колеса. (если имеется) (→стр. 567)

Домкрат, рукоятку домкрата и ключ для гаек крепления колеса можно приобрести у любого официального дилера Toyota, специалиста ремонтной службы или в другом квалифицированном и технически оснащенном сервисном центре.

*²: Используйте скобу для колпачка диска. (при наличии) (→стр. 480)

► Тип В

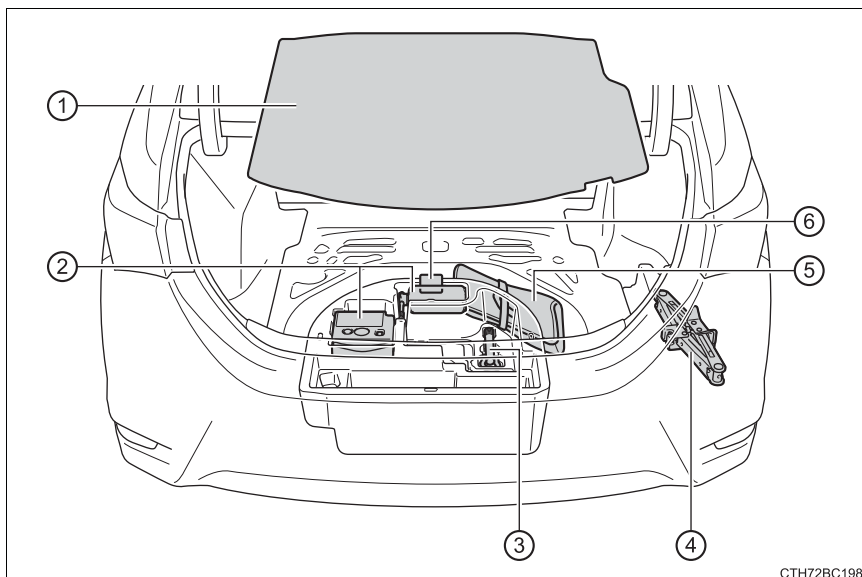

- | | |
|---|------------------------------|
| ① Крышка днища багажника | ④ Домкрат*1 |
| ② Аварийный ремонтный комплект для проколотых шин | ⑤ Сумка для инструментов |
| ③ Буксировочная проушина | ⑥ Скоба для колпачка диска*2 |

*1: Использование домкрата, рукоятки домкрата и ключа для гаек крепления колеса. (если имеется) (→стр. 567)

Домкрат, рукоятку домкрата и ключ для гаек крепления колеса можно приобрести у любого официального дилера Toyota, специалиста ремонтной службы или в другом квалифицированном и технически оснащенном сервисном центре.

*2: Используйте скобу для колпачка диска. (при наличии) (→стр. 480)

■ Компоненты аварийного ремонтного комплекта

▶ Тип А

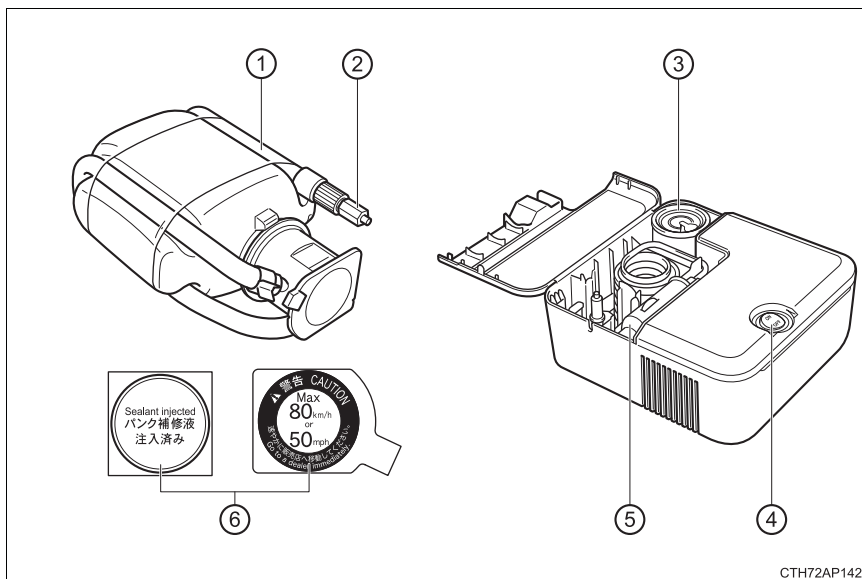

CTH72AP142

- | | |
|---|-----------------------------|
| ① Шланг | ④ Переключатель компрессора |
| ② Колпачок для выпуска воздуха | ⑤ Разъем питания |
| ③ Датчик-измеритель воздушного давления | ⑥ Наклейки |

► Тип В

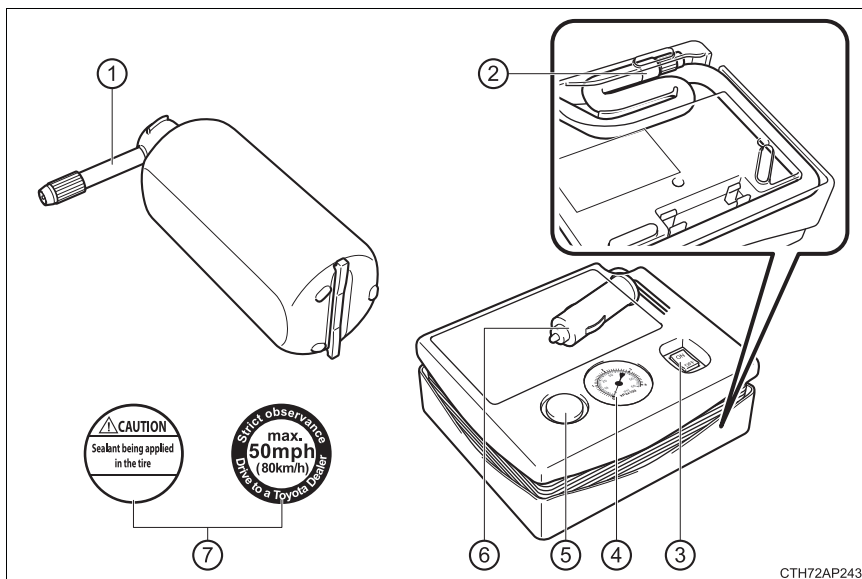

СТН72АР243

- | | |
|---|--------------------------|
| ① Форсунка | ⑤ Кнопка сброса давления |
| ② Шланг | ⑥ Разъем питания |
| ③ Переключатель компрессора | ⑦ Наклейки |
| ④ Датчик-измеритель воздушного давления | |

Перед выполнением аварийного ремонта

Оцените степень повреждения шины.

- Не вынимайте из шины гвоздь или шуруп. Это может привести к расширению прокола и сделать невозможным аварийный ремонт с помощью ремонтного комплекта.
- Тип А: Чтобы избежать протечки герметика, переместите автомобиль так, чтобы место прокола (если оно известно) оказалось сверху шины.

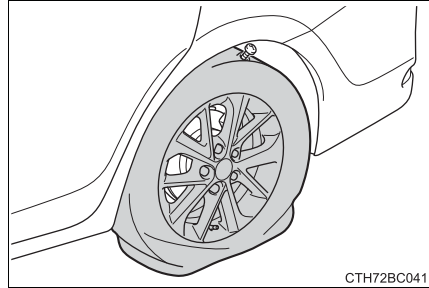

■ В следующих случаях невозможно отремонтировать шину с помощью аварийного ремонтного комплекта. Обратитесь к любому официальному дилеру Toyota, специалисту ремонтной службы или в другой квалифицированный и технически оснащенный сервисный центр.

- Если шина повреждена в результате езды с недостаточным давлением в шинах
- Если имеются какие-либо повреждения или трещины в любом месте шины, например, на боковой поверхности колеса, за исключением протектора
- Если заметно, что шина отошла от диска
- Если размер повреждения протектора составляет 4 мм (мм) или более
- Если повреждено колесо
- Если повреждены две или более шин
- Если 2 или более острых предметов, таких как гвозди или шурупы, прокололи протектор на одной шине
- Если истек срок годности герметика

Чтобы достать аварийный ремонтный комплект

- 1 Снимите крышку днища багажника.

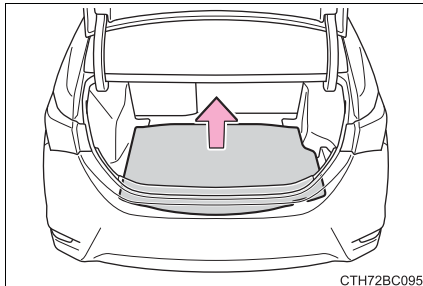

СТН72BC095

- 2 Достаньте аварийный ремонтный комплект для проколотых шин. (→стр. 577)

Способ аварийного ремонта шины (Тип А)

- 1 Выньте аварийный ремонтный комплект из ящика для инструментов.
- 2 Снимите колпачок с ниппеля проколотой шины.

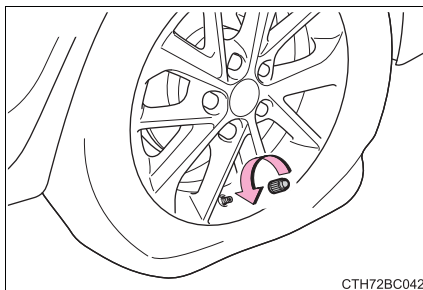

СТН72BC042

- 3 Удалите с бутылки защитную пленку и вытяните шланг. Снимите со шланга колпачок для выпуска воздуха.

Приклейте стикеры, которые прилегают к бутылке, на заданные места. (См. шаг 9.)

Колпачок для выпуска воздуха понадобится снова. Поэтому позаботьтесь о том, чтобы его не потерять.

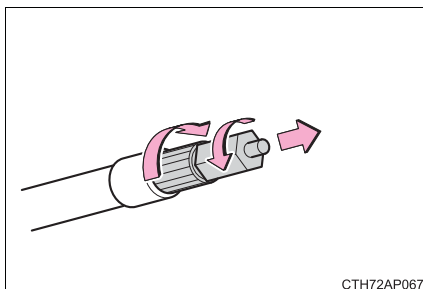

СТН72AP067

- 4 Подсоедините шланг к вентилю.

Как можно дальше по часовой стрелке привинтите конец шланга.

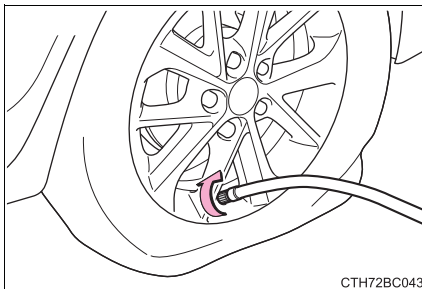

СТН72BC043

- 5 Убедитесь, что переключатель компрессора выключен.

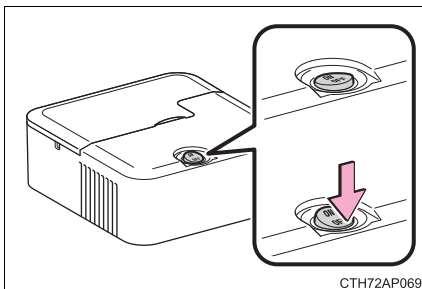

СТН72AP069

- 6 Выньте разъем питания из компрессора.

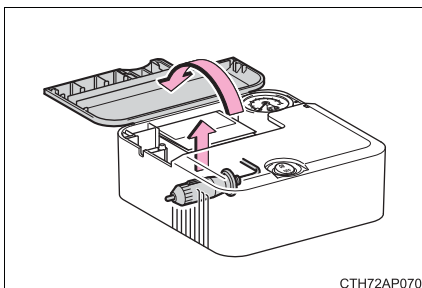

СТН72AP070

- 7 Подключите разъем питания к розетке для электроприборов.
(→стр. 414)

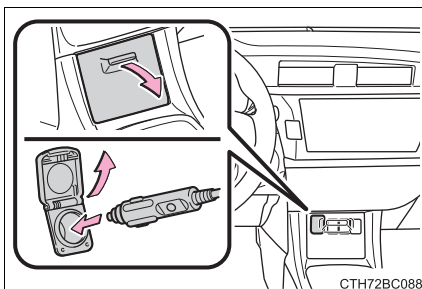

СТН72BC088

8 Снимите наклейку.

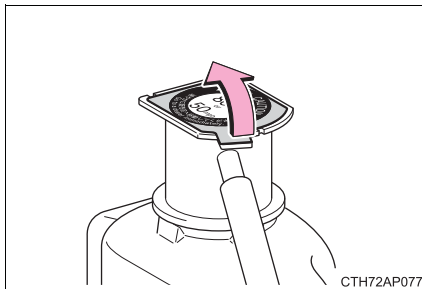

9 Прикрепите 2 наклейки, как показано на рисунке.

Удалите всю грязь и влагу с колеса перед тем, как прикрепить наклейку. Если прикрепить наклейку невозможно, при обращении к любому официальному дилеру Toyota, специалисту ремонтной службы или в другой квалифицированный и технически оснащенный сервисный центр для ремонта и замены шины не забудьте сообщить, что впрыснут герметик.

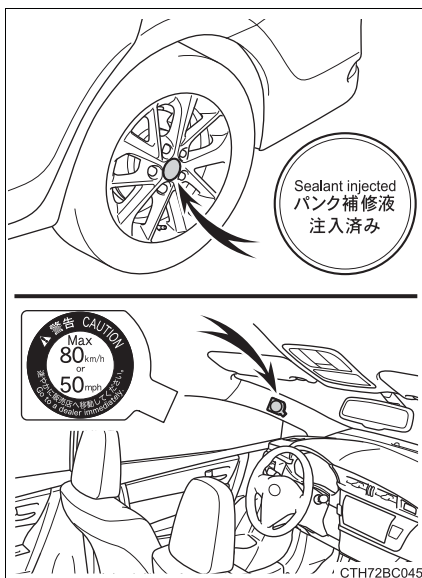

- 10** Подсоедините емкость с герметиком к компрессору.

Как показано на рисунке, для соединения вставьте емкость с герметиком вертикально, позаботившись о том, чтобы выступ на горлышке емкости попал в паз на корпусе компрессора.

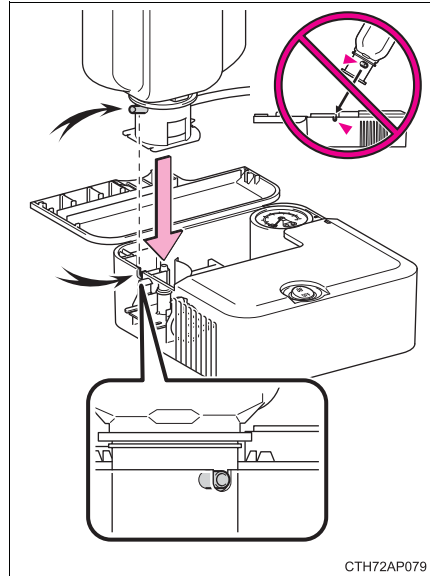

СТН72АР079

- 11** Проверьте давление в шине.

Давление в шинах указано на наклейке, как показано на рисунке. (→стр. 477)

- 12** Запустите двигатель автомобиля.

- 13** Для впрыска герметика и накачивания шины установите переключатель компрессора во включенное положение.

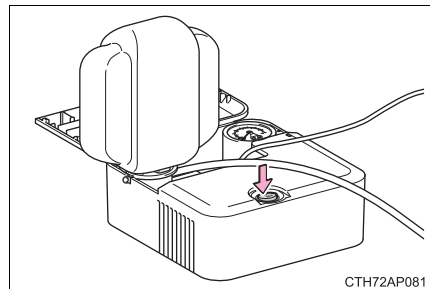

СТН72АР081

14 Накачивайте шину до достижения указанного давления.

① Герметик будет впрыскиваться, и давление быстро повышаться, затем постепенно снижаться.

② В течение примерно 1 минуты (5 минут при низкой температуре) после того, как переключатель был включен, на манометре будет отображаться текущее давление в шине.

③ Накачивайте шину до указанного давления.

- Выключите компрессор и проверьте давление в шинах. Старайтесь не перекачивать шину, проверяйте давление и повторяйте процедуру накачивания до достижения указанного давления в шине.
- Если после накачивания в течение 35 минут давление в шине остается ниже установленного с включенным переключателем, шину невозможно отремонтировать. Выключите переключатель компрессора и обратитесь к любому официальному дилеру Toyota, специалисту ремонтной службы или в другой квалифицированный и технически оснащенный сервисный центр.
- Если давление в шине превышает указанное, выпустите немного воздуха, чтобы отрегулировать давление. (→стр. 595, 637)

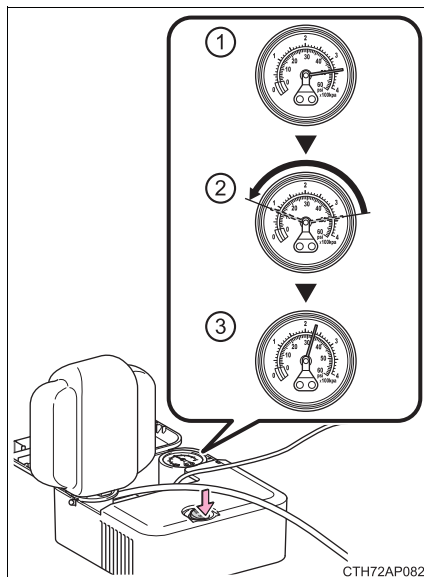

- 15 Выключив переключатель компрессора, отсоедините шланг от вентиля шины и выньте разъем питания из розетки для электроприборов.

Небольшое количество герметика может вытечь при отсоединении шланга.

- 16 Установите колпачок на вентиль отремонтированной шины.

- 17 Прикрепите колпачок для выпуска воздуха к концу шланга.

Если не прикрепить колпачок для выпуска воздуха, герметик может вытечь и загрязнить автомобиль.

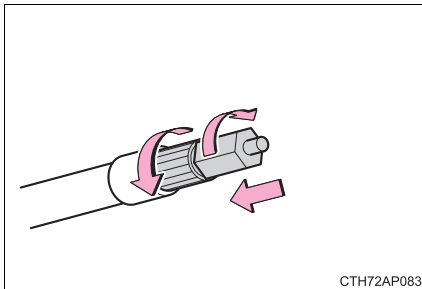

СТН72AP083

- 18 Временно поместите емкость с герметиком, подсоединенную к компрессору, в багажник.

- 19 Чтобы жидкий герметик равномерно распределился внутри шины, следует сразу же осторожно проехать на автомобиле около 5 км (км) на скорости ниже 80 км/ч (км/ч).

- 20 После того как Вы проедете около 5 км (км), остановите автомобиль в безопасном месте на твердой ровной поверхности и снимите колпачок для выпуска воздуха с конца шланга перед тем, как снова подсоединить ремонтный комплект.

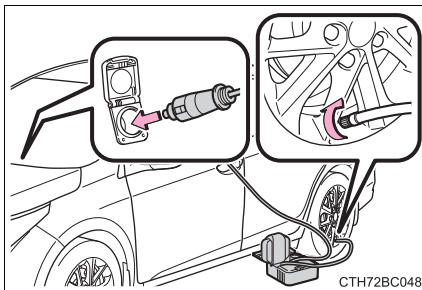

СТН72BC048

21 Включите переключатель компрессора, подождите примерно 5 секунд, затем выключите его. Проверьте давление в шинах.

1 Если давление в шинах составляет менее 130 кПа (1,3 кгf/cm² (кгс/см²)): Прокол невозможно отремонтировать. Обратитесь к любому официальному дилеру Toyota, специалисту ремонтной службы или в другой квалифицированный и технически оснащенный сервисный центр.

2 Если давление в шине 130 кПа (1,3 кгf/cm² (кгс/см²)) или выше, но ниже, чем указанное давление: Перейдите к **22**.

3 Если давление в шине соответствует указанному давлению (→стр. 637): Перейдите к **23**.

22 Включите переключатель компрессора, чтобы накачать шину до указанного давления. Следует проехать на автомобиле около 5 км (км), затем выполнить **20**.

23 Прикрепите колпачок для выпуска воздуха к концу шланга. Если не прикрепить колпачок для выпуска воздуха, герметик может вытечь и загрязнить автомобиль.

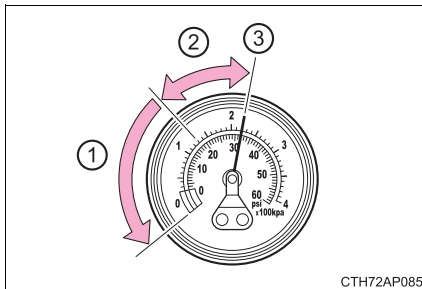

СТН72AP085

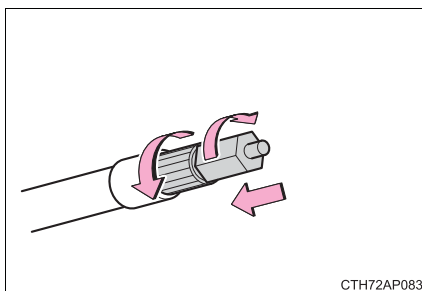

СТН72AP083

24 Поместите емкость с герметиком, подсоединенную к компрессору, в багажник.

- 25 Соблюдайте меры предосторожности во время поездки, чтобы избежать резкого торможения, внезапного ускорения и резких поворотов. Для ремонта или замены шины аккуратно ведите автомобиль со скоростью не выше 80 км/ч (км/ч) до ближайшего официального дилера Toyota, специалиста ремонтной службы или другого квалифицированного и технически оснащенного сервисного центра.

Способ аварийного ремонта шины (тип В)

- 1 Выньте ремонтный комплект из ящика с инструментами.

Вынимая бутылку из оригинальной упаковки, не рвите и не выбрасывайте упаковку.

- 2 Прикрепите 2 наклейки, как показано на рисунке.

Удалите всю грязь и влагу с колеса перед тем, как прикрепить наклейку. Если прикрепить наклейку невозможно, при обращении к любому официальному дилеру Toyota, специалисту ремонтной службы или в другой квалифицированный и технически оснащенный сервисный центр для ремонта и замены шины не забудьте сообщить, что впрыснут герметик.

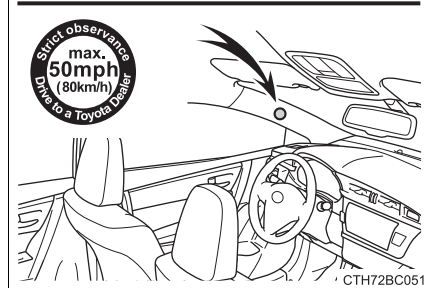
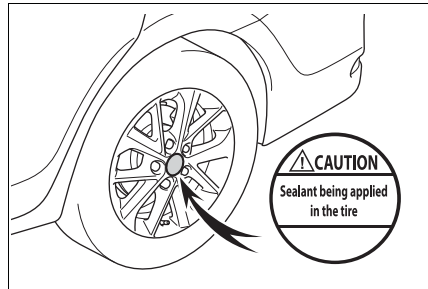

- 3 Снимите колпачок с ниппеля проколотой шины.

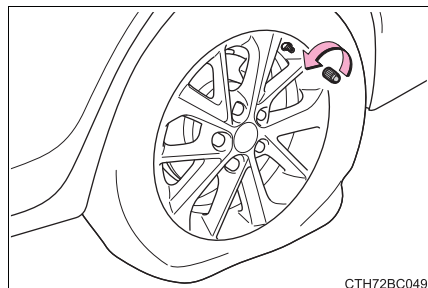

- 4 Подсоедините наконечник к ниппелю.

Привинтите конец наконечника как можно дальше по часовой стрелке.

Бутылка должна висеть вертикально, не касаясь земли. Если бутылка не висит вертикально, передвиньте автомобиль так, чтобы клапан шины располагался правильно.

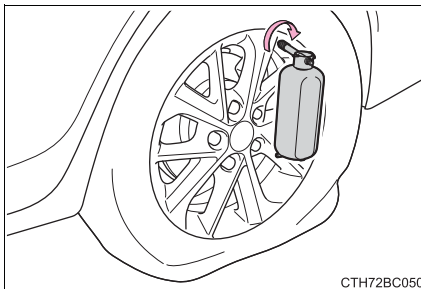

СТН72BC050

- 5 Снимите крышку с бутылки.

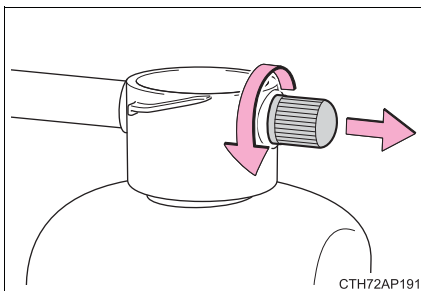

СТН72AP191

- 6 Выньте шланг из компрессора.

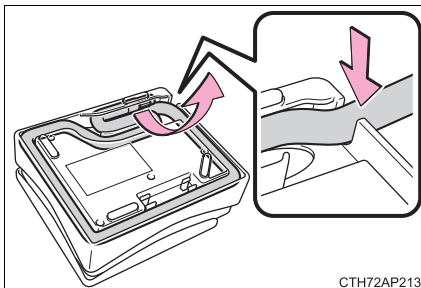

СТН72AP213

- 7 Подсоедините емкость с герметиком к компрессору.

Привинтите конец наконечника как можно дальше по часовой стрелке.

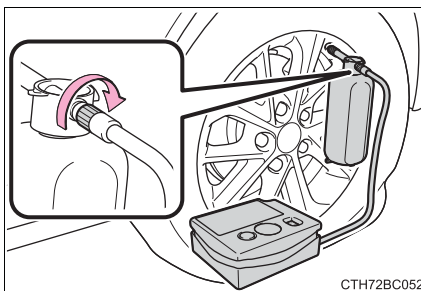

СТН72BC052

- 8 Убедитесь, что переключатель компрессора выключен.

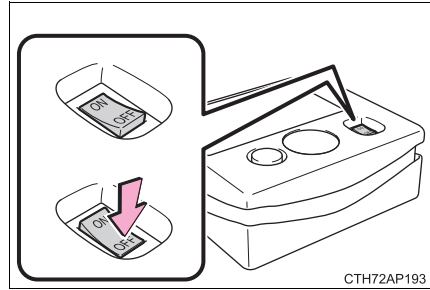

- 9 Выньте разъем питания из компрессора.

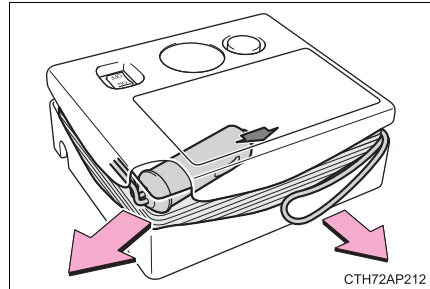

- 10 Подключите разъем питания к розетке для электроприборов. (→стр. 414)

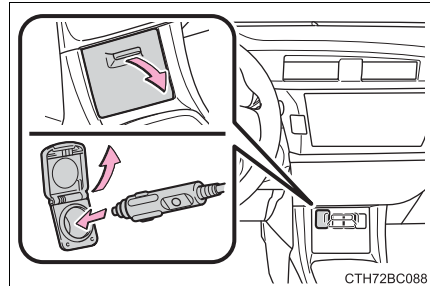

- 11 Проверьте давление в шине.

Давление в шинах указано на наклейке, как показано на рисунке. (→стр. 477)

- 12 Запустите двигатель автомобиля.

- 13 Для впрыска герметика и накачивания шины установите переключатель компрессора во включенное положение.

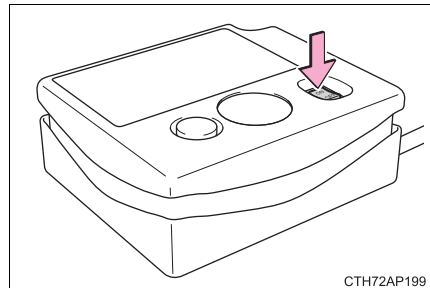

14 Накачивайте шину до достижения указанного давления.

① Герметик будет впрыскиваться, и давление быстро повышаться, затем постепенно снижаться.

② В течение примерно 1 минуты (5 минут при низкой температуре) после того, как переключатель был включен, на манометре будет отображаться текущее давление в шине.

③ Накачивайте шину до указанного давления.

- Если после накачивания в течение 35 минут давление в шине остается ниже установленного с включенным переключателем, шину невозможно отремонтировать. Выключите переключатель компрессора и обратитесь к любому официальному дилеру Toyota, специалисту ремонтной службы или в другой квалифицированный и технически оснащенный сервисный центр.
- Если давление в шине превышает указанное, выпустите немного воздуха, чтобы отрегулировать давление. (→стр. 595, 637)

15 Выключите компрессор, затем нажмите кнопку для выпуска давления из бутылки.

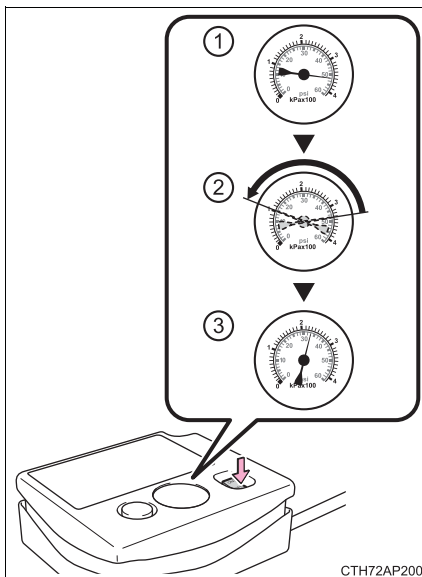

CTH72AP200

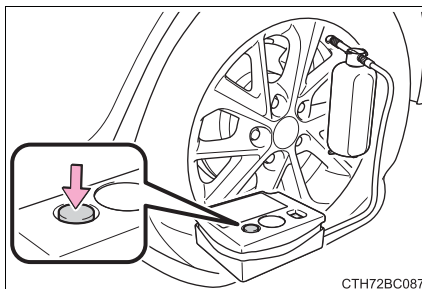

CTH72BC087

- 16** Отсоедините шланг от ниппеля на шине и вытащите разъем питания из розетки для электроприборов.

Небольшое количество герметика может вытечь при отсоединении наконечника.

- 17** Установите колпачок на вентиль отремонтированной шины.

- 18** Отсоедините шланг от бутылки и закройте ее крышкой.

Поместите бутылку в оригинальную сумку и застегните ее.

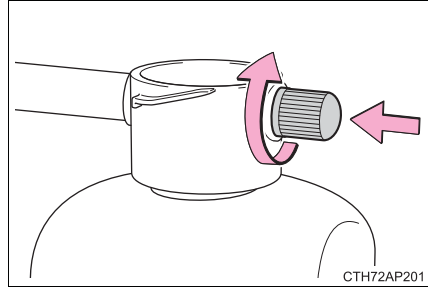

CTH72AP201

- 19** Временно поместите бутылку и компрессор на хранение в багажник.

- 20** Чтобы жидкий герметик равномерно распределился внутри шины, следует сразу же осторожно проехать на автомобиле около 5 км (км) на скорости ниже 80 км/ч (км/ч).

- 21** После того как Вы проедете около 5 км (км), остановите автомобиль в безопасном месте на жесткой ровной поверхности и подсоедините компрессор.

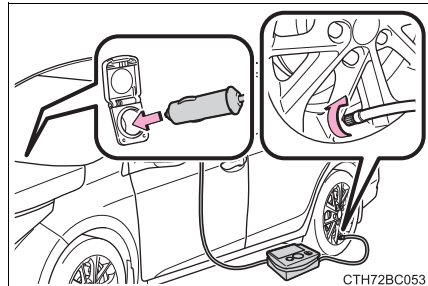

CTH72BC053

22 Проверьте давление в шинах.

① Если давление в шинах составляет менее 130 кПа (1,3 кгf/cm² (кгс/см²)): Прокол невозможно отремонтировать. Обратитесь к любому официальному дилеру Toyota, специалисту ремонтной службы или в другой квалифицированный и технически оснащенный сервисный центр.

② Если давление в шине 130 кПа (1,3 кгf/cm² (кгс/см²)) или выше, но ниже, чем указанное давление: Перейдите к **23**.

③ Если давление в шине соответствует указанному давлению (→стр. 637): Перейдите к **24**.

23 Включите переключатель компрессора, чтобы накачать шину до указанного давления. Следует проехать на автомобиле около 5 км (км), затем выполнить **21**.

24 Храните компрессор в багажнике.

25 Соблюдайте меры предосторожности во время поездки, чтобы избежать резкого торможения, внезапного ускорения и резких поворотов. Для ремонта или замены шины аккуратно ведите автомобиль со скоростью не выше 80 км/ч (км/ч) до ближайшего официального дилера Toyota, специалиста ремонтной службы или другого квалифицированного и технически оснащенного сервисного центра.

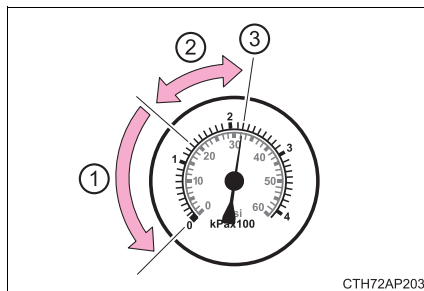

■ Если шина накачана выше указанного давления

► Тип А

- 1 Отсоедините шланг от ниппеля.
- 2 Установите колпачок для выпуска воздуха на конец шланга и прижмите выступ колпачка к ниппелю, чтобы выпустить немного воздуха.

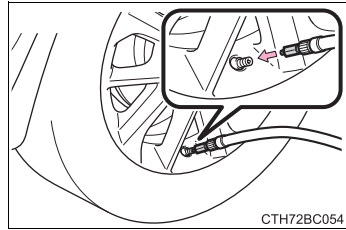

- 3 Отсоедините шланг от ниппеля, снимите со шланга колпачок для выпуска воздуха и снова подсоедините шланг.
- 4 Включите переключатель компрессора, подождите несколько секунд, а затем выключите его. Убедитесь, что индикатор давления показывает указанное давление.

Если давление ниже положенного, снова включите переключатель компрессора и повторяйте процедуру накачивания до достижения указанного давления.

► Тип В

- 1 Нажмите кнопку, чтобы выпустить немного воздуха.

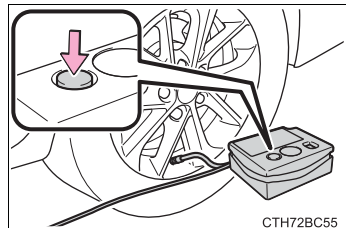

- 2 Убедитесь, что индикатор давления показывает указанное давление.

Если давление ниже положенного, снова включите переключатель компрессора и повторяйте процедуру накачивания до достижения указанного давления.

■ После ремонта шины с помощью аварийного ремонтного комплекта для проколотых шин

- Клапан и передатчик системы предупреждения о низком давлении в шинах должны быть заменены.
- Даже если давление в шине находится на рекомендованном уровне, загорается/мигает сигнальная лампа низкого давления в шине.

■ **Замечание относительно проверки аварийного ремонтного комплекта для проколотых шин**

Периодически проверяйте срок годности герметика.

Срок годности показан на бутылке. Не используйте герметик, срок годности которого уже истек. В противном случае работы, проводимые с помощью аварийного ремонтного комплекта для проколотых шин, не могут быть выполнены надлежащим образом.

■ **Аварийный ремонтный комплект для проколотых шин**

- Входящий в аварийный ремонтный комплект герметик можно использовать только один раз - для временного ремонта одной шины. Если герметик был использован и его необходимо заменить на новый, приобретите новую бутылку у любого официального дилера Toyota, специалиста ремонтной службы или в другом квалифицированном и технически оснащенном сервисном центре. Компрессор можно использовать повторно.
- Герметик может использоваться при температуре наружного воздуха от -30°C до 60°C .
- Ремонтный комплект разработан исключительно для размера и типа шин, первоначально установленных на Вашем автомобиле. Не используйте его для ремонта шин другого размера или для любых других целей.
- Срок годности герметика ограничен. Дата истечения срока годности указана на бутылке. Бутылку с герметиком необходимо заменить на новую до истечения срока годности. Для замены обратитесь к любому официальному дилеру Toyota, специалисту ремонтной службы или в другой квалифицированный и технически оснащенный сервисный центр.
- При попадании герметика на одежду он может оставлять пятна.
- Если герметик прилип к колесу или поверхности кузова автомобиля, необходимо сразу стереть пятно, в противном случае его невозможно будет удалить. Немедленно сотрите герметик влажной тканью.
- При работе с ремонтным комплектом можно услышать громкий шум. Это не является признаком неисправности.
- Не используйте для проверки или регулировки давления в шинах.

**ПРЕДОСТЕРЕЖЕНИЕ!****■ Не ездите на автомобиле со спущенной шиной**

Не продолжайте езду при спущенном колесе.

Даже при движении на короткое расстояние спущенная шина может повредить колесо до состояния, не подлежащего ремонту.

Движение со спущенной шиной может привести к образованию круговой канавки на боковой поверхности колеса. В этом случае шина при использовании ремонтного комплекта может взорваться.

■ Будьте внимательны во время движения

● Данный ремонтный комплект предназначен исключительно для Вашего автомобиля.

Не используйте ремонтный комплект на других автомобилях, так как это может привести к аварии и стать причиной серьезной или смертельной травмы.

● Не используйте ремонтный комплект для ремонта шин, имеющих размер отличный от размера оригинальных шин, или для любых других целей. Если шина не была полностью починена, это может привести к аварии и стать причиной серьезной или смертельной травмы.

■ Меры предосторожности при работе с герметиком

● Проглатывание герметика опасно для здоровья. При проглатывании герметика выпейте как можно больше воды и немедленно обратитесь к врачу.

● При попадании герметика в глаза или на кожу немедленно смойте его водой. Если ощущения дискомфорта сохраняются, обратитесь к врачу.

■ При ремонте спущенной шины

● Остановите автомобиль в безопасном месте на ровной поверхности.

● Не дотрагивайтесь до колес или области вокруг тормозов сразу после прекращения движения.

Сразу после прекращения движения колеса и области вокруг тормозов могут быть очень горячими. Прикосновение к ним рукой, ногой и т.п. может привести к ожогам.

● Чтобы избежать риска взрыва или протекания, не роняйте и не деформируйте бутылку. Перед использованием осмотрите бутылку. Не используйте бутылку с механическим повреждением, трещинами, искрением, утечкой или другими повреждениями. В этом случае следует немедленно заменить.

● Тщательно соедините клапан и шланг, не снимая колесо. Если шланг должным образом не подсоединен к вентилю, может происходить утечка воздуха и герметик может распыляться наружу.

● Если при накачивании шины шланг отсоединился, то вследствие давления воздуха возможен риск резкого смещения шланга.

⚠ ПРЕДОСТЕРЕЖЕНИЕ!**■ При ремонте спущенной шины**

- После завершения накачивания шины возможно распыление герметика при отсоединении шланга или при выпуске воздуха из шины.
- Соблюдайте установленную процедуру при ремонте шины. Если процедуре не следовать, герметик может распылиться наружу.
- При ремонте шины старайтесь держаться в стороне, так как существует риск взрыва шины при ремонте. Если Вы заметили трещины или деформированные участки в шине, выключите компрессор и немедленно прекратите ремонт.
- При работе в течение длительного времени ремонтный комплект может перегреться. Не работайте с ремонтным комплектом непрерывно в течение более 40 минут.
- При работе детали ремонтного комплекта нагреваются. Будьте осторожны в процессе работы с ремонтным комплектом и по ее завершении. Не прикасайтесь к металлической части вокруг зоны соединения бутылки с компрессором. Она будет чрезвычайно горячей.
- Не приклеивайте наклейку с предупреждением о скорости движения автомобиля в не предназначенные для нее места. Если наклейку приклеить туда, где располагается подушка безопасности SRS, например, на накладную часть руля, то подушка безопасности SRS может не сработать должным образом.

■ Движение автомобиля для равномерного распределения герметика

Для уменьшения риска несчастных случаев соблюдайте следующие меры предосторожности.

Пренебрежение этими указаниями может привести к потере контроля над автомобилем и стать причиной серьезной травмы или смерти.

- Осторожно ведите автомобиль на низкой скорости. Будьте особенно внимательны при поворотах и изменении направления движения.
- Если автомобиль движется не прямо или Вы чувствуете рывки рулевого колеса, остановите автомобиль и проверьте следующее.
 - Состояние шины. Шина может отойти от диска.
 - Давление в шинах. Если давление в шине равно 130 kPa (1,3 kgf/cm² (кгс/см²)) или менее, шина может быть серьезно повреждена.

**ВНИМАНИЕ!****■ При выполнении аварийного ремонта**

- Только если протектор шины поврежден острым предметом, таким как гвоздь или шуруп, шину можно отремонтировать с помощью аварийного ремонтного комплекта для проколотых шин.
Не вынимайте острый предмет из шины. Это может привести к расширению прокола и сделать невозможным аварийный ремонт с помощью ремонтного комплекта.
- Ремонтный комплект не обладает водонепроницаемостью. Следите, чтобы в ремонтный комплект не попадала вода, например, при использовании комплекта во время дождя.
- Не кладите ремонтный комплект на грязную землю, например, на песок на обочине дороги. Если в ремонтный комплект попадет пыль и т.п., это может привести к неисправности.
- Тип В: При использовании бутылки не располагайте ее вверх дном, в противном случае можно повредить компрессор.

■ Меры предосторожности при обращении с аварийным ремонтным комплектом для проколотых шин

- Ремонтный комплект нуждается в источнике питания с напряжением 12 V (В) постоянного тока, пригодном для использования в автомобиле. Не подключайте ремонтный комплект к другим источникам питания.
- При попадании бензина на ремонтный комплект последний может быть поврежден. Избегайте его контакта с бензином.
- Помещайте ремонтный комплект в место для хранения, чтобы не подвергать его воздействию пыли или влаги.
- Храните ремонтный комплект под крышкой днища багажника в недоступном для детей месте.
- Не разбирайте и не модифицируйте ремонтный комплект. Не подвергайте детали, такие как индикатор давления, ударам. Это может привести к неисправности.

■ Чтобы избежать повреждения сигнальных клапанов и датчиков низкого давления в шине (автомобили с системой предупреждения о падении давления в шине)

Когда шина была отремонтирована с помощью жидкого герметика, клапан и передатчик системы предупреждения о низком давлении в шинах могут работать неправильно. Если использовался жидкий герметик, как можно быстрее обратитесь к официальному дилеру или в ремонтную службу Toyota, либо к другому квалифицированному и технически оснащенному специалисту. После использования жидкого герметика обязательно замените клапан и передатчик системы предупреждения о низком давлении в шинах после ремонта или замены шины. (→стр. 467)

Если двигатель не запускается

Если двигатель не запускается даже при правильном выполнении процедуры запуска (→стр. 197, 201), обратите внимание на каждый из перечисленных ниже пунктов:

Двигатель не запускается даже при нормальной работе стартера.

Это может быть вызвано одной из указанных ниже причин:

- Возможно, недостаточно топлива в топливном баке автомобиля.
Дозаправьте автомобиль.
- Возможно, произошел перелив топлива в двигателе.
Попробуйте запустить двигатель снова, правильно выполнив процедуру запуска. (→стр. 197, 201)
- Возможно, возникла неисправность в системе автоматической блокировки двигателя. (→стр. 75)

Стартер проворачивается медленно, внутреннее освещение и фары светят тускло, либо звуковой сигнал не звучит или звучит тихо.

Это может быть вызвано одной из указанных ниже причин:

- Возможно, разряжен аккумулятор. (→стр. 607)
- Контакты на клеммах аккумуляторной батареи ослаблены или покрыты коррозией.

Стартерный мотор не прокручивается (автомобили с интеллектуальной системой и доступом без ключа)

Неисправность системы запуска двигателя может быть вызвана неполадкой электрооборудования, например, разрядкой элемента питания электронного ключа, или перегоревшим предохранителем. Тем не менее, чтобы запустить двигатель, можно воспользоваться способом аварийного запуска. (→стр. 601)

Стартерный мотор не проворачивается, внутреннее освещение и фары не включаются или не работает звуковой сигнал.

Это может быть вызвано одной из указанных ниже причин:

- Одна или обе клеммы аккумуляторной батареи отсоединены.
- Возможно, разряжен аккумулятор. (→стр. 607)
- Возможно, имеется неисправность в системе блокировки рулевого управления.

Если проблему невозможно устранить, либо способы устранения проблему неизвестны, обратитесь к любому официальному дилеру Toyota, специалисту ремонтной службы или в другой квалифицированный и технически оснащенный сервисный центр.

Функция аварийного запуска двигателя (автомобили с интеллектуальной системой и доступом без ключа)

Если двигатель не запускается, можно выполнить следующие действия в качестве аварийного способа запуска двигателя в случае нормальной работы замка запуска двигателя:

- 1 Задействуйте стояночный тормоз.
- 2 Переведите рычаг переключения передач в положение P (Multidrive) или N (многорежимная механическая коробка передач или механическая коробка передач).
- 3 Установите замок запуска двигателя в режим ACCESSORY.
- 4 Нажмите и удерживайте замок запуска двигателя примерно 15 секунд, при выжатой педали тормоза и педали сцепления (механическая коробка передач).

Даже если удастся запустить двигатель указанным способом, система может работать неправильно. Проверьте автомобиль у любого официального дилера Toyota, специалиста ремонтной службы или в другом квалифицированном и технически оснащенном сервисном центре.

Если рычаг селектора невозможно вывести из положения Р (автомобили с Multidrive)

Если невозможно сдвинуть рычаг селектора при нажатой педали тормоза, это может означать неисправность системы блокировки передач (система, используемая для предотвращения случайного управления рычагом переключения передач). Немедленно проверьте автомобиль у любого официального дилера Toyota, у представителя ремонтной службы или в другом квалифицированном и технически оснащенном сервисном центре. Указанные ниже действия можно использовать в качестве экстренной меры для того, чтобы убедиться в том, что рычаг переключения передач можно сдвинуть:

- 1 Задействуйте стояночный тормоз.
- 2 Автомобили без интеллектуальной системы доступа и пуска без ключа: Поверните замок запуска двигателя в положение "ACC".
Автомобили с интеллектуальной системой и доступом без ключа: Установите замок запуска двигателя в режим ACCESSORY.
- 3 Выжмите педаль тормоза.
- 4 Нажмите кнопку блокировки переключения на повышенную передачу.
Рычаг переключения передач можно сдвинуть, когда кнопка нажата.

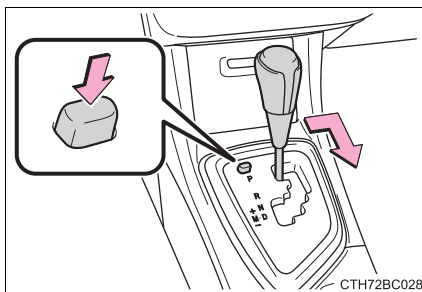

СТН72BC028

Если невозможно сдвинуть рычаг селектора (автомобили с многорежимной механической коробкой передач)

Если невозможно сдвинуть рычаг селектора при нажатой педали тормоза, это может означать неисправность системы блокировки передач (система, используемая для предотвращения случайного управления рычагом переключения передач). Немедленно проверьте автомобиль у любого официального дилера Toyota, у представителя ремонтной службы или в другом квалифицированном и технически оснащенном сервисном центре. Указанные ниже действия можно использовать в качестве экстренной меры для того, чтобы убедиться в том, что рычаг переключения передач можно сдвинуть.

- 1 Задействуйте стояночный тормоз.
- 2 Запустите двигатель.
- 3 Выжмите педаль тормоза.
- 4 Нажмите кнопку блокировки переключения на повышенную передачу плоской отверткой или подобным инструментом.

Рычаг переключения передач можно сдвинуть, когда кнопка нажата.

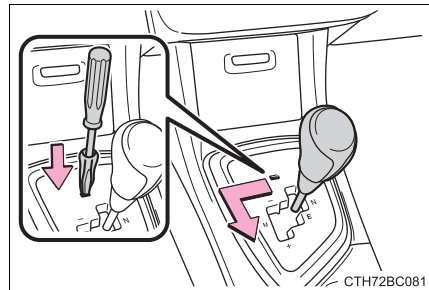

Если электронный ключ работает неправильно (автомобили с интеллектуальной системой и доступом без ключа)

При прерывании связи между электронным ключом и автомобилем (→стр. 124), или если электронный ключ нельзя использовать из-за севшей батарейки, интеллектуальная система и доступ без ключа и беспроводной пульт дистанционного управления не могут использоваться. В таких случаях можно открыть двери и запустить двигатель следующим образом.

Запирание и отпирание дверей

Для выполнения следующих операций используйте механический ключ (→стр. 114):

- ① Запирает все двери
- ② Отпирает все двери

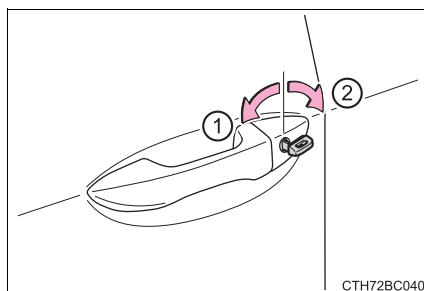

Запуск двигателя

- 1 Multidrive: Убедитесь, что рычаг переключения передач находится в положении Р и нажмите педаль тормоза.

Многорезимная механическая коробка передач: Убедитесь, что рычаг переключения передач находится в положении N и нажмите педаль тормоза.

Механическая коробка передач: Переведите рычаг переключения передач в положение N и нажмите на педаль сцепления.

- 2 Прикоснитесь электронным ключом стороной с пиктограммой Toyota к замку запуска двигателя.

При обнаружении электронного ключа, прозвучит звуковой сигнал, и замок запуска двигателя повернется в режим IGNITION ON.

Если интеллектуальная система и доступ без ключа были отключены в индивидуальных настройках, то замок запуска двигателя переключится в режим ACCESSORY.

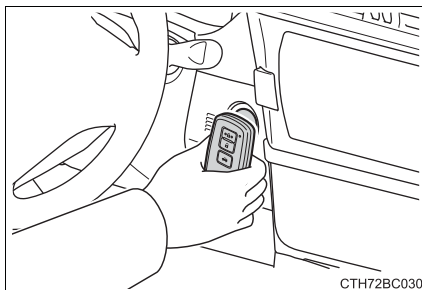

СТН72BC030

- 3 Автомобили без многофункционального информационного дисплея: Выжмите до упора педаль тормоза (Multidrive или многорезимная механическая коробка передач) или педаль сцепления (механическая коробка передач) и убедитесь, что контрольная лампа интеллектуальной системы и доступа без ключа (зеленая) загорится.

Автомобили с многофункциональным информационным дисплеем: Выжмите до упора педаль тормоза (Multidrive или многорезимная механическая коробка передач) или педаль сцепления (механическая коробка передач) и убедитесь в том, что на многофункциональном

информационном дисплее показано



- 4 Нажмите замок запуска двигателя.

Если завести двигатель все еще невозможно, обратитесь к любому официальному дилеру Toyota, специалисту ремонтной службы или в другой квалифицированный и технически оснащенный сервисный центр.

■ Выключение двигателя

Переведите рычаг переключения передач в положение P (Multidrive) или N (механическая коробка передач или многорежимная механическая коробка передач) и нажмите замок запуска двигателя как обычно при остановке двигателя.

■ Замена элемента питания ключа

Поскольку данная процедура является временной мерой, элемент питания электронного ключа рекомендуется заменить немедленно, если он разрядился. (→стр. 484)

■ Изменение режимов замка запуска двигателя

Отпустите педаль тормоза (Multidrive или многорежимная механическая коробка передач) или педаль сцепления (механическая коробка передач) и нажмите на замок запуска двигателя в шаге **3**, показанном выше.

Двигатель не запустится и режимы будут изменяться каждый раз при нажатии замка. (→стр. 205)

■ Если электронный ключ функционирует неправильно

- Убедитесь, что интеллектуальная система и доступ без ключа не были деактивированы в индивидуальных настройках. Если она не включена, включите эту функцию.

(Настраиваемые опции →стр. 643)

- Проверьте, установлен ли энергосберегающий режим элемента питания. Если он установлен, отмените эту функцию. (→стр. 123)

Если разряжена аккумуляторная батарея автомобиля

Следующие процедуры можно провести для запуска двигателя, если аккумуляторная батарея автомобиля разряжена.

Вы можете также связаться с любым официальным дилером Toyota, специалистом ремонтной службы или с другим квалифицированным и технически оснащенным сервисным центром или с квалифицированной ремонтной мастерской.

Если у Вас есть провода для запуска двигателя от внешнего источника, и имеется второй автомобиль с 12-вольтовой аккумуляторной батареей, Вы можете запустить двигатель Вашего автомобиля, выполнив указанные ниже действия.

- 1 Откройте капот. (→стр. 445)
 - 2 Автомобили с двигателем 1ZR-FE, 1ZR-FAE, 2ZR-FE или 1ND-TV, снимите крышку двигателя.
- ▶ Двигатели 1ZR-FE, 1ZR-FAE и 2ZR-FE

Поднимите заднюю часть крышки двигателя, чтобы вынуть два задних зажима, а затем поднимите переднюю часть крышки двигателя, чтобы вынуть два передних зажима.

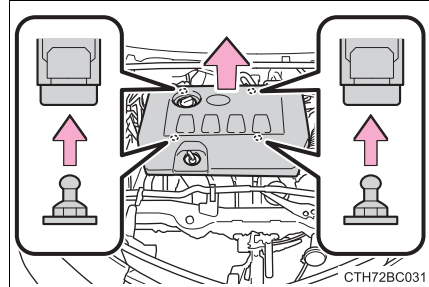

- ▶ Двигатель 1ND-TV

Поднимите переднюю часть крышки двигателя, чтобы отсоединить ее от зажимов, затем потяните крышку и отсоедините от крепежных скоб, расположенных на задней балке, как показано на рисунке.

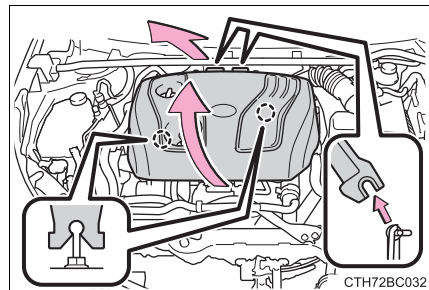

- 3 Подсоедините провода для запуска двигателя от внешнего источника следующим образом:

► Двигатель 1NR-FE

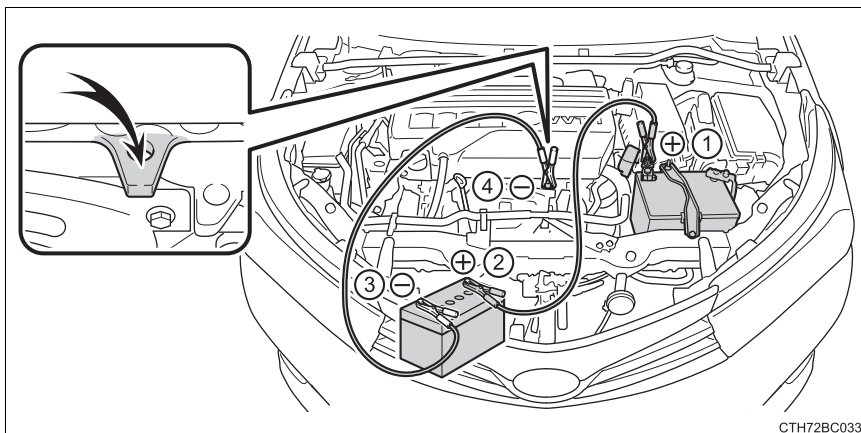

- 1 Подсоедините положительную клемму провода для запуска двигателя от внешнего источника к положительной (+) клемме аккумулятора Вашего автомобиля.
- 2 Подсоедините клемму на другом конце положительного кабеля к положительной (+) клемме аккумулятора второго автомобиля.
- 3 Подсоедините отрицательную клемму провода к отрицательной (-) клемме аккумулятора второго автомобиля.
- 4 Подсоедините клемму на другом конце отрицательного провода к устойчивому, неподвижному, неокрашенному металлическому предмету, вдали от аккумуляторной батареи и подвижных деталей, как показано на рисунке.

► Двигатели 1ZR-FE, 1ZR-FAE и 2ZR-FE

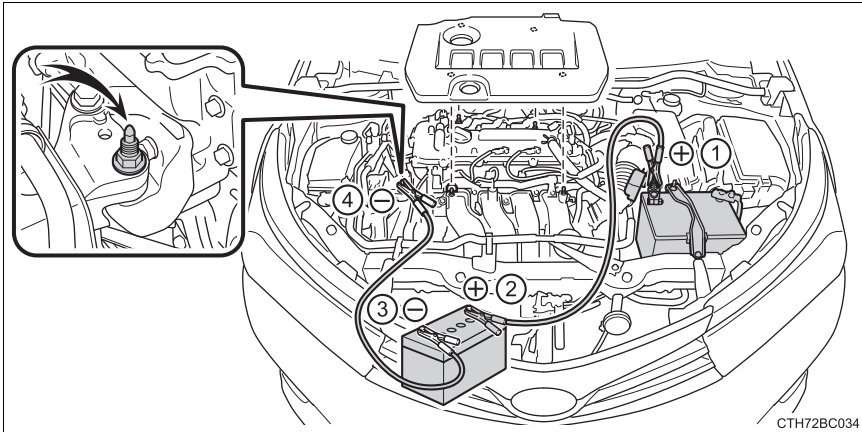

СТН72BC034

- ① Подсоедините положительную клемму провода для запуска двигателя от внешнего источника к положительной (+) клемме аккумулятора Вашего автомобиля.
- ② Подсоедините клемму на другом конце положительного кабеля к положительной (+) клемме аккумулятора второго автомобиля.
- ③ Подсоедините отрицательную клемму провода к отрицательной (-) клемме аккумулятора второго автомобиля.
- ④ Подсоедините клемму на другом конце отрицательного провода к устойчивому, неподвижному, неокрашенному металлическому предмету, вдали от аккумуляторной батареи и подвижных деталей, как показано на рисунке.

► Двигатель 1ND-TV

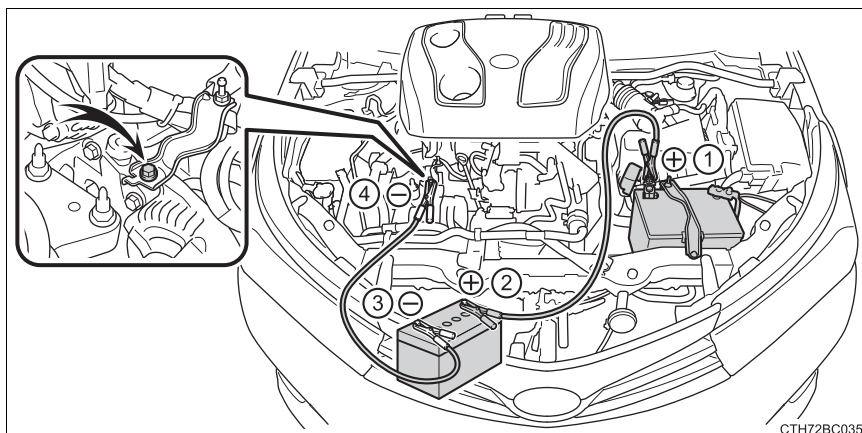

- ① Подсоедините положительную клемму провода для запуска двигателя от внешнего источника к положительной (+) клемме аккумулятора Вашего автомобиля.
 - ② Подсоедините клемму на другом конце положительного кабеля к положительной (+) клемме аккумулятора второго автомобиля.
 - ③ Подсоедините отрицательную клемму провода к отрицательной (-) клемме аккумулятора второго автомобиля.
 - ④ Подсоедините клемму на другом конце отрицательного провода к устойчивому, неподвижному, неокрашенному металлическому предмету, вдали от аккумуляторной батареи и подвижных деталей, как показано на рисунке.
- 4 Запустите двигатель второго автомобиля. Плавно увеличьте обороты двигателя и поддерживайте их на этом уровне примерно 5 минут, для того чтобы подзарядить аккумуляторную батарею Вашего автомобиля.
 - 5 Автомобили с интеллектуальной системой и доступом без ключа: Откройте и закройте любую из дверей Вашего автомобиля при выключенном замке запуска двигателя.

6 Автомобили без интеллектуальной системы и доступа без ключа:
Поддерживайте обороты двигателя второго автомобиля и установите замок запуска двигателя в положение “ON”, а затем запустите двигатель Вашего автомобиля.

Автомобили с интеллектуальной системой и доступом без ключа:
Поддерживайте обороты двигателя второго автомобиля и установите замок запуска двигателя в режим IGNITION ON, а затем запустите двигатель Вашего автомобиля.

7 После запуска двигателя Вашего автомобиля снимите провода для запуска двигателя от внешнего источника в порядке, противоположном тому, в котором они были установлены.

После запуска двигателя следует как можно скорее осмотреть автомобиль у любого официального дилера Toyota, специалиста ремонтной службы или в другом квалифицированном и технически оснащенном сервисном центре.

■ **Запуск двигателя при разряженном элементе питания**

Невозможно запустить двигатель буксировкой.

■ **Чтобы предотвратить разряд аккумуляторной батареи**

- Выключайте фары и аудиосистему, если двигатель выключен.
- Выключайте ненужные электрические устройства, когда автомобиль движется на малой скорости продолжительный период времени, например, при плотном движении.

■ **Зарядка аккумуляторной батареи**

Заряд аккумулятора будет постепенно расходоваться, даже если автомобиль не используется, из-за естественного расхода и разряжающего действия некоторых электрических устройств. Если автомобиль оставлен на продолжительное время, аккумулятор может разрядиться, и двигатель может не запуститься. (Аккумулятор заряжается автоматически во время движения автомобиля.)

■ Во время зарядки или замены аккумуляторной батареи

- Автомобили с интеллектуальной системой и доступом без ключа: В некоторых случаях бывает невозможно отпереть двери с помощью интеллектуальной системы и доступа без ключа, если аккумуляторная батарея разряжена. Воспользуйтесь беспроводным пультом дистанционного управления или механическим ключом, чтобы запереть или отпереть двери.
- Двигатель может не запуститься с первой попытки после того, как аккумуляторная батарея была заряжена, но запустится без проблем со второй попытки. Это не является неисправностью.
- Автомобили с интеллектуальной системой и доступом без ключа: Режим замка запуска двигателя запоминается автомобилем. После повторного присоединения аккумуляторной батареи система вернется в тот режим, в котором она находилась до того, как аккумуляторная батарея разрядилась. Перед отсоединением аккумуляторной батареи выключите замок запуска двигателя.
Если Вы не уверены, в каком режиме был замок запуска двигателя до того, как аккумуляторная батарея разрядилась, будьте особенно осторожны при повторном подключении аккумуляторной батареи.

**ПРЕДОСТЕРЕЖЕНИЕ!****■ Остерегайтесь воспламенения или взрыва аккумуляторной батареи**

Чтобы избежать случайного воспламенения газа, который может испускать аккумулятор, соблюдайте следующие меры предосторожности:

- Убедитесь, что каждый соединительный провод подсоединен к соответствующей клемме и следите за тем, чтобы он случайно не контактировал ни с какой другой частью автомобиля, кроме предназначенной для этого клеммы.
- Не допускайте контакта другого конца провода для запуска двигателя от внешнего источника, подсоединенного к клемме "+", с какими-либо частями или металлическими поверхностями, расположенными поблизости, например, креплениями или неокрашенными металлическими частями.
- Не допускайте контакта клемм + и - соединительных проводов друг с другом.
- Не курите, не пользуйтесь спичками, зажигалками, не допускайте присутствия открытого огня рядом с аккумулятором.

**ПРЕДОСТЕРЕЖЕНИЕ!****■ Меры предосторожности при обращении с аккумулятором**

Аккумуляторная батарея содержит ядовитый и едкий кислотный электролит, а ее части содержат свинец и его соединения. При обращении с аккумулятором соблюдайте следующие меры предосторожности:

- При работе с аккумуляторной батареей всегда надевайте защитные очки и следите за тем, чтобы жидкость из батареи (кислота) не контактировала с кожей, одеждой или кузовом автомобиля.
- Не наклоняйтесь над аккумуляторной батареей.
- В случае если жидкость аккумулятора попадет на кожу или в глаза, немедленно промойте пораженную область водой и обратитесь к врачу. Наложите на пораженную область влажную губку или ткань до получения медицинской помощи.
- Всегда мойте руки после работы с аккумуляторной батареей, контакта с клеммами и другими элементами аккумулятора.
- Не позволяйте детям находиться рядом с аккумуляторной батареей.

**ВНИМАНИЕ!****■ При работе с проводами для запуска двигателя от внешнего источника**

При подсоединении проводов для запуска двигателя следите за тем, чтобы они не запутались в вентиляторе охлаждения или приводном ремне двигателя.

Если автомобиль перегрелся

Следующее может указывать на перегрев автомобиля.

- Автомобили без многофункционального информационного дисплея: Сигнальная лампа высокой температуры охлаждающей жидкости двигателя (→стр. 522) загорается, или ощущается потеря мощности. Автомобили с многофункциональным информационным дисплеем: Указатель температуры охлаждающей жидкости двигателя (→стр. 96) переходит в красную зону и становится заметной потеря мощности.
- Из-под капота появляется пар.

Действия по устранению неполадки

- 1 Остановите автомобиль в безопасном месте и выключите систему кондиционирования воздуха, а затем выключите двигатель.
- 2 Если Вы видите пар:
Осторожно поднимите капот после того, как пар осядет.
Если Вы не видите пар:
Осторожно поднимите капот.
- 3 После того, как двигатель достаточно остынет, проверьте шланги и соты радиатора (радиатор) на предмет протечек.

① Радиатор

② Вентилятор охлаждения

Если пролилось большое количество охлаждающей жидкости, обратитесь к любому официальному дилеру Toyota, специалисту ремонтной службы или в другой квалифицированный и технически оснащенный сервисный центр.

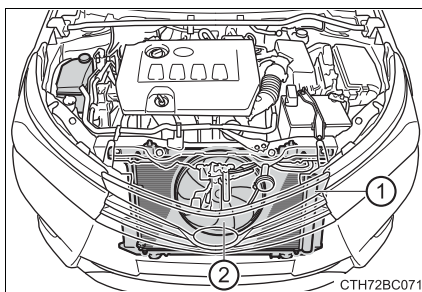

- 4 Уровень охлаждающей жидкости считается нормальным, если он находится между отметками “FULL” и “LOW”, расположенными на бачке с охлаждающей жидкостью.

- ① Бачок с охлаждающей жидкостью
- ② Отметка “FULL”
- ③ Отметка “LOW”

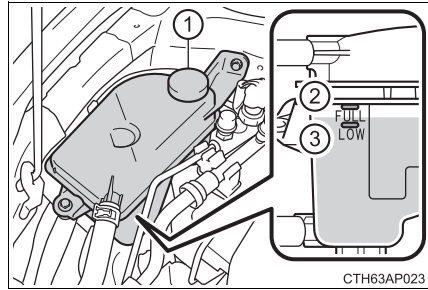

- 5 При необходимости добавьте охлаждающую жидкость двигателя.

Если под рукой нет охлаждающей жидкости, то в качестве экстренной меры можно использовать воду.

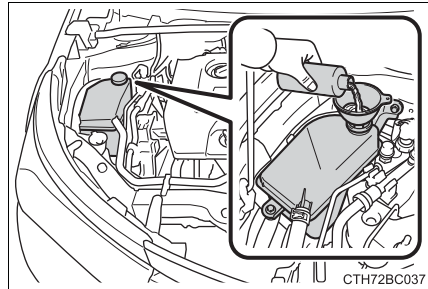

- 6 Запустите двигатель и включите систему кондиционирования воздуха, чтобы проверить работу радиатора охлаждающего вентилятора и проверить утечку охлаждающей жидкости из радиатора или шлангов.

Вентилятор работает, когда система кондиционирования воздуха незамедлительно включается после запуска холодного автомобиля. Подтвердите, что вентилятор работает, проверив звук вентилятора и поток воздуха. Если это сложно проверить, несколько раз включите и выключите систему кондиционирования воздуха. (Вентилятор может не работать при температурах замерзания.)

- 7 Если вентилятор не работает:

Немедленно выключите двигатель и обратитесь к любому официальному дилеру Toyota, специалисту ремонтной службы или в другой квалифицированный и технически оснащенный сервисный центр.

Если вентилятор работает:

Как можно скорее проверьте автомобиль у любого официального дилера Toyota, специалиста ремонтной службы или в другом квалифицированном и технически оснащенном сервисном центре.

 **ПРЕДОСТЕРЕЖЕНИЕ!****■ При проверке подкапотной области автомобиля**

Соблюдайте следующие меры предосторожности.

Иначе это может привести к серьезным травмам, например ожогам.

- Если из-под капота вырывается пар, не поднимайте капот, пока пар не выйдет. Отсек двигателя может быть очень горячим.
- Держите руки и одежду (особенно галстук, платок или шарф) подальше от вентилятора и ремней.
- Не ослабляйте крышку бачка охлаждающей жидкости, пока двигатель и радиатор горячие.

 **ВНИМАНИЕ!****■ При добавлении охлаждающей жидкости двигателя**

Добавляйте охлаждающую жидкость медленно, после достаточного охлаждения двигателя. Слишком быстрое добавление холодной охлаждающей жидкости в горячий двигатель может стать причиной его повреждения.

■ Чтобы предотвратить повреждение системы охлаждения

Соблюдайте следующие меры предосторожности:

- Не допускайте загрязнения охлаждающей жидкости инородными веществами (например, песком или пылью и т.п.).
- Запрещается использовать любые присадки для охлаждающей жидкости.

Если топливо кончилось и двигатель заглох (дизельный двигатель)

Если топливо кончилось, и двигатель заглох:

- 1 Заправьте автомобиль.
- 2 Чтобы удалить воздух, работайте насосом для подкачки топлива при пуске двигателя до тех пор, пока не почувствуете сопротивление при подкачке.

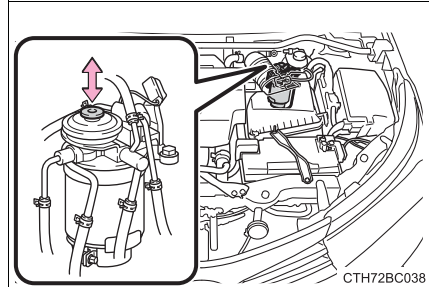

- 3 Запустите двигатель. (→стр. 197, 201)

Если двигатель не заводится после выполнения указанных действий, подождите 10 секунд и повторите еще раз шаги 2 и 3. Если двигатель все равно не заводится, обратитесь к любому официальному дилеру Toyota, специалисту ремонтной службы или в другой квалифицированный и технически оснащенный сервисный центр.

После запуска двигателя слегка нажимайте на педаль газа до тех пор, пока двигатель не заработает ровно.

ВНИМАНИЕ!

■ Во время повторного запуска двигателя

- Не заводите двигатель до дозаправки и работы насоса для подкачки топлива при пуске двигателя. Это может привести к повреждению двигателя и топливной системы.
- Автомобили без интеллектуальной системы и доступа без ключа: Не заводите двигатель более 30 секунд за одну попытку. Это может привести к перегреву стартера и системы проводки.

Если автомобиль застрял

Если автомобиль пробуксовывает или увяз в слякоти, грязи или снегу, выполните следующие действия:

- 1 Остановите двигатель. Задействуйте стояночный тормоз и установите рычаг переключения передач в положение P (Multidrive) или N (многорежимная механическая коробка передач или механическая коробка передач).
- 2 Удалите грязь, снег или песок с увязших передних колес.
- 3 Положите под передние колеса доску, камни или другие предметы, чтобы увеличить силу сцепления.
- 4 Снова запустите двигатель.
- 5 Переведите рычаг переключения передач в положение D или R (Multidrive) или в положение 1 или R (для многорежимной механической коробки передач и с механической коробкой передач) и отпустите стояночный тормоз. Затем, осторожно, выжмите педаль газа.

■ Если сложно освободить автомобиль (автомобили с Переключателем VSC Выкл.)

Нажмите , чтобы выключить TRC.

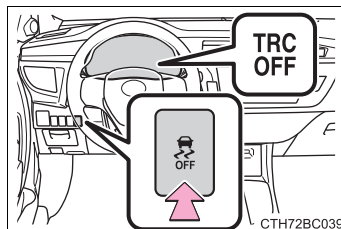

⚠ ПРЕДОСТЕРЕЖЕНИЕ!

■ При попытке освободить увязший автомобиль

Если Вы хотите раскатать автомобиль, чтобы освободить его, убедитесь, что прилегающая к автомобилю территория свободна, нет опасности столкновения с другими автомобилями, предметами или людьми. Также автомобиль может сделать неожиданный рывок назад или вперед после того, как колеса освободятся. Будьте очень осторожны.

■ При изменении положения рычага переключения передач

Будьте внимательны, не перемещайте рычаг переключения передач при нажатой педали газа.

Это действие может привести к неожиданному резкому ускорению автомобиля и стать причиной аварии с серьезными или смертельными травмами.

⚠ ВНИМАНИЕ!

■ Чтобы избежать повреждения трансмиссии и других узлов автомобиля

- Избегайте пробуксовки передних колес и не нажимайте педаль газа больше, чем необходимо.
- Если попытки освободить автомобиль указанными выше способами не привели к успеху, необходимо использовать буксировку.

- 8-1. Технические характеристики**
 - Эксплуатационные данные
(топливо, уровень
масла и т.д.) 622
 - Информация о топливе 640
- 8-2. Индивидуальные
настройки**
 - Настраиваемые опции 643

Эксплуатационные данные (топливо, уровень масла и т.д.)

Размеры и масса

Габаритная длина		4620 мм (мм)
Габаритная ширина		1775 мм (мм)
Габаритная высота *1		1465 мм (мм) 1485 мм (мм) *2
Колесная база		2700 мм (мм)
Протектор	Спереди	1535 мм (мм) *3 1525 мм (мм) *4 1515 мм (мм) *5
	Сзади	1535 мм (мм) *3 1520 мм (мм) *4 1510 мм (мм) *5
Полная масса автомобиля		<ul style="list-style-type: none"> ▶ Двигатель 1NR-FE 1735 kg (кг) ▶ Двигатель 1ZR-FE 1775 kg (кг) ▶ Двигатель 2ZR-FE 1785 kg (кг) ▶ Двигатель 1ZR-FAE 1775 kg (кг) ▶ Двигатель 1ND-TV 1795 kg (кг)
Максимально допустимая нагрузка на ось	Спереди	1020 kg (кг)
	Сзади	915 kg (кг)
Нагрузка на сцепное устройство		55 kg (кг)

Тяговое усилие	С тормозом	<ul style="list-style-type: none"> ▶ Двигатели 1NR-FE и 1ND-TV 1000 kg (кг) ▶ Двигатели 1ZR-FE, 2ZR-FE и 1ZR-FAE 1300 kg (кг)
	Без тормоза	450 kg (кг)

- *1: Ненагруженные автомобили
- *2: Автомобили с приподнятым дорожным просветом автомобиля
- *3: Автомобили с шинами 195/65R15
- *4: Автомобили с шинами 205/55R16
- *5: Автомобили с шинами 215/45R17

Идентификационные данные автомобиля

■ Идентификационный номер автомобиля

Идентификационный номер автомобиля (VIN) – это официальный идентификатор Вашего автомобиля. Это главный идентификационный номер Вашего автомобиля Toyota. Он используется при регистрации собственности автомобиля.

Этот номер выбит под правым передним сиденьем.

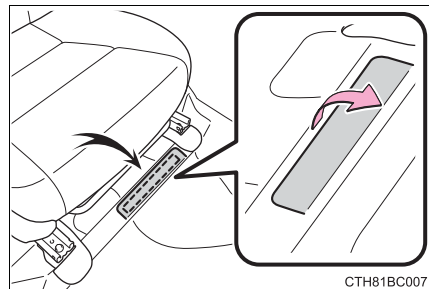

Также он указан на наклейке производителя.

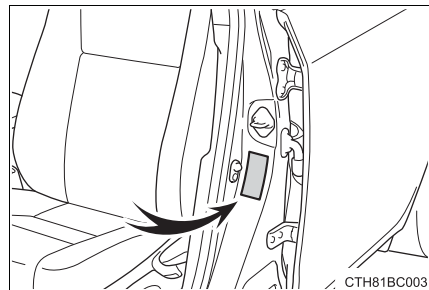

■ Номер двигателя

Номер двигателя выбит на блоке двигателя, см. рисунок.

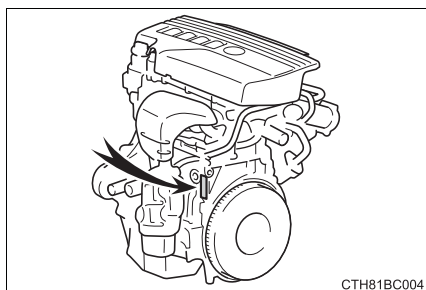
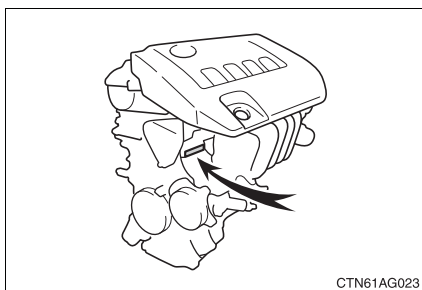
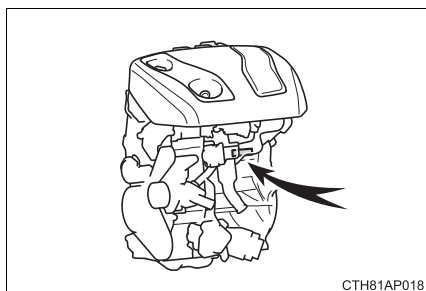
▶ Двигатель 1NR-FE**▶ Двигатели 1ZR-FE, 2ZR-FE и 1ZR-FAE****▶ Двигатель 1ND-TV**

Двигатель

► Бензиновый двигатель

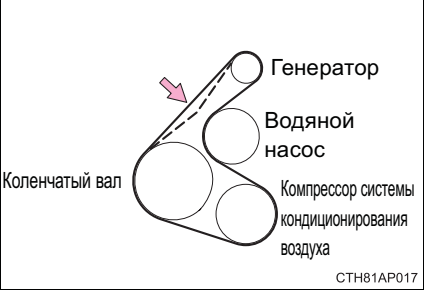
Модель	1NR-FE, 1ZR-FE, 2ZR-FE, 1ZR-FAE
Тип	Рядный 4-цилиндровый, 4-тактный, бензиновый
Диаметр цилиндра и ход поршня	<p>► Двигатель 1NR-FE 72,5 × 80,5 мм (мм)</p> <p>► Двигатели 1ZR-FE и 1ZR-FAE 80,5 × 78,5 мм (мм)</p> <p>► Двигатель 2ZR-FE 80,5 × 88,3 мм (мм)</p>
Рабочий объем	<p>► Двигатель 1NR-FE 1329 см³ (см³)</p> <p>► Двигатели 1ZR-FE и 1ZR-FAE 1598 см³ (см³)</p> <p>► Двигатель 2ZR-FE 1798 см³ (см³)</p>
Клапанный зазор (холодный двигатель)	Автоматическая регулировка
Натяжение приводного ремня	<p>► Двигатель 1NR-FE Автоматическая регулировка</p> <p>► Двигатели 1ZR-FE, 2ZR-FE и 1ZR-FAE 7,6 — 10,0 мм (мм)*</p> <div style="text-align: center;">  <p>Коленчатый вал</p> <p>Генератор</p> <p>Водяной насос</p> <p>Компрессор системы кондиционирования воздуха</p> <p>СТН81AP017</p> </div> <p>*: Провисание приводного ремня с силой захвата 98 N (10 кгс), (ремень, бывший в употреблении)</p>

► Дизельный двигатель

Модель	1ND-TV
Тип	Рядный, 4-цилиндровый, 4-тактный, дизельный (с турбокомпрессором)
Диаметр цилиндра и ход поршня	73 × 81,5 mm (мм)
Рабочий объем	1364 cm ³ (см ³)
Клапанный зазор (холодный двигатель)	Впуск: 0,11 — 0,17 mm (мм) Выхлоп: 0,14 — 0,20 mm (мм)
Натяжение приводного ремня	Автоматическая регулировка

**ВНИМАНИЕ!**■ **Тип приводного ремня двигателя (двигатель 1ND-TV)**

Приводной ремень повышенной прочности используется в качестве бокового приводного ремня генератора. При замене используйте только оригинальный приводной ремень Toyota или эквивалентный приводной ремень повышенной прочности. Если приводной ремень повышенной прочности не используется, то срок службы ремня может оказаться меньше ожидаемого. Приводной ремень повышенной прочности имеет арамидную сердцевину, которая прочнее сердцевин PET или PEN, применяемых в обычных ремнях.

Топливо

▶ Бензиновый двигатель

Тип топлива	Зона ЕС: Только неэтилированный бензин, соответствующий европейскому стандарту EN228 Кроме зоны Европейского союза: Только неэтилированный бензин
Октановое число бензина по исследовательскому методу	95 или выше
Емкость топливного бака (справочно)	55 L (л)

▶ Дизельный двигатель

Тип топлива	Зона ЕС: Дизельное топливо, соответствующее европейскому стандарту EN590 Кроме зоны Европейского союза: Дизельное топливо с содержанием серы 50 промилле или менее
Цетановый номер	48 или выше
Емкость топливного бака (справочно)	55 L (л)

Система смазки

Емкость масляной системы (Слив и последующее заполнение справочно*) С фильтром	<ul style="list-style-type: none"> ▶ Двигатель 1NR-FE 3,4 L (л) ▶ Двигатели 1ZR-FE, 2ZR-FE и 1ZR-FAE 4,2 L (л) ▶ Двигатель 1ND-TV 3,7 L (л)
Без фильтра	<ul style="list-style-type: none"> ▶ Двигатель 1NR-FE 3,2 L (л) ▶ Двигатели 1ZR-FE, 2ZR-FE и 1ZR-FAE 3,9 L (л) ▶ Двигатель 1ND-TV 3,3 L (л)

*: Емкость системы смазки двигателя указана справочно в качестве ссылки для использования при замене моторного масла. Прогрейте и выключите двигатель, подождите более 5 минут и проверьте уровень масла с помощью щупа.

■ Выбор моторного масла

▶ Бензиновый двигатель

В вашем автомобиле Toyota используется масло “Toyota Genuine Motor Oil” «Оригинальное моторное масло Toyota». Toyota рекомендует использовать одобренное “Toyota Genuine Motor Oil” «Оригинальное моторное масло Toyota». Другое масло соответствующего качества также можно использовать.

Класс масла:

0W-20, 5W-30 и 10W-30:

Масло API класса SL “Energy-Conserving”, SM “Energy-Conserving” или SN “Resource-Conserving”; или универсальное моторное масло ILSAC

15W-40:

Универсальное моторное масло API класса SL, SM или SN

Рекомендованная вязкость (SAE):

Масло SAE 0W-20 заливается в автомобиль Toyota на заводе-изготовителе и является лучшим для экономии топлива и легкого запуска двигателя в холодную погоду.

Если масло SAE 0W-20 недоступно, можно использовать масло SAE 5W-30. Однако при следующей замене масла, его необходимо заменить на SAE 0W-20.

Если вы используете моторное масло SAE 10W-30 или масло с более высокой вязкостью при очень низких температурах, возможны проблемы с пуском двигателя; для таких условий рекомендуется моторное масло SAE 0W-20 или 5W-30.

Вязкость масла (в качестве примера здесь объяснено 0W-20):

- Символ 0W в обозначении 0W-20 показывает характеристики масла, позволяющие осуществлять запуск двигателя при низких температурах. Чем меньше значение перед буквой W, тем проще запустить двигатель в холодную погоду.
- Цифра 20 в обозначении 0W-20 показывает характеристику вязкости масла при высокой температуре. Масло с более высокой вязкостью (с более высоким значением) лучше подходит для автомобилей, на которых ездят с большой скоростью или которые эксплуатируются в режимах предельной нагрузки.

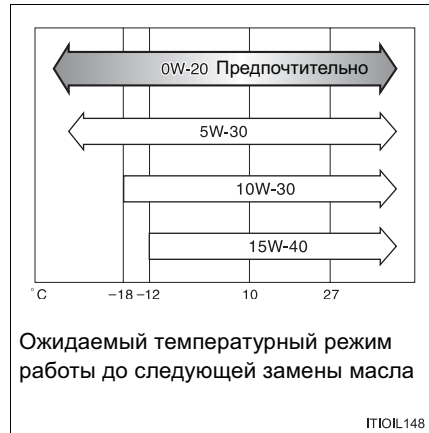

Что означают этикетки на банках с маслом

На некоторых емкостях с маслом имеется один или оба зарегистрированных знака API, которые могут помочь Вам выбрать нужное масло.

① Служебный символ API:

Верхняя часть: “API SERVICE SN” обозначает качество масла по American Petroleum Institute (API).

Средняя часть: “SAE 0W-20” означает уровень вязкости по SAE.

Нижняя часть: “Resource-Conserving” означает, что масло обладает свойствами, способствующими снижению расхода топлива и защите окружающей среды.

② Знак сертификации ILSAC

Знак сертификации International Lubricant Specification Advisory Committee (ILSAC) указан на передней части емкости.

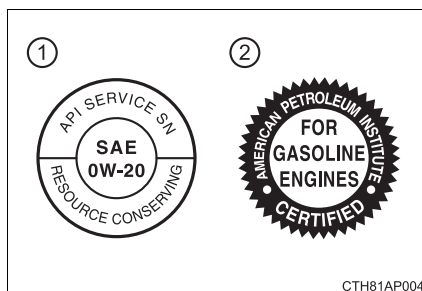

► Двигельный двигатель

В Вашем автомобиле Toyota используется масло “Toyota Genuine Motor Oil” «Оригинальное моторное масло Toyota». Toyota рекомендует использование сертифицированного масла “Toyota Genuine Motor Oil” «Оригинальное моторное масло Toyota». Можно использовать также и другие масла для двигателя соответствующего качества

Классификация масел: ACEA C2



ВНИМАНИЕ!

При использовании моторного масла, отличного от ACEA C2, может быть поврежден каталитический нейтрализатор.

Рекомендованная вязкость (SAE):

Масло SAE 0W-30 заливается в автомобиль Toyota на заводе-изготовителе и является лучшим для экономии топлива и легкого запуска двигателя в холодную погоду.

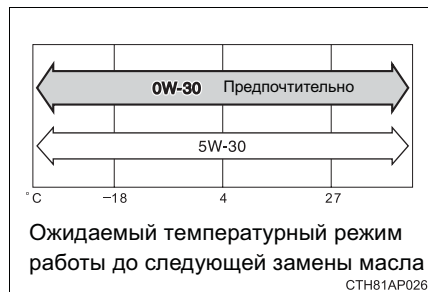

Вязкость масла (в качестве примера здесь объяснено 0W-30):

- Символ 0W в обозначении 0W-30 показывает характеристики масла, позволяющие осуществлять запуск двигателя при низких температурах. Чем меньше значение перед буквой W, тем проще запустить двигатель в холодную погоду.
- Цифра 30 в обозначении 0W-30 показывает характеристику вязкости масла при высокой температуре. Масло с более высокой вязкостью (с более высоким значением) лучше подходит для автомобилей, на которых ездят с большой скоростью или которые эксплуатируются в режимах предельной нагрузки.

Система охлаждения

Емкость	Двигатель 1NR-FE	<ul style="list-style-type: none"> ▶ С системой рециркуляции отработанных газов 5,7 L (л) ▶ Без системы рециркуляции отработанных газов 4,7 L (л)
	Двигатели 1ZR-FE и 1ZR-FAE	<ul style="list-style-type: none"> ▶ Автомобили с Multidrive 5,8 L (л) ▶ Автомобили с механической коробкой передач 5,6 L (л)
	Двигатель 2ZR-FE	5,8 L (л)
	Двигатель 1ND-TV	<ul style="list-style-type: none"> ▶ С автономным обогревателем салона 6,0 L (л) ▶ Без автономного обогревателя салона 5,6 L (л)
Тип охлаждающей жидкости		<p>Используйте любую из указанных ниже охлаждающих жидкостей.</p> <ul style="list-style-type: none"> • “Toyota Super Long Life Coolant” «Охлаждающая жидкость особо длительного действия Toyota» • Аналогичная высококачественная охлаждающая жидкость с длительным сроком службы, изготовленная на основе этиленгликоля по технологии органических кислот, не содержащая силикатов, аминов и боратов <p>Не используйте просто обычную воду.</p>

Система зажигания (бензиновый двигатель)

Свеча зажигания	
Марка	<ul style="list-style-type: none"> ▶ Двигатель 1NR-FE DENSO SC16HR11 ▶ Двигатели 1ZR-FE, 2ZR-FE и 1ZR-FAE DENSO SC20HR11
Зазор	1,1 мм (мм)

**ВНИМАНИЕ!**

■ Свечи зажигания с иридиевыми электродами

Используйте только свечи зажигания с иридиевыми электродами. Не регулируйте зазор свечи зажигания.

Электрическая система

Аккумуляторная батарея	
Напряжение без нагрузки при 20°C:	12,6 — 12,8 V (В) полностью заряжена 12,2 — 12,4 V (В) наполовину заряжена 11,8 — 12,0 V (В) разряжена (Проверка напряжения через 20 минут после выключения двигателя и всех осветительных приборов.)
Скорость зарядки	5 А макс.

Multidrive

Емкость системы смазки*	▶ Двигатели 1ZR-FE и 2ZR-FE 7,6 L (л) ▶ Двигатель 1ZR-FAE 7,5 L (л)
Тип жидкости	Toyota Genuine CVTF FE «Оригинальная жидкость CVTF FE Toyota»

*: Емкость системы смазки является справочной величиной.
 Если необходима замена, обратитесь к любому официальному дилеру Toyota, специалисту ремонтной службы или в другой квалифицированный и технически оснащенный сервисный центр.

**ВНИМАНИЕ!**

■ **Тип жидкости для Multidrive**

В случае использования другого типа трансмиссионной жидкости для Multidrive, кроме «Toyota Genuine CVTF FE» «Оригинальная жидкость CVTF FE Toyota», возможно ухудшение качества переключения передач, блокировка трансмиссии, сопровождающаяся вибрацией, и даже повреждение трансмиссии.

Механическая коробка передач

Объем системы смазки (Справочно)	2,4 L (л)
Тип трансмиссионного масла	Используйте любое из указанных ниже трансмиссионных масел: <ul style="list-style-type: none"> • “TOYOTA Genuine Manual Transmission Gear Oil LV” «Оригинальное масло Toyota для механических коробок передач типа LV» • Другие трансмиссионные масла, соответствующие техническим характеристикам API GL-4 и SAE 75W



ВНИМАНИЕ!

■ Трансмиссионное масло для механической коробки передач

Пожалуйста, имейте в виду, что в зависимости от конкретных характеристик используемого трансмиссионного масла или условий эксплуатации, звук на холостом ходу, ощущения при переключении передач и/или топливная экономичность могут различаться или изменяться. Toyota рекомендует использовать “TOYOTA Genuine Manual Transmission Gear Oil LV” «Оригинальное масло Toyota для механических коробок передач типа LV» для достижения оптимальных рабочих характеристик.

Сцепление

Люфт педали	5 — 15 mm (мм)
Тип жидкости	SAE J1703 или FMVSS No.116 DOT 3 или SAE J1704 или FMVSS No.116 DOT 4

Тормозная система

Холостой ход педали ^{*1}		
Автомобили левосторонним управлением	с	69 mm (мм) Мин.
Автомобили правосторонним управлением	с	78 mm (мм) Мин.
Люфт педали		1 — 6 mm (мм)
Ход рычага стояночного тормоза ^{*2}		6 — 8 щелчков
Тип жидкости		SAE J1704 или FMVSS No.116 DOT 4

*1: Минимальный свободный ход педали при нажатии с силой 300 N (30,6 кгс) при работающем двигателе

*2: Ход рычага стояночного тормоза при тяге с силой 200 N (20,4 кгс)

Рулевое колесо

Люфт	Менее 30 мм (мм)
------	------------------

Шины и колеса

► 15-дюймовые шины

Размер шины	195/65R15 91H		
Давление в шинах (Рекомендованное давление в холодных шинах)	Скорость автомобиля	Переднее колесо кПа (kgf/cm ² (кгс/см ²))	Заднее колесо кПа (kgf/cm ² (кгс/см ²))
	Более 160 км/ч (км/ч)	Тип А*: 260 (2,6) Тип В*: 270 (2,7)	Тип А*: 260 (2,6) Тип В*: 270 (2,7)
	160 км/ч (км/ч) или менее	Тип А*: 230 (2,3) Тип В*: 240 (2,4)	Тип А*: 230 (2,3) Тип В*: 240 (2,4)
Размер диска	15 × 6 J		
Момент затяжки колесной гайки	103 N•m (10,5 кгс•м)		

*: Давление в шинах указано на табличке с информацией о нагрузке на шины.
(→ стр. 477)

► 16- и 17-дюймовые шины

Размер шины	205/55R16 91V, 215/45R17 87W		
Давление в шинах (Рекомендованное давление в холодных шинах)	Скорость автомобиля	Переднее колесо кПа (kgf/cm ² (кгс/см ²))	Заднее колесо кПа (kgf/cm ² (кгс/см ²))
	Более 160 км/ч (км/ч)	260 (2,6)	260 (2,6)
	160 км/ч (км/ч) или менее	230 (2,3)	230 (2,3)
Размер диска	16 × 6 1/2 J (16-дюймовые шины), 17 × 7 J (17-дюймовые шины)		
Момент затяжки колесной гайки	103 N•m (10,5 кгс•м)		

► Компактное запасное колесо

Размер шины	T125/70D17 98M
Давление в шинах (Рекомендованное давление в холодных шинах)	420 кПа (4,2 kgf/cm ² (кгс/см ²))
Размер диска	17 × 4 T
Момент затяжки колесной гайки	103 N•m (10,5 кгс•м)

■ При буксировке прицепа

Увеличьте рекомендованное давление в шинах на 20,0 кПа (0,2 kgf/cm² (кгс/см²)) и двигайтесь на скорости ниже 100 км/ч (км/ч).

Электрические лампы

	Электрические лампы	W (Вт)	Тип
Наружный	Фары		
	Ближний свет	55	A
	Дальний свет	60	B
	Передние габаритные фонари (ламповый тип)*	5	F
	Передние противотуманные фары*	19	C
	Передние указатели поворота	21	D
	Боковые указатели поворота	5	D
	Задний противотуманный фонарь*	21	E
	Задние указатели поворота	21	D
	Стоп-сигналы/задние фонари	21/5	E
	Задние фонари	5	E
	Фонари заднего хода	16	E
Подсветка номерного знака	5	E	
В салоне	Подсветка косметических зеркал*	5	F
	Передняя подсветка салона/лампы для чтения	8	E
	Внутреннее освещение задней части салона	8	F
	Подсветка багажника	3,8	E

A: Галогенные лампы H11

B: Галогенные лампы HB3

C: Галогенные лампы H16

D: Бесцоковые лампы (желтые)

E: Лампы с клиновидным посадочным местом (прозрачные)

F: Лампы с двумя патронами

*: Если имеется

Информация о топливе

► Бензиновый двигатель

Зона ЕС:

В Вашем автомобиле должен использоваться только неэтилированный бензин, соответствующий европейскому стандарту EN228.

Для достижения оптимальных характеристик двигателя используйте неэтилированный бензин с октановым числом бензина по исследовательскому методу 95 или выше.

Кроме зоны ЕС:

Используйте для Вашего автомобиля только неэтилированный бензин.

Для достижения оптимальных характеристик двигателя используйте неэтилированный бензин с октановым числом бензина по исследовательскому методу 95 или выше.

► Дизельный двигатель

Зона Европейского союза:

В Вашем автомобиле должно использоваться только дизельное топливо, соответствующее европейскому стандарту EN590.

Кроме зоны Европейского союза:

В Вашем автомобиле должно использоваться только дизельное топливо с содержанием серы не более 50 промилле или цетановым числом не менее 48.

■ **Отверстие топливного бака для неэтилированного бензина (бензиновый двигатель)**

Чтобы предотвратить заправку несоответствующим топливом, горловина топливного бака Вашего автомобиля приспособлена только для специального пистолета заправочных колонок с неэтилированным бензином.

■ **Если Вы планируете поехать на своем автомобиле в другую страну (дизельный двигатель)**

Возможно, там не будет дизельного топлива с низким содержанием серы. Проверьте информацию о наличии топлива у продавца автомобилей.

■ Если двигатель детонирует

- Обратитесь к любому официальному дилеру Toyota, специалисту ремонтной службы или в другой квалифицированный и технически оснащенный сервисный центр.
- Иногда Вы можете замечать легкую детонацию в течение короткого времени при ускорении или движении в гору. Это нормальное явление, не требующее вмешательства.



ВНИМАНИЕ!

■ Обратите внимание на качество топлива

- Используйте только подходящее топливо. При использовании неподходящего топлива возможно повреждение двигателя.
- Бензиновый двигатель: Не используйте этилированный бензин. Этилированный бензин может вызвать ухудшение эффективности работы трехступенчатого каталитического нейтрализатора и неправильное функционирование системы выпуска отработавших газов.
- Дизельный двигатель: Не используйте топливо с содержанием серы более 50 промилле. Топливо с таким высоким содержанием серы может повредить двигатель.
- Бензиновый двигатель: Не используйте бензин, смешанный с метиловым спиртом, например, M15, M85, M100. Использование бензина с содержанием метанола может повредить двигатель или привести к неисправности.
- Бензиновый двигатель (зона ЕС): Биоэтаноловое топливо, продаваемое под такими названиями как “E50” или “E85”, и топливо, содержащее большое количество этанола, не должно использоваться. Использование такого топлива приведет к повреждению топливной системы автомобиля. В случае наличия каких-либо сомнений, обратитесь к любому официальному дилеру Toyota, представителю ремонтной службы или в другой квалифицированный и технически оснащенный сервисный центр.
- Бензиновый двигатель (кроме зоны ЕС): Биоэтаноловое топливо, продаваемое под такими названиями как “E50” или “E85”, и топливо, содержащее большое количество этанола, не должно использоваться. В бензине, используемом на Вашем автомобиле, должно содержаться не более 10% этанола. Использование топлива с содержанием этанола более 10% (E10) приведет к повреждению топливной системы автомобиля. Вы должны убедиться, что дозаправка производится только теми поставщиками, которые могут гарантировать надлежащие характеристики и качество топлива. В случае наличия каких-либо сомнений, обратитесь к любому официальному дилеру Toyota, представителю ремонтной службы или в другой квалифицированный и технически оснащенный сервисный центр.

**ВНИМАНИЕ!**

- Двигатель (зона ЕС): Топливо с содержанием FAME (Метиловые эфиры жирных кислот), продаваемое под такими названиями как “B30” или “B100”, и топливо, содержащее большое количество FAME, не должно использоваться. Использование такого топлива приведет к повреждению топливной системы автомобиля. В случае наличия каких-либо сомнений, обратитесь к любому официальному дилеру Toyota, представителю ремонтной службы или в другой квалифицированный и технически оснащенный сервисный центр.
- Двигатель (кроме зоны ЕС): Топливо с содержанием FAME (Метиловые эфиры жирных кислот), продаваемое под такими названиями как “B30” или “B100”, и топливо, содержащее большое количество FAME, не должно использоваться. В дизельном топливе, используемом на Вашем автомобиле, должно содержаться не более 5% биодизельного FAME (B5). Использование топлива с содержанием FAME более 5% (B5) приведет к повреждению топливной системы автомобиля. Вы должны убедиться, что дозаправка производится только теми поставщиками, которые могут гарантировать надлежащие характеристики и качество топлива. В случае наличия каких-либо сомнений, обратитесь к любому официальному дилеру Toyota, представителю ремонтной службы или в другой квалифицированный и технически оснащенный сервисный центр.

Настраиваемые опции

В автомобиле имеется множество электронных функций, которые можно настроить в зависимости от Ваших предпочтений. Для программирования таких функций требуется специальное оборудование, и они должны настраиваться любым официальным дилером Toyota, специалистом ремонтной службы или в другом квалифицированном и технически оснащенном сервисном центре.

Настройки некоторых функций могут меняться одновременно с индивидуальной настройкой других функций. За более подробной информацией обратитесь к любому официальному дилеру Toyota, специалисту ремонтной службы или в другой квалифицированный и технически оснащенный сервисный центр.

Настраиваемые опции

- ① Настройки, которые можно изменить с помощью системы навигации/мультимедийной системы*
(Подробнее о выполнении индивидуальных настроек с помощью системы навигации/мультимедийной системы, см. “Руководство для владельца по системе навигации”).
- ② Установки, которые могут быть выполнены любым официальным дилером Toyota, специалистом ремонтной службы или в другом квалифицированном и технически оснащенном сервисном центре

Расшифровка обозначений: О= Доступно, — = Не доступно

Устройство	Функция	Настройка по умолчанию	Индивидуальные настройки	①	②
Функция интеллектуальной системы и доступа без ключа* (→стр. 116) и функция беспроводного дистанционного управления (→стр. 138)	Управляющий сигнал (Лампы аварийной сигнализации)	Вкл.	Выкл.	О	О
	Отрегулируйте время, через которое дверь будет автоматически заперта, если она не была открыта после отпирания	30 секунд	60 секунд	О	О
			120 секунд		
	Звуковой сигнал напоминания об открытой двери (При заперении автомобиля)*	Вкл.	Выкл.	—	О
Управление отпиранием багажника	Нажать и удерживать (непродолжительно)	Одно короткое нажатие	—	О	
		Нажать дважды			
		Нажать и удерживать (продолжительно)			
		Выкл.			
Интеллектуальная система и доступ без ключа* (→стр. 116)	Интеллектуальная система и доступ без ключа	Вкл.	Выкл.	О	О
	Количество последовательных операций заперения дверей	2 раза	Сколько необходимо	—	О
Беспроводной пульт дистанционного управления (→стр. 138)	Беспроводной пульт дистанционного управления	Вкл.	Выкл.	—	О
	Функция отпирания*	Все двери и багажник	Все двери	—	О

Устройство	Функция	Настройка по умолчанию	Индивидуальные настройки	①	②
Рычаг переключателя указателей поворота (→стр. 225)	Количество раз, когда указатели поворота мигают автоматически, когда рычаг переключателя указателей поворота переведен в первое положение во время перестроения (После того, как помигают указатели поворота, при повороте вправо или влево, данная функция не работает и рычаг переключателя указателей поворота перемещается в первое положение в направлении подсветки, указатели поворота можно выбрать в режиме мигания или выключения.)	3	5	—	○
			7		
			Выкл. (Указатели поворота будут выключены, если рычаг переключателя указателей поворота перемещается в первое положение переключателя в направлении мигающей лампы.)		
Система автоматического управления светом фар* (→стр. 228)	Отрегулируйте чувствительность датчика окружающего освещения	Уровень 3	Уровни от 1 до 5	○	○
Фары (→стр. 228)	Время, проходящее до автоматического включения фар	30 секунд	60 секунд	○	○
			90 секунд		
			120 секунд		

Устройство	Функция	Настройка по умолчанию	Индивидуальные настройки	①	②
Освещение салона (→стр. 397)	Время до отключения внутреннего освещения	15 секунд	Выкл.*	—	○
			7,5 секунд		
			30 секунд		
	Работа после выключения замка запуска двигателя	Вкл.	Выкл.	—	○
	Работа при разблокированных дверях	Вкл.	Выкл.	—	○
	Работа, когда Вы приближаетесь к автомобилю, имея при себе электронный ключ*	Вкл.	Выкл.	—	○

*: Если имеется

■ Индивидуальные настройки автомобиля

Если двери после разблокировки остаются закрытыми и срабатывает таймер функции автоматической блокировки дверей, то сигналы будут задействованы в соответствии со звуковой сигнализацией и настроек функции действующей сигнализации (Лампы аварийной сигнализации).

ПРЕДОСТЕРЕЖЕНИЕ!

■ При выполнении индивидуальных настроек

Поскольку индивидуальная настройка функций выполняется при работающем двигателе, удостоверьтесь, что автомобиль припаркован в хорошо вентилируемом месте. В закрытом помещении (например, в гараже) выхлопные газы, содержащие опасный для здоровья угарный газ (СО), могут накапливаться и проникать в салон. Это может привести к смерти или представлять угрозу здоровью.

ВНИМАНИЕ!

■ При выполнении индивидуальных настроек

Чтобы предотвратить разряд аккумуляторной батареи, выполняйте индивидуальную настройку функций только при работающем двигателе.

Приложение

Что делать, если... (Поиск и устранение неисправностей)	650
---	-----

Что делать, если... (Поиск и устранение неисправностей)

Если возникла проблема, проверьте следующее прежде, чем обращаться к любому официальному дилеру Toyota, специалисту ремонтной службы или в другой квалифицированный и технически оснащенный сервисный центр.

Невозможно запереть, отпереть, открыть или закрыть двери



Вы потеряли ключи

- Если Вы потеряли ключи или механические ключи, новые оригинальные ключи или механические ключи, может сделать любой официальный дилер Toyota, специалист ремонтной службы или другой квалифицированный и технически оснащенный сервисный центр. (→стр. 114)
- Если Вы потеряли ключи или электронные ключи значительно повышается риск угона автомобиля. Незамедлительно обратитесь к любому официальному дилеру Toyota, специалисту ремонтной службы или в другой квалифицированный и технически оснащенный сервисный центр. (→стр. 115)



Двери невозможно запереть или отпереть

- Элемент питания ключа частично или полностью разряжен? (→стр. 484)
- Автомобили с интеллектуальной системой и доступом без ключа: Замок запуска двигателя находится в режиме IGNITION ON? При запираиии дверей, поверните замок запуска двигателя в выключенное положение. (→стр. 205)
- Автомобили с интеллектуальной системой и доступом без ключа: Электронный ключ находится внутри автомобиля? Во время запираиииии дверей, убедитесь в том, что электронный ключ находится у Вас.
- Функция может работать некорректно из-за состояния радиоволн. (→стр. 124, 139)



Заднюю дверь невозможно открыть

- Установлен ли защита от отпирания задних дверей детьми?
Заднюю дверь невозможно открыть изнутри, когда установлена эта защита. Откройте заднюю дверь снаружи, а затем отключите защиту от отпирания задних дверей детьми. (→стр. 149)



Крышка багажника закрыта с электронным ключом внутри (автомобили с интеллектуальной системой и доступом без ключа)

- Сработает функция для предотвращения оставления электронного ключа внутри багажника и багажник можно открыть как обычно. Выньте ключ из багажника. (→стр. 117)

Если Вас что-тостораживает



Двигатель не запускается (автомобили без интеллектуальной системы и доступа без ключа)

- Автомобили с механической коробкой передач:
Вы поворачиваете ключ, полностью выжав педаль сцепления? (→стр. 197)
- Автомобили с Multidrive:
Рычаг переключения передач находится в положении P? (→стр. 197)
- Разблокировано ли рулевое колесо? (→стр. 198)
- Разряжена ли аккумуляторная батарея? (→стр. 607)



Двигатель не запускается (автомобили с интеллектуальной системой и доступом без ключа)

- Кроме автомобилей с механической коробкой передач:
 Был ли нажат замок запуска двигателя в то время, когда была полностью выжата педаль тормоза? (→стр. 201)
 - Автомобили с механической коробкой передач:
 Был ли нажат замок запуска двигателя в то время, когда была полностью выжата педаль сцепления? (→стр. 201)
 - Автомобили с Multidrive:
 Рычаг переключения передач находится в положении P? (→стр. 208)
 - Электронный ключ обнаружен где-то внутри автомобиля? (→стр. 119)
 - Разблокировано ли рулевое колесо? (→стр. 209)
 - Элемент питания электронного ключа частично или полностью разряжен?
 В этом случае двигатель можно запустить временным способом.
 (→стр. 605)
 - Разряжена ли аккумуляторная батарея? (→стр. 607)
-



Рычаг переключения передач невозможно вывести из положения P даже при нажатии на педаль тормоза (автомобили с Multidrive)

- Автомобили без интеллектуальной системы и доступа без ключа:
 Замок запуска двигателя находится в положении "ON"?
 Если невозможно отпустить рычаг переключения передач, нажав на педаль тормоза, когда замок запуска двигателя находится в положении "ON". (→стр. 602)
- Автомобили с интеллектуальной системой и доступом без ключа:
 Замок запуска двигателя находится в режиме IGNITION ON?
 Если невозможно отпустить рычаг переключения передач, нажав на педаль тормоза, когда замок запуска двигателя находится в режиме IGNITION ON. (→стр. 602)



Невозможно повернуть рулевое колесо после остановки двигателя

- Автомобили без интеллектуальной системы и доступа без ключа:
Оно заблокировано, чтобы предотвратить угон автомобиля, если ключ вынут из замка запуска двигателя. (→стр. 199)
 - Автомобили с интеллектуальной системой и доступом без ключа:
Оно блокируется автоматически, чтобы предотвратить угон автомобиля. (→стр. 209)
-



Окна не открываются или не закрываются с помощью переключателей управления стеклоподъемниками

- Нажат ли переключатель запираения окон?
Если нажат переключатель запираения окон, то электрическими стеклоподъемниками нельзя управлять, кроме электрического стеклоподъемника на сиденье водителя. (→стр. 168)
-



Когда замок запуска двигателя выключен автоматически (автомобили с интеллектуальной системой и доступом без ключа)

- Функция автоматического отключения питания будет работать, если автомобиль находится в режиме ACCESSORY или IGNITION ON (двигатель отключен) в течение длительного времени. (→стр. 208)
-



Предупреждающий звуковой сигнал звучит во время движения

- Мигает сигнальная лампа пристегнутого ремня безопасности
Пристегнули ли водитель и передний пассажир ремни безопасности? (→стр. 527)
- Сигнальная лампа тормозной системы включена
Отпущен ли стояночный тормоз? (→стр. 226)

В зависимости от ситуации также могут звучать другие типы предупреждающего звукового сигнала. (→стр. 521, 540)



Звучит предупреждающий звуковой сигнал при выходе из автомобиля (автомобили с интеллектуальной системой и доступом без ключа)

- Электронный ключ был оставлен внутри автомобиля?
Автомобили с многофункциональным информационным дисплеем:
Проверьте сообщение на многофункциональном информационном дисплее. (→стр. 540)
-



Загорается сигнальная лампа (автомобили с контрольным дисплеем движения)

- Когда включается сигнальная лампа, см. стр. 521.
-



Загорается сигнальная лампа или отображается предупреждающее сообщение или индикатор (автомобили с многофункциональным информационным дисплеем)

- Если включается сигнальная лампа или отображается предупреждающее сообщение или индикатор, см. стр. 521, 540.

Если возникла проблема



Если спущена шина

- Автомобили с запасным колесом:
Остановите автомобиль в безопасном месте и замените спущенную шину запасным колесом. (→стр. 560)
 - Автомобили с аварийным ремонтным комплектом:
Остановите автомобиль в безопасном месте и временно отремонтируйте спущенную шину при помощи аварийного ремонтного комплекта для проколотых шин. (→стр. 576)
-



Автомобиль застрял

- Попробуйте выполнить данную процедуру, когда автомобиль увяз в слякоти, грязи или снегу. (→стр. 618)

ИНФОРМАЦИЯ О ЗАПРАВОЧНОЙ СТАНЦИИ

Вспомогательный рычаг защелки стр. 445	Кнопка отпирания багажника стр. 150	Лючок топливного бака стр. 244
		
Рычаг отпирания капота стр. 445	Привод лючка топливного бака стр. 244	Давление в шинах стр. 637
СТНРВС017		
Емкость топливного бака (справочно)	55 L (л)	
Тип топлива	стр. 627	
Давление в холодных шинах	стр. 637	
Емкость системы смазки двигателя (Слив и последующее заполнение — указания)	стр. 628	
Тип моторного масла	«Toyota Genuine Motor Oil» «Оригинальное моторное масло Toyota» или аналогичное стр. 628	

PZ49X-12J74-RU

PZ49X-12J74-RU V0



www.toyota-europe.com